

ФИЛИАЛ ФЕДЕРАЛЬНОГО ГОСУДАРСТВЕННОГО БЮДЖЕТНОГО УЧРЕЖДЕНИЯ "ФЕДЕРАЛЬНАЯ КАДАСТРОВАЯ ПАЛАТА ФЕДЕРАЛЬНОЙ СЛУЖБЫ ГОСУДАРСТВЕННОЙ РЕГИСТРАЦИИ, КАДАСТРА И КАРТОГРАФИИ" ПО САНКТ-ПЕТЕРБУРГУ

1126

полное наименование органа регистрации прав

Раздел 1

Выписка из Единого государственного реестра недвижимости об объекте недвижимости
Сведения о характеристиках объекта недвижимости

На основании запроса от 06.03.2018 г., поступившего на рассмотрение 06.03.2018 г., сообщаем, что согласно записям Единого государственного реестра недвижимости:

Здание	
вид объекта недвижимости	
Лист № <u> </u> Раздела <u>1</u>	Всего листов раздела <u>1</u> : <u> </u>
Всего разделов: <u> </u>	
Всего листов выписки: <u> </u>	
07.03.2018 № 78/001/005/2018-8382	
Кадастровый номер:	78:36:0013325:48
Номер кадастрового квартала:	78:36:0013325
Дата присвоения кадастрового номера:	29.08.2012
Ранее присвоенный государственный учетный номер:	Кадастровый номер: 78:36:13325:34:29
Адрес:	Санкт-Петербург, поселок Левашово, проспект Карла Маркса, дом 15, литера А
Площадь, м²:	5.9
Назначение:	Нежилое здание
Наименование:	надземный павильон с артезианской скважиной №3
Количество этажей, в том числе подземных этажей:	1
Материал наружных стен:	Кирпичные
Год ввода в эксплуатацию по завершении строительства:	1999
Год завершения строительства:	данные отсутствуют
Кадастровая стоимость, руб.:	317133.50
ИНЖЕНЕР II КАТЕГОРИИ	Ульященко П.А.
полное наименование должности	подпись
	инициалы, фамилия



ВЕДУЩИЙ СПЕЦИАЛ
ПО ДОКУМЕНТОБОРО
МФЦ ВАСИЛЕОСТРОВС
СМИТСКАЯ КРИСТИНА АЛЕК

09.03.2018

**АО "Фонд имущества
Санкт-Петербурга"**
190000, пер. Гривцова, 5
Вх. № 4188 Дата 22.03.18
Канцелярия 331-35-49

Реестровый номер
849
АО «Фонд имущества Санкт-Петербурга»

Выписка из Единого государственного реестра недвижимости об объекте недвижимости
Сведения о характеристиках объекта недвижимости

На основании запроса от 06.03.2018 г.; поступившего на рассмотрение 06.03.2018 г.; сообщаем, что согласно записям Единого государственного реестра недвижимости:

Здание			
вид объекта недвижимости			
Лист №	Раздела <u>1</u>	Всего листов раздела <u>1</u> :	Всего разделов: _____
07.03.2018 № 78/001/005/2018-8382		Всего листов выписки: _____	
Кадастровый номер:		78:36:0013325:48	

Кадастровые номера иных объектов недвижимости, в пределах которых расположен объект недвижимости:	78:36:0013325:34
Кадастровые номера помещений, машино-мест, расположенных в здании или сооружении:	78:36:0013325:63
Кадастровые номера объектов недвижимости, из которых образован объект недвижимости:	данные отсутствуют
Кадастровые номера образованных объектов недвижимости:	данные отсутствуют
Сведения о включении объекта недвижимости в состав предприятия как имущественного комплекса:	данные отсутствуют
Сведения о включении объекта недвижимости в состав единого недвижимого комплекса:	данные отсутствуют
Кадастровый номер земельного участка, если входящие в состав единого недвижимого комплекса объекты недвижимости расположены на одном земельном участке	данные отсутствуют
Виды разрешенного использования:	данные отсутствуют
Сведения о включении объекта недвижимости в реестр объектов культурного наследия:	данные отсутствуют
Сведения о кадастровом инженерере:	данные отсутствуют
Статус записи об объекте недвижимости:	Сведения об объекте недвижимости имеют статус "актуальные, ранее учтенные"
Особые отметки:	Сведения необходимые для заполнения раздела 5.1 отсутствуют. Сведения необходимые для заполнения раздела 6 отсутствуют. Сведения необходимые для заполнения раздела 6.1 отсутствуют.
Получатель выписки:	Никитина Анастасия Владимировна, от имени представляемого по доверенности: Комитет имущественных отношений Санкт-Петербурга
ИНЖЕНЕР II КАТЕГОРИИ	Ульященко П.А.
полное наименование должности	подпись
	инициалы, фамилия

ВЕДУЩИЙ СПЕЦИАЛИСТ
ПО ДОКУМЕНТООБОРОТУ
МФЦ ВАСИЛЕОСТРОВСКОГО РАЙОНА
СМИТСКАЯ КРИСТИНА АЛЕКСАНДРОВНА

09.03.2018



Выписка из Единого государственного реестра недвижимости об объекте недвижимости
Сведения о зарегистрированных правах

Здание			
вид объекта недвижимости			
Лист №	Раздела <u>2</u>	Всего листов раздела <u>2</u> : _____	Всего разделов: _____
07.03.2018 № 78/001/005/2018-8382		Всего листов выписки: _____	
Кадастровый номер:		78:36:0013325:48	
1.	Правообладатель (правообладатели):	1.1.	Санкт-Петербург
2.	Вид, номер и дата государственной регистрации права:	2.1.	Собственность, № 78-01-295/2002-192.2 от 22.05.2003
3.	Ограничение прав и обременение объекта недвижимости:	не зарегистрировано	
5.	Заявленные в судебном порядке права требования:	данные отсутствуют	
6.	Сведения о возражении в отношении зарегистрированного права:	данные отсутствуют	
7.	Сведения о наличии решения об изъятии объекта недвижимости для государственных и муниципальных нужд:	данные отсутствуют	
8.	Сведения о невозможности государственной регистрации без личного участия правообладателя или его законного представителя:	данные отсутствуют	
9.	Правопритязания и сведения о наличии поступивших, но не рассмотренных заявлений о проведении государственной регистрации права (перехода, прекращения права), ограничения права или обременения объекта недвижимости, сделки в отношении объекта недвижимости:	отсутствуют	
10.	Сведения об осуществлении государственной регистрации сделки, права, ограничения права без необходимого в силу закона согласия третьего лица, органа:	данные отсутствуют	
ИНЖЕНЕР II КАТЕГОРИИ		Ульященко П.А.	
полное наименование должности		подпись	инициалы, фамилия

ВЕДУЩИЙ СПЕЦИАЛИСТ
ПО ДОКУМЕНТООБОРОТ
МФЦ ВАСИЛЕОСТРОВСКОГО РАЙОНА
СМИТСКАЯ КРИСТИНА АЛЕКСАНДРОВНА

09.03.2018



Здание			
вид объекта недвижимости			
Лист № <u>Раздела 5</u>	Всего листов раздела <u>5</u> :	Всего разделов: _____	Всего листов выписки: _____
07.03.2018 № 78/001/005/2018-8382			
Кадастровый номер:		78:36:0013325:48	

Схема расположения объекта недвижимого имущества на земельном участке(ах)

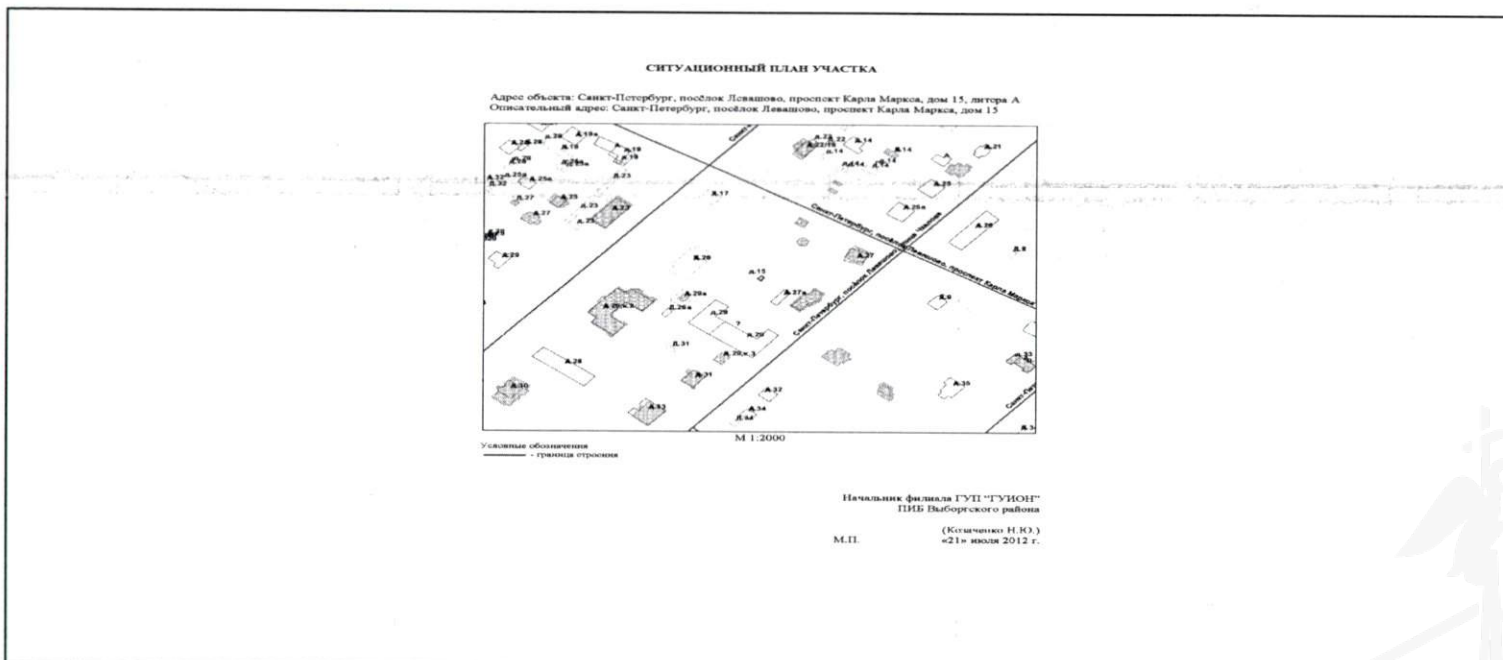

Масштаб 1:	данные отсутствуют	
ИНЖЕНЕР II КАТЕГОРИИ	подпись	Ульященко П.А.
полное наименование должности		инициалы, фамилия

Ведущий специалист по документобороте
 МФЦ Василеостровский район
 Смитская Кристина Александровна
 09.03.2018

Санкт-Петербург, Выборгский район
 Сектор № 3
 М.П.

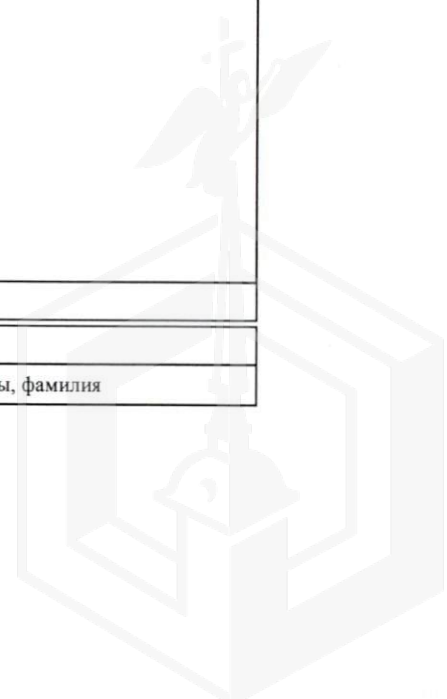

Выписка из Единого государственного реестра недвижимости об объекте недвижимости
Перечень помещений, машино-мест, расположенных в здании, сооружении

Здание						
вид объекта недвижимости						
Лист № <u>Раздела 7</u>		Всего листов раздела <u>7</u> : _____		Всего разделов: _____		Всего листов выписки: _____
07.03.2018 № 78/001/005/2018-8382						
Кадастровый номер:				78:36:0013325:48		
№ п/п	Кадастровый номер помещения, машино-места	Номер этажа (этажей)	Обозначение (номер) помещения, машино-места на поэтажном плане	Назначение помещения	Вид разрешенного использования	Площадь, м ²
1	78:36:0013325:63	Этаж № 1	1-Н	данные отсутствуют	данные отсутствуют	5.9
ИНЖЕНЕР II КАТЕГОРИИ				Ульященко П.А.		
полное наименование должности				подпись		инициалы, фамилия

ВЕДУЩИЙ СПЕЦИАЛИСТ
ПО ДОКУМЕНТОБОРОТУ
МФЦ ВАСИЛЕСТРОВСКОГО
СМИТСКАЯ КРИСТИНА АЛЕКСАНДРОВНА

09.03.2018



Выписка из Единого государственного реестра недвижимости об объекте недвижимости
План расположения помещения, машино-места на этаже (плане этажа)

Здание			
вид объекта недвижимости			
Лист № <u> </u> Раздела <u>8</u>	Всего листов раздела <u>8</u> : <u> </u>	Всего разделов: <u> </u>	Всего листов выписки: <u> </u>
07.03.2018 № 78/001/005/2018-8382			
Кадастровый номер:		78:36:0013325:48	

План расположения помещения с кадастровым номером 78:36:0013325:63 на плане этажа Этаж № 1

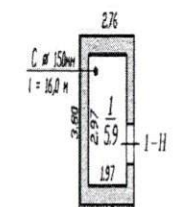
<p>Литера А Н=2,95 План 1 этажа h=2,51</p> 			
Масштаб 1: данные отсутствуют	Условные обозначения:		
ИНЖЕНЕР II КАТЕГОРИИ			Ульященко П.А.
полное наименование должности	подпись	инициалы, фамилия	

 Ведущий специалист
 по документам
 МФЦ ВАСИЛЕВОСТ
 СМИТСКАЯ КРИСТИНА
 09.03.2018

В настоящем документе прошито и пронумеровано 5 лист 28

Ведущий специалист по документообороту
Ф.И.О. Смиткея Кристина Александровна

подпись

2018г. 12-19



ФИЛИАЛ ФЕДЕРАЛЬНОГО ГОСУДАРСТВЕННОГО БЮДЖЕТНОГО УЧРЕЖДЕНИЯ "ФЕДЕРАЛЬНАЯ КАДАСТРОВАЯ ПАЛАТА ФЕДЕРАЛЬНОЙ СЛУЖБЫ ГОСУДАРСТВЕННОЙ РЕГИСТРАЦИИ, КАДАСТРА И КАРТОГРАФИИ" ПО САНКТ-ПЕТЕРБУРГУ

1127

полное наименование органа регистрации прав

Раздел 1

Выписка из Единого государственного реестра недвижимости об объекте недвижимости
Сведения о характеристиках объекта недвижимости

На основании запроса от 06.03.2018 г., поступившего на рассмотрение 06.03.2018 г., сообщаем, что согласно записям Единого государственного реестра недвижимости:

Здание	
вид объекта недвижимости	
Лист № <u>Раздела 1</u>	Всего листов раздела <u>1</u> : _____
Всего разделов: _____	
Всего листов выписки: _____	
07.03.2018 № 78/001/005/2018-8457	
Кадастровый номер:	78:36:0013325:50
Номер кадастрового квартала:	78:36:0013325
Дата присвоения кадастрового номера:	29.08.2012
Ранее присвоенный государственный учетный номер:	Кадастровый номер: 78:36:13325:34:28
Адрес:	Санкт-Петербург, поселок Левашово, проспект Карла Маркса, дом 15, литера Б
Площадь, м²:	26.4
Назначение:	Нежилое здание
Наименование:	данные отсутствуют
Количество этажей, в том числе подземных этажей:	1
Материал наружных стен:	Кирпичные
Год ввода в эксплуатацию по завершении строительства:	1963
Год завершения строительства:	данные отсутствуют
Кадастровая стоимость, руб.:	710021.40
ИНЖЕНЕР II КАТЕГОРИИ	Ульященко П.А.
полное наименование должности	подпись
	инициалы, фамилия



09.03.2018



Выписка из Единого государственного реестра недвижимости об объекте недвижимости
Сведения о характеристиках объекта недвижимости

На основании запроса от 06.03.2018 г., поступившего на рассмотрение 06.03.2018 г., сообщаем, что согласно записям Единого государственного реестра недвижимости:

Здание			
вид объекта недвижимости			
Лист № <u> </u> Раздела <u>1</u>	Всего листов раздела <u>1</u> : <u> </u>	Всего разделов: <u> </u>	Всего листов выписки: <u> </u>
07.03.2018 № 78/001/005/2018-8457			
Кадастровый номер:		78:36:0013325:50	

Кадастровые номера иных объектов недвижимости, в пределах которых расположен объект недвижимости:	78:36:0013325:34
Кадастровые номера помещений, машино-мест, расположенных в здании или сооружении:	78:36:0013325:66
Кадастровые номера объектов недвижимости, из которых образован объект недвижимости:	данные отсутствуют
Кадастровые номера образованных объектов недвижимости:	данные отсутствуют
Сведения о включении объекта недвижимости в состав предприятия как имущественного комплекса:	данные отсутствуют
Сведения о включении объекта недвижимости в состав единого недвижимого комплекса:	данные отсутствуют
Кадастровый номер земельного участка, если входящие в состав единого недвижимого комплекса объекты недвижимости расположены на одном земельном участке	данные отсутствуют
Виды разрешенного использования:	данные отсутствуют
Сведения о включении объекта недвижимости в реестр объектов культурного наследия:	данные отсутствуют
Сведения о кадастровом инженере:	данные отсутствуют
Статус записи об объекте недвижимости:	Сведения об объекте недвижимости имеют статус "актуальные, ранее учтенные"
Особые отметки:	Сведения необходимые для заполнения раздела 5.1 отсутствуют. Сведения необходимые для заполнения раздела 6 отсутствуют. Сведения необходимые для заполнения раздела 6.1 отсутствуют.
Получатель выписки:	Никитина Анастасия Владимировна, от имени представляемого по доверенности: Комитет имущественных отношений Санкт-Петербурга
ИНЖЕНЕР II КАТЕГОРИИ	Ульященко П.А.
полное наименование должности	подпись
	инициалы, фамилия

ВЕДУЩИЙ СПЕЦИАЛИСТ
ПО ДОКУМЕНТОБОРОТ
МФЦ ВАСИЛЕОСТРОВСКОГО РАЙОНА
СМИТСКАЯ КРИСТИНА АЛЕКСАНДРОВНА

09.03.2018



Выписка из Единого государственного реестра недвижимости об объекте недвижимости
Сведения о зарегистрированных правах

Здание		вид объекта недвижимости	
Лист №	Раздела 2	Всего листов раздела 2 :	Всего разделов:
07.03.2018 № 78/001/005/2018-8457			Всего листов выписки:
Кадастровый номер:		78:36:0013325:50	
1.	Правообладатель (правообладатели):	1.1.	Санкт-Петербург
2.	Вид, номер и дата государственной регистрации права:	2.1.	Собственность, № 78-01-295/2002-155.2 от 22.05.2003
3.	Ограничение прав и обременение объекта недвижимости:	не зарегистрировано	
5.	Заявленные в судебном порядке права требования:	данные отсутствуют	
6.	Сведения о возражении в отношении зарегистрированного права:	данные отсутствуют	
7.	Сведения о наличии решения об изъятии объекта недвижимости для государственных и муниципальных нужд:	данные отсутствуют	
8.	Сведения о невозможности государственной регистрации без личного участия правообладателя или его законного представителя:	данные отсутствуют	
9.	Правопритязания и сведения о наличии поступивших, но не рассмотренных заявлений о проведении государственной регистрации права (перехода, прекращения права), ограничения права или обременения объекта недвижимости, сделки в отношении объекта недвижимости:	отсутствуют	
10.	Сведения об осуществлении государственной регистрации сделки, права, ограничения права без необходимого в силу закона согласия третьего лица, органа:	данные отсутствуют	
ИНЖЕНЕР II КАТЕГОРИИ		Ульященко П.А.	
полное наименование должности		подпись	инициалы, фамилия

Ведущий специалист
по документообороту
МФЦ Василевской
Смитская Кристина Александровна

09.03.2018



Выписка из Единого государственного реестра недвижимости об объекте недвижимости
Описание местоположения объекта недвижимости

Здание			
вид объекта недвижимости			
Лист № <u> </u> Раздела <u> 5 </u>	Всего листов раздела <u> 5 </u> :	Всего разделов: <u> </u>	Всего листов выписки: <u> </u>
07.03.2018 № 78/001/005/2018-8457			
Кадастровый номер:		78:36:0013325:50	

Схема расположения объекта недвижимого имущества на земельном участке(ах)

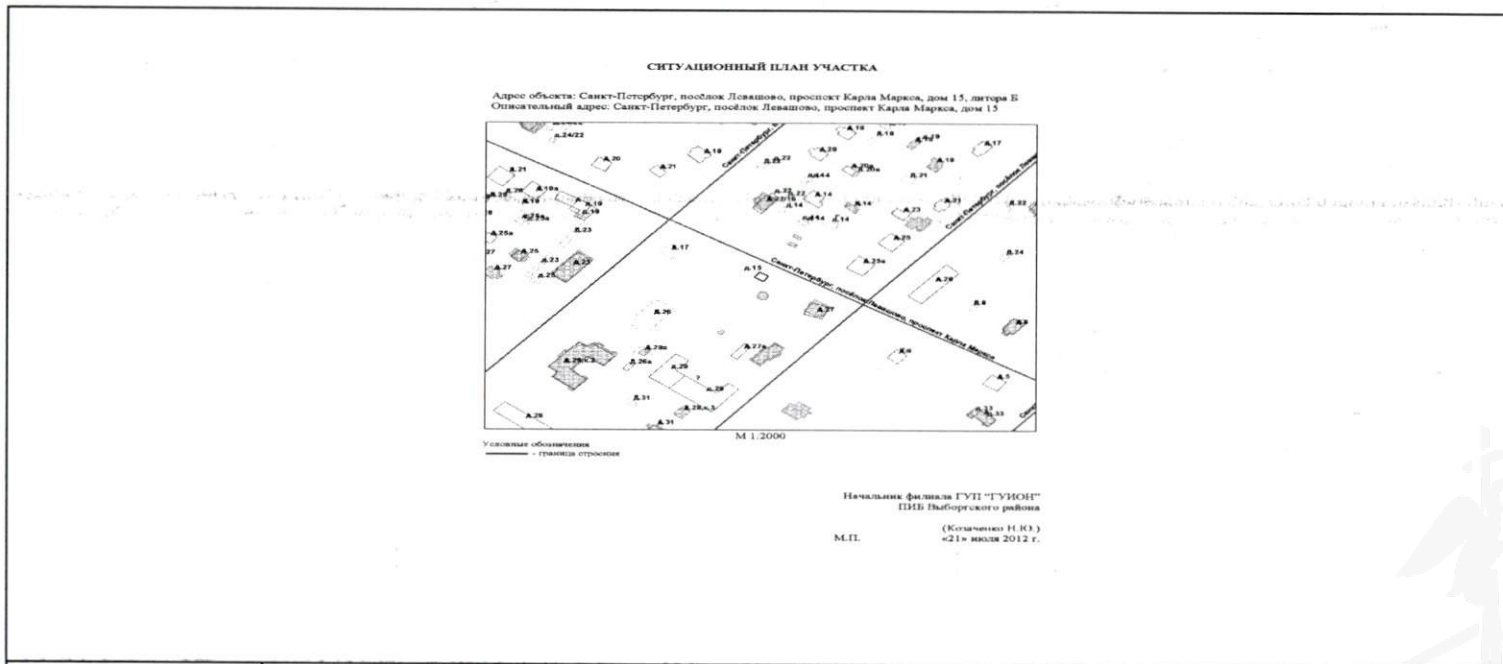

Масштаб 1:	данные отсутствуют		
ИНЖЕНЕР II КАТЕГОРИИ			Ульященко П.А.
полное наименование должности	М.П.	подпись	инициалы, фамилия



09.03.2018

Выписка из Единого государственного реестра недвижимости об объекте недвижимости
Перечень помещений, машино-мест, расположенных в здании, сооружении

Здание						
вид объекта недвижимости						
Лист № <u>7</u> Раздела <u>7</u>		Всего листов раздела <u>7</u> : _____		Всего разделов: _____		Всего листов выписки: _____
07.03.2018 № 78/001/005/2018-8457						
Кадастровый номер:				78:36:0013325:50		
№ п/п	Кадастровый номер помещения, машино-места	Номер этажа (этажей)	Обозначение (номер) помещения, машино-места на поэтажном плане	Назначение помещения	Вид разрешенного использования	Площадь, м ²
1	78:36:0013325:66	Этаж № 1	1-Н	данные отсутствуют	данные отсутствуют	26.4
ИНЖЕНЕР II КАТЕГОРИИ				Ульященко П.А.		
полное наименование должности				подпись		инициалы, фамилия

ВЕДУЩИЙ СПЕЦИАЛИСТ
 ПО ДОКУМЕНТОБОРОТУ
 МФЦ ВАСИЛЕСОВСКОГО РАЙОНА
 СМИТСКАЯ КРИСТИНА АЛЕКСАНДРОВНА

09.03.2018



Выписка из Единого государственного реестра недвижимости об объекте недвижимости
План расположения помещения, машино-места на этаже (плане этажа)

Здание			
вид объекта недвижимости			
Лист № <u>8</u> Раздела <u>8</u>	Всего листов раздела <u>8</u> : _____	Всего разделов: _____	Всего листов выписки: _____
07.03.2018 № 78/001/005/2018-8457			
Кадастровый номер:		78:36:0013325:50	

План расположения помещения с кадастровым номером 78:36:0013325:66 на плане этажа Этаж № 1

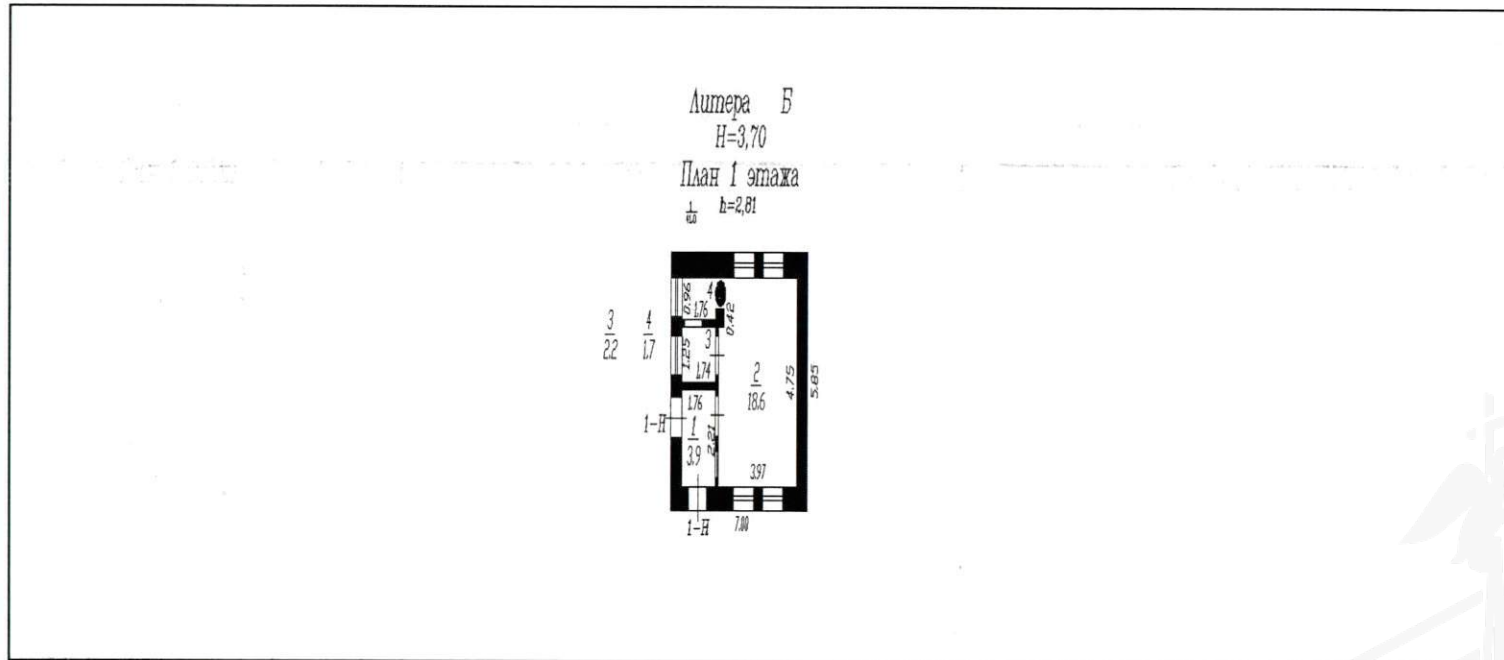

Масштаб 1: данные отсутствуют	Условные обозначения:		
ИНЖЕНЕР II КАТЕГОРИИ		Ульященко П.А.	
полное наименование должности		подпись	инициалы, фамилия



09.03.2018

В настоящем документе прошито и пронумеровано 6 лист 28

Ведущий специалист по документообороту
Ф.И.О. Смитская Кристина Александровна

подпись

2018г. 220



ФИЛИАЛ ФЕДЕРАЛЬНОГО ГОСУДАРСТВЕННОГО БЮДЖЕТНОГО УЧРЕЖДЕНИЯ "ФЕДЕРАЛЬНАЯ КАДАСТРОВАЯ ПАЛАТА ФЕДЕРАЛЬНОЙ СЛУЖБЫ ГОСУДАРСТВЕННОЙ РЕГИСТРАЦИИ, КАДАСТРА И КАРТОГРАФИИ" ПО САНКТ-ПЕТЕРБУРГУ

полное наименование органа регистрации прав

1128

Раздел 1

Выписка из Единого государственного реестра недвижимости об объекте недвижимости
Сведения о характеристиках объекта недвижимости

На основании запроса от 06.03.2018 г., поступившего на рассмотрение 06.03.2018 г., сообщаем, что согласно записям Единого государственного реестра недвижимости:

Здание	
вид объекта недвижимости	
Лист № <u>Раздела 1</u>	Всего листов раздела <u>1</u> : _____
Всего разделов: _____	
Всего листов выписки: _____	
07.03.2018 № 78/001/005/2018-8447	
Кадастровый номер:	78:36:0013325:61
Номер кадастрового квартала:	78:36:0013325
Дата присвоения кадастрового номера:	29.08.2012
Ранее присвоенный государственный учетный номер:	Кадастровый номер: 78:36:13325:34:27
Адрес:	Санкт-Петербург, поселок Левашово, проспект Карла Маркса, дом 15, литера В
Площадь, м²:	57.4
Назначение:	Нежилое здание
Наименование:	водонапорная башня (наименование объекта по данным ГУП "Водоканал СПб")
Количество этажей, в том числе подземных этажей:	2
Материал наружных стен:	Кирпичные
Год ввода в эксплуатацию по завершении строительства:	1999
Год завершения строительства:	данные отсутствуют
Кадастровая стоимость, руб.:	837544.64
ИНЖЕНЕР II КАТЕГОРИИ	Ульященко П.А.
полное наименование должности	подпись
	инициалы, фамилия

ВЕДУЩИЙ СПЕЦИАЛИСТ
ПО ДОКУМЕНТООБОРОТ
МФЦ ВАСИЛЕОСТРОВ
СМИТСКАЯ КРИСТИНА АЛЕКСАНДРОВНА

09.03.2018

АО "Фонд имущества Санкт-Петербурга"
190000, пер. Гривцова, 5
Вх. № 4188 Дата 22 03 18
Канцелярия 331-35-49

Реестровый номер
849
АО «Фонд имущества Санкт-Петербурга»

Выписка из Единого государственного реестра недвижимости об объекте недвижимости
Сведения о характеристиках объекта недвижимости

На основании запроса от 06.03.2018 г., поступившего на рассмотрение 06.03.2018 г., сообщаем, что согласно записям Единого государственного реестра недвижимости:

Здание	
вид объекта недвижимости	
Лист № <u> </u> Раздела <u> </u>	Всего листов раздела <u> </u> : <u> </u>
Всего разделов: <u> </u>	
Всего листов выписки: <u> </u>	
07.03.2018 № 78/001/005/2018-8447	
Кадастровый номер:	78:36:0013325:61
Кадастровые номера иных объектов недвижимости, в пределах которых расположен объект недвижимости:	78:36:0013325:34
Кадастровые номера помещений, машино-мест, расположенных в здании или сооружении:	78:36:0013325:73
Кадастровые номера объектов недвижимости, из которых образован объект недвижимости:	данные отсутствуют
Кадастровые номера образованных объектов недвижимости:	данные отсутствуют
Сведения о включении объекта недвижимости в состав предприятия как имущественного комплекса:	данные отсутствуют
Сведения о включении объекта недвижимости в состав единого недвижимого комплекса:	данные отсутствуют
Кадастровый номер земельного участка, если входящие в состав единого недвижимого комплекса объекты недвижимости расположены на одном земельном участке	данные отсутствуют
Виды разрешенного использования:	данные отсутствуют
Сведения о включении объекта недвижимости в реестр объектов культурного наследия:	данные отсутствуют
Сведения о кадастровом инженере:	данные отсутствуют
Статус записи об объекте недвижимости:	Сведения об объекте недвижимости имеют статус "актуальные, ранее учтенные"
Особые отметки:	Сведения необходимые для заполнения раздела 5.1 отсутствуют. Сведения необходимые для заполнения раздела 6 отсутствуют. Сведения необходимые для заполнения раздела 6.1 отсутствуют.
Получатель выписки:	Никитина Анастасия Владимировна, от имени представляемого по доверенности: Комитет имущественных отношений Санкт-Петербурга
ИНЖЕНЕР II КАТЕГОРИИ	Ульященко П.А.
полное наименование должности	подпись
	инициалы, фамилия

ВЕДУЩАЯ СПЕЦИАЛИСТ
ПО ДОКУМЕНТООБОРОТУ
МФЦ ВАСИЛЕОСТРОВСКОГО
СМИТСКАЯ КРИСТИНА АЛЕКСАНДРОВНА

09.03.2018



Выписка из Единого государственного реестра недвижимости об объекте недвижимости
Сведения о зарегистрированных правах

Здание		вид объекта недвижимости	
Лист № <u>Раздела 2</u>	Всего листов раздела <u>2</u> : _____	Всего разделов: _____	Всего листов выписки: _____
07.03.2018 № 78/001/005/2018-8447		Кадастровый номер: 78:36:0013325:61	
1. Правообладатель (правообладатели):	1.1. Санкт-Петербург		
2. Вид, номер и дата государственной регистрации права:	2.1. Собственность, № 78-01-295/2002-242.2 от 22.05.2003		
3. Ограничение прав и обременение объекта недвижимости:	не зарегистрировано		
5. Заявленные в судебном порядке права требования:	данные отсутствуют		
6. Сведения о возражении в отношении зарегистрированного права:	данные отсутствуют		
7. Сведения о наличии решения об изъятии объекта недвижимости для государственных и муниципальных нужд:	данные отсутствуют		
8. Сведения о невозможности государственной регистрации без личного участия правообладателя или его законного представителя:	данные отсутствуют		
9. Правопритязания и сведения о наличии поступивших, но не рассмотренных заявлений о проведении государственной регистрации права (перехода, прекращения права), ограничения права или обременения объекта недвижимости, сделки в отношении объекта недвижимости:	отсутствуют		
10. Сведения об осуществлении государственной регистрации сделки, права, ограничения права без необходимого в силу закона согласия третьего лица, органа:	данные отсутствуют		
ИНЖЕНЕР II КАТЕГОРИИ		Ульященко П.А.	
полное наименование должности		подпись	инициалы, фамилия

ВЕДУЩИЙ СПЕЦИАЛИСТ
ПО ДОКУМЕНТООБОРОТ
МФЦ БАСИЛЕОСТРОВСКОЙ
СМИТСКАЯ КРИСТИНА АЛЕКСАНДРОВНА

09.03.2018



Выписка из Единого государственного реестра недвижимости об объекте недвижимости
Описание местоположения объекта недвижимости

Здание			
вид объекта недвижимости			
Лист № <u> </u> Раздела <u>5</u>	Всего листов раздела <u>5</u> : <u> </u>	Всего разделов: <u> </u>	Всего листов выписки: <u> </u>
07.03.2018 № 78/001/005/2018-8447			
Кадастровый номер:		78:36:0013325:61	

Схема расположения объекта недвижимого имущества на земельном участке(ах)

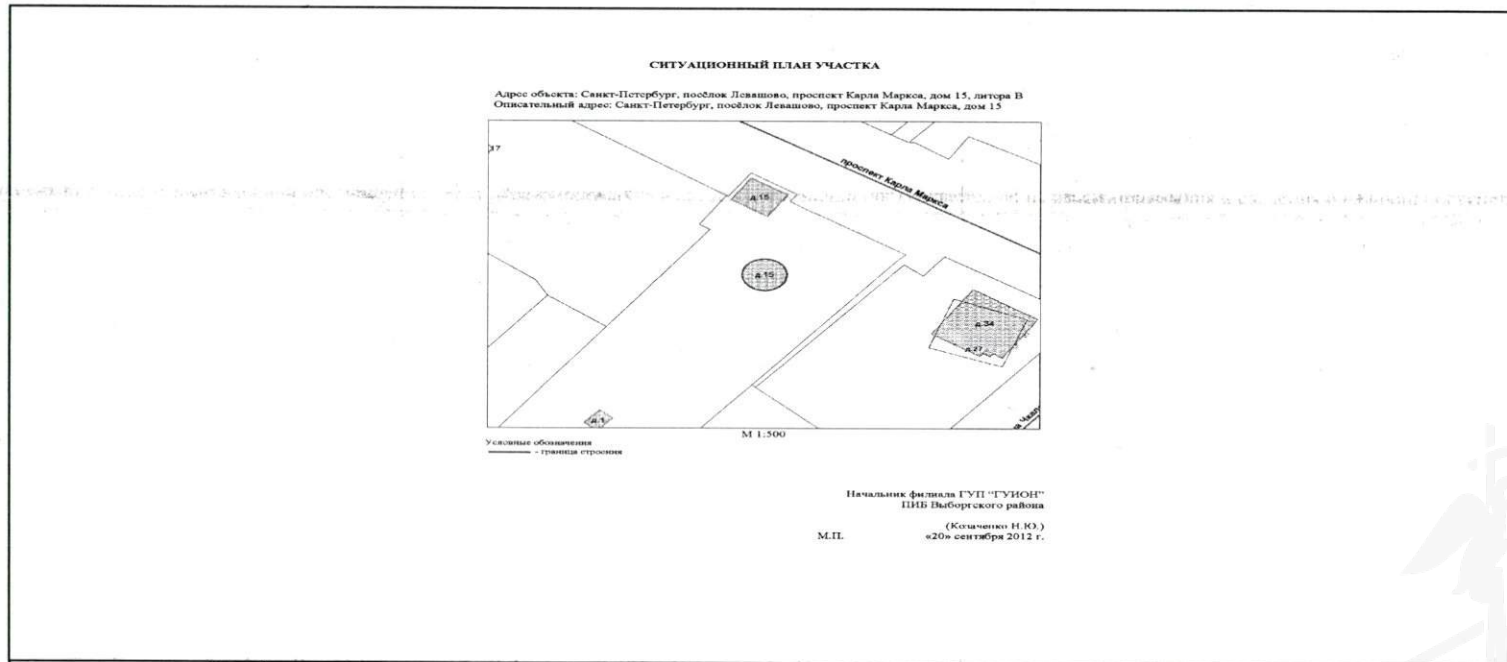

Масштаб 1:	данные отсутствуют	
ИНЖЕНЕР II КАТЕГОРИИ		Ульященко П.А.
полное наименование должности	подпись	инициалы, фамилия

ВЕДУЩИЙ СПЕЦИАЛИСТ
 ПО ДОКУМЕНТООБОРОТУ
 МФЦ ВАСИЛЕОСТРОВСКОГО РАЙОНА
 СМЫТСКАЯ КРИСТИНА АЛЕКСАНДРОВНА
 09.03.2018

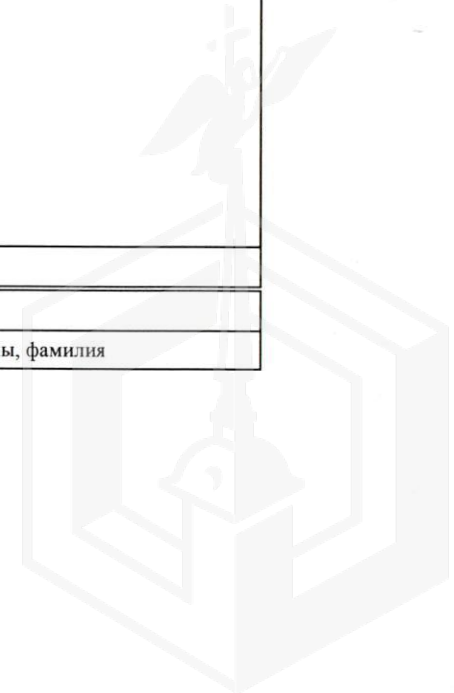

Выписка из Единого государственного реестра недвижимости об объекте недвижимости
Перечень помещений, машино-мест, расположенных в здании, сооружении

Здание						
вид объекта недвижимости						
Лист № <u>Раздела 7</u>		Всего листов раздела <u>7</u> : ____		Всего разделов: ____		Всего листов выписки: ____
07.03.2018 № 78/001/005/2018-8447						
Кадастровый номер:				78:36:0013325:61		
№ п/п	Кадастровый номер помещения, машино-места	Номер этажа (этажей)	Обозначение (номер) помещения, машино-места на поэтажном плане	Назначение помещения	Вид разрешенного использования	Площадь, м ²
1	78:36:0013325:73	Этаж № 1, Этаж № 2	1-Н, 1-Н	данные отсутствуют	данные отсутствуют	57.4
ИНЖЕНЕР II КАТЕГОРИИ						Ульященко П.А.
полное наименование должности				подпись		инициалы, фамилия

Ведущий специалист
по документообороту
МФЦ Василевский
Смитская Кристина Александровна

09.03.2018



Выписка из Единого государственного реестра недвижимости об объекте недвижимости
План расположения помещения, машино-места на этаже (плане этажа)

Здание			
вид объекта недвижимости			
Лист №	Раздела 8	Всего листов раздела 8 : _____	Всего разделов: _____
07.03.2018 № 78/001/005/2018-8447		Всего листов выписки: _____	
Кадастровый номер:		78:36:0013325:61	

План расположения помещения с кадастровым номером 78:36:0013325:73 на плане этажа Этаж № 1

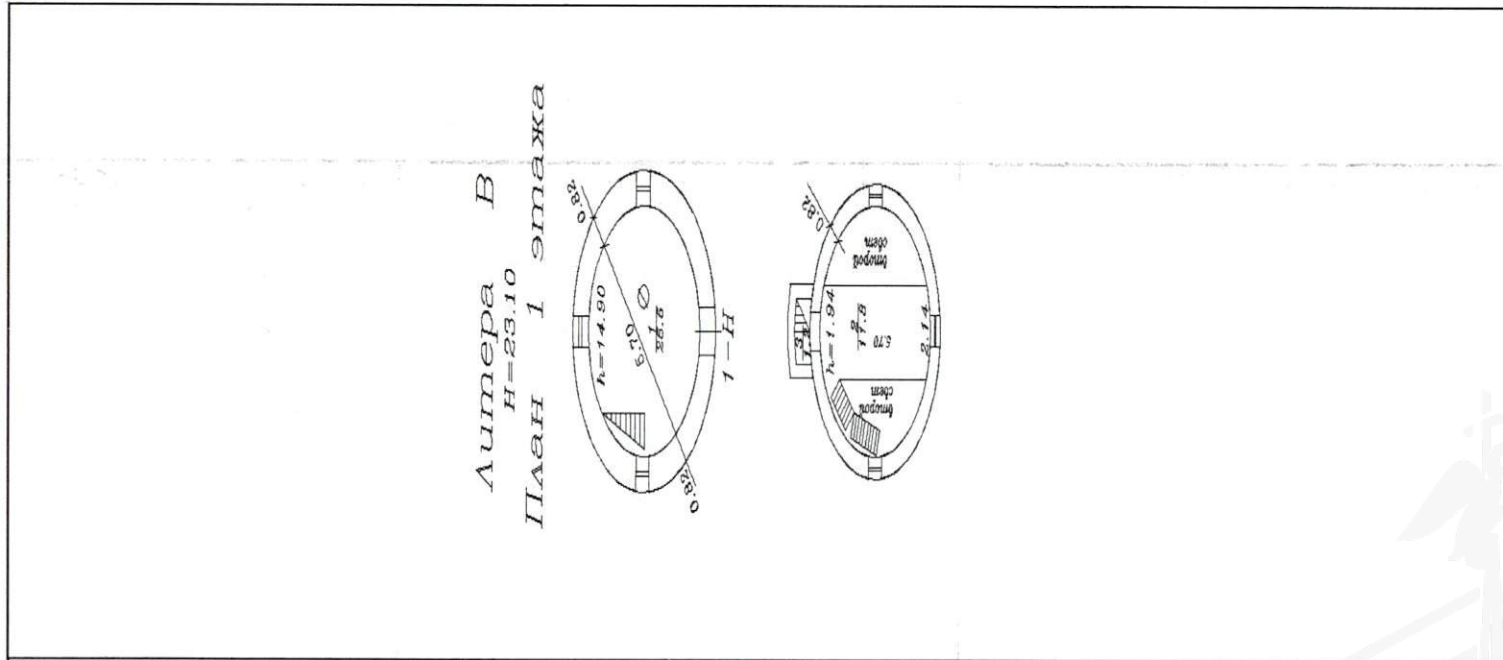

Масштаб 1: данные отсутствуют	Условные обозначения:	
ИНЖЕНЕР II КАТЕГОРИИ	подпись	Ульященко П.А.
полное наименование должности		инициалы, фамилия



09.03.2018

Выписка из Единого государственного реестра недвижимости об объекте недвижимости
План расположения помещения, машино-места на этаже (плане этажа)

Здание			
вид объекта недвижимости			
Лист №	Раздела 8	Всего листов раздела 8 : _____	Всего разделов: _____
07.03.2018 № 78/001/005/2018-8447		Всего листов выписки: _____	
Кадастровый номер:		78:36:0013325:61	

План расположения помещения с кадастровым номером 78:36:0013325:73 на плане этажа Этаж № 2

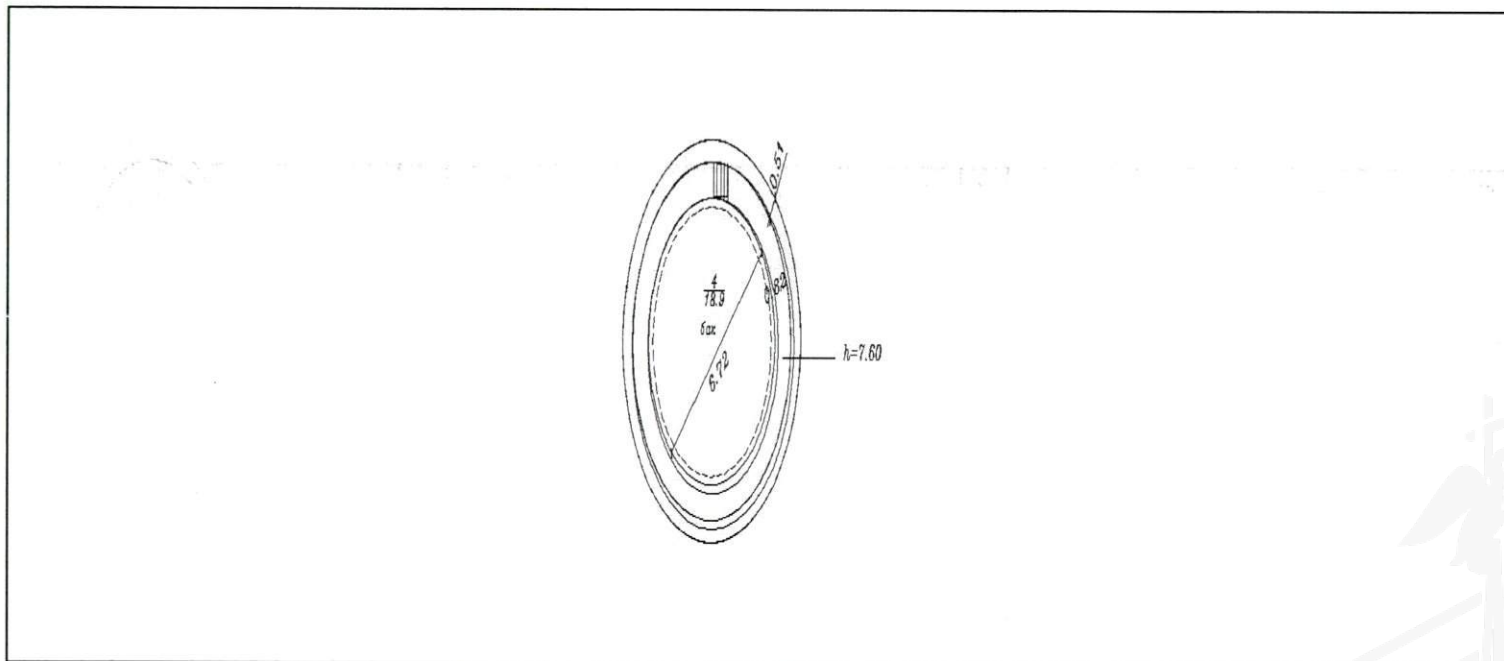

Масштаб 1: данные отсутствуют	Условные обозначения:	
ИНЖЕНЕР II КАТЕГОРИИ		Ульященко П.А.
полное наименование должности	подпись	инициалы, фамилия



ВЕДУЩИЙ СПЕЦИАЛИСТ
 ПО ДОКУМЕНТАЦИИ
 МФЦ ВАСИЛЬЕВСКОГО РАЙОНА
 СНИТСКАЯ КРИСТИНА А.

09.03.2018

В настоящем документе прошито и пронумеровано 7 листов

Ведущий специалист по документообороту
Ф.И.О. Смитская Кристина Александровна

подпись

20:8г. *1222*



**ФИЛИАЛ ФЕДЕРАЛЬНОГО ГОСУДАРСТВЕННОГО БЮДЖЕТНОГО УЧРЕЖДЕНИЯ "ФЕДЕРАЛЬНАЯ КАДАСТРОВАЯ ПАЛАТА
ФЕДЕРАЛЬНОЙ СЛУЖБЫ ГОСУДАРСТВЕННОЙ РЕГИСТРАЦИИ, КАДАСТРА И КАРТОГРАФИИ" ПО САНКТ-ПЕТЕРБУРГУ**

полное наименование органа регистрации прав

Раздел 1

1333

Выписка из Единого государственного реестра недвижимости об объекте недвижимости
Сведения о характеристиках объекта недвижимости

На основании запроса от 19.03.2018 г., поступившего на рассмотрение 19.03.2018 г., сообщаем, что согласно записям Единого государственного реестра недвижимости:

Земельный участок			
<small>(вид объекта недвижимости)</small>			
Лист №	Раздела <u>1</u>	Всего листов раздела <u>1</u> :	Всего разделов: _____
<u>20.03.2018 № 78/001/006/2018-3310</u>			
Кадастровый номер:		<u>78:36:0013325:34</u>	

Номер кадастрового квартала:	78:36:0013325
Дата присвоения кадастрового номера:	20.06.2011
Ранее присвоенный государственный учетный номер:	данные отсутствуют
Адрес:	Санкт-Петербург, поселок Левашово, проспект Карла Маркса, дом 15, литера В
Площадь:	2002 +/- 16 кв. м
Кадастровая стоимость, руб.:	4674670
Кадастровые номера расположенных в пределах земельного участка объектов недвижимости:	78:36:0013325:50, 78:36:0013325:48, 78:36:0013325:61, 78:00:0000000:1467
Кадастровые номера объектов недвижимости, из которых образован объект недвижимости:	данные отсутствуют
Кадастровые номера образованных объектов недвижимости:	данные отсутствуют
Сведения о включении объекта недвижимости в состав предприятия как имущественного комплекса:	данные отсутствуют

ИНЖЕНЕР II КАТЕГОРИИ		Ульященко П.А.
<small>полное наименование должности</small>	<small>подпись</small>	<small>инициалы, фамилия</small>



Ведущий специалист
по документообороту
МФЦ Василеостровского р-на
Климова Светлана Алексеевна
20.03.2018 г.

**АО "Фонд имущества
Санкт-Петербурга"**
190000, пер. Гривцова, 5
Вх. № 4920 Дата 03.04.18
Канцелярия 331-35-49

Реестровый номер
849
АО «Фонд имущества Санкт-Петербурга»

Выписка из Единого государственного реестра недвижимости об объекте недвижимости
Сведения о характеристиках объекта недвижимости

Земельный участок			
(вид объекта недвижимости)			
Лист № <u> </u> Раздела <u>1</u>	Всего листов раздела <u>1</u> : <u> </u>	Всего разделов: <u> </u>	Всего листов выписки: <u> </u>
20.03.2018 № 78/001/006/2018-3310			
Кадастровый номер:		78:36:0013325:34	

Категория земель:	Земли населённых пунктов
Виды разрешенного использования:	Для размещения объектов коммунального хозяйства
Сведения о кадастровом инженере:	данные отсутствуют
Сведения о лесах, водных объектах и об иных природных объектах, расположенных в пределах земельного участка:	данные отсутствуют
Сведения о том, что земельный участок полностью или частично расположен в границах зоны с особыми условиями использования территории или территории объекта культурного наследия	данные отсутствуют
Сведения о том, что земельный участок расположен в границах особой экономической зоны, территории опережающего социально-экономического развития, зоны территориального развития в Российской Федерации, игровой зоны:	данные отсутствуют
Сведения о том, что земельный участок расположен в границах особо охраняемой природной территории, охотничьих угодий, лесничеств, лесопарков:	данные отсутствуют
Сведения о результатах проведения государственного земельного надзора:	данные отсутствуют
Сведения о расположении земельного участка в границах территории, в отношении которой утвержден проект межевания территории:	данные отсутствуют

ИНЖЕНЕР II КАТЕГОРИИ		Ульященко П.А.
полное наименование должности	подпись	инициалы, фамилия



Ведущий специалист
по документообороту
МФЦ Василевского р-на
Климова Светлана Алексеевна
16.12
20.03.2018 г.

Выписка из Единого государственного реестра недвижимости об объекте недвижимости
Сведения о характеристиках объекта недвижимости

Земельный участок			
(вид объекта недвижимости)			
Лист №	Раздела 1	Всего листов раздела 1 :	Всего разделов:
20.03.2018 № 78/001/006/2018-3310			
Кадастровый номер:		78:36:0013325:34	

Условный номер земельного участка:	данные отсутствуют
Сведения о принятии акта и (или) заключении договора, предусматривающих предоставление в соответствии с земельным законодательством исполнительным органом государственной власти или органом местного самоуправления находящегося в государственной или муниципальной собственности земельного участка для строительства наемного дома социального использования или наемного дома коммерческого использования:	данные отсутствуют
Сведения о том, что земельный участок или земельные участки образованы на основании решения об изъятии земельного участка и (или) расположенного на нем объекта недвижимости для государственных или муниципальных нужд:	данные отсутствуют
Сведения о том, что земельный участок образован из земель или земельного участка, государственная собственность на которые не разграничена:	данные отсутствуют
Сведения о наличии земельного спора о местоположении границ земельных участков:	данные отсутствуют
Статус записи об объекте недвижимости:	Сведения об объекте недвижимости имеют статус "актуальные"
Особые отметки:	данные отсутствуют
Получатель выписки:	Гадалова Марианна Владимировна, от имени представляемого по доверенности: Комитет Имущественных отношений Санкт-Петербурга

ИНЖЕНЕР II КАТЕГОРИИ		Ульященко П.А.
полное наименование должности	подпись	инициалы, фамилия



Ведущий специалист
по документообороту
МФЦ Василеостровского р-на
Климова Светлана Алексеевна
20.03.2018 г.

Выписка из Единого государственного реестра недвижимости об объекте недвижимости
Сведения о зарегистрированных правах

Земельный участок		(вид объекта недвижимости)	
Лист №	Раздела 2	Всего листов раздела 2 : _____	
20.03.2018 № 78/001/006/2018-3310		Всего разделов: _____	
Кадастровый номер:		78:36:0013325:34	
1.	Правообладатель (правообладатели):	1.1. Санкт-Петербург	
2.	Вид, номер и дата государственной регистрации права:	2.1. Собственность, № 78-78-39/121/2012-337 от 02.11.2012	
3.	Ограничение прав и обременение объекта недвижимости:		
	3.1.1.	вид:	Зона регулирования застройки и хозяйственной деятельности площадью 2002 кв.м., Зона регулирования застройки и хозяйственной деятельности площадью 2002 кв.м.
		дата государственной регистрации:	02.11.2012
		номер государственной регистрации:	78-78-39/121/2012-337
		срок, на который установлено ограничение прав и обременение объекта недвижимости:	с 02.11.2012
		лицо, в пользу которого установлено ограничение прав и обременение объекта недвижимости:	публичный
		основание государственной регистрации:	Кадастровый паспорт земельного участка (Выписка из государственного кадастра недвижимости) от 20.06.2011 №759
	3.1.2.	вид:	Охранная зона водопроводных сетей площадью 609 кв.м., Охранная зона водопроводных сетей площадью 609 кв.м.
		дата государственной регистрации:	02.11.2012
		номер государственной регистрации:	78-78-39/121/2012-337
		срок, на который установлено ограничение прав и обременение объекта недвижимости:	с 02.11.2012
		лицо, в пользу которого установлено ограничение прав и обременение объекта недвижимости:	публичный
основание государственной регистрации:		Кадастровый паспорт земельного участка (Выписка из государственного кадастра недвижимости) от 20.06.2011 №759	
4.	Договоры участия в долевом строительстве:	не зарегистрировано	
5.	Заявленные в судебном порядке права требования:	данные отсутствуют	
6.	Сведения о возражении в отношении зарегистрированного права:	данные отсутствуют	
7.	Сведения о наличии решения об изъятии объекта недвижимости для государственных и муниципальных нужд:	данные отсутствуют	
8.	Сведения о невозможности государственной регистрации без личного участия правообладателя или его законного представителя:	данные отсутствуют	
9.	Правопритязания и сведения о наличии поступивших, но не рассмотренных заявлений о проведении государственной регистрации права (перехода, прекращения права), ограничения права или обременения объекта недвижимости, сделки в отношении объекта недвижимости:	отсутствуют	
10.	Сведения об осуществлении государственной регистрации сделки, права, ограничения права без необходимого в силу закона согласия третьего лица, органа:	данные отсутствуют	
11.	Сведения о невозможности государственной регистрации перехода, прекращения, ограничения права на земельный участок из земель сельскохозяйственного назначения:	данные отсутствуют	

ИНЖЕНЕР II КАТЕГОРИИ

Ульященко П.А.



Выписка из Единого государственного реестра недвижимости об объекте недвижимости
Описание местоположения земельного участка

Земельный участок			
(вид объекта недвижимости)			
Лист №	Раздела 3	Всего листов раздела 3 : _____	Всего разделов: _____
20.03.2018 № 78/001/006/2018-3310		Всего листов выписки: _____	
Кадастровый номер:		78:36:0013325:34	

План (чертеж, схема) земельного участка			
			
Масштаб 1: данные отсутствуют		Условные обозначения:	

ИНЖЕНЕР II КАТЕГОРИИ		Ульященко П.А.
полное наименование должности	подпись	инициалы, фамилия



Ведущий специалист
по документообороту
МФЦ Василеостровского р-на
Климова Светлана Алексеевна
20.03.2018 г.



Выписка из Единого государственного реестра недвижимости об объекте недвижимости
Описание местоположения земельного участка

Земельный участок			
(вид объекта недвижимости)			
Лист №	Раздела 3.1	Всего листов раздела 3.1 :	Всего разделов: _____
20.03.2018		№ 78/001/006/2018-3310	
Кадастровый номер:		78:36:0013325:34	

Описание местоположения границ земельного участка							
Номер п/п	Номер точки		Дирекционный угол	Горизонтальное проложение, м	Описание закрепления на местности	Кадастровые номера смежных участков	Сведения об адресах правообладателей смежных земельных участков
	начальная	конечная					
1	2	3	4	5	6	7	8
1	1	16	123° 14'	8.98	данные отсутствуют	данные отсутствуют	данные отсутствуют
2	2	1	34° 24'	6.57	данные отсутствуют	данные отсутствуют	данные отсутствуют
3	3	2	123° 14'	0.35	данные отсутствуют	данные отсутствуют	данные отсутствуют
4	4	3	33° 27'	8.05	данные отсутствуют	78:36:0013325:12	Адрес отсутствует
5	5	4	303° 10'	2.14	данные отсутствуют	78:36:0013325:12	Адрес отсутствует
6	6	5	36° 50'	28.25	данные отсутствуют	78:36:0013325:12	Адрес отсутствует
7	7	6	36° 49'	30.04	данные отсутствуют	78:36:0013325:20	Адрес отсутствует
8	8	7	307° 7'	20.20	данные отсутствуют	78:36:0013325:20	Адрес отсутствует
9	9	8	307° 9'	5.18	данные отсутствуют	78:36:0013325:24	Адрес отсутствует
10	10	9	219° 47'	33.73	данные отсутствуют	78:36:0013325:24	Адрес отсутствует
11	11	10	219° 21'	37.41	данные отсутствуют	данные отсутствуют	данные отсутствуют
12	12	11	225° 0'	1.95	данные отсутствуют	данные отсутствуют	данные отсутствуют
13	13	12	122° 56'	15.43	данные отсутствуют	данные отсутствуют	данные отсутствуют
14	14	13	121° 50'	3.07	данные отсутствуют	данные отсутствуют	данные отсутствуют
15	15	14	123° 32'	4.09	данные отсутствуют	данные отсутствуют	данные отсутствуют

ИНЖЕНЕР II КАТЕГОРИИ		Ульященко П.А.
полное наименование должности	подпись	инициалы, фамилия



Ведущий специалист
по документообороту
МФЦ Васильевского Р-на
Климова Светлана Алексеевна
20.03.2018 г.

Выписка из Единого государственного реестра недвижимости об объекте недвижимости
Описание местоположения земельного участка

Земельный участок			
<small>(вид объекта недвижимости)</small>			
Лист №	Раздела 3.1	Всего листов раздела 3.1 :	Всего разделов:
20.03.2018	№ 78/001/006/2018-3310		
Кадастровый номер:		78:36:0013325:34	

Описание местоположения границ земельного участка							
Номер п/п	Номер точки		Дирекционный угол	Горизонтальное проложение, м	Описание закрепления на местности	Кадастровые номера смежных участков	Сведения об адресах правообладателей смежных земельных участков
	начальная	конечная					
1	2	3	4	5	6	7	8
16	16	15	214° 24'	2.04	данные отсутствуют	данные отсутствуют	данные отсутствуют

ИНЖЕНЕР II КАТЕГОРИИ		Ульященко П.А.
полное наименование должности	подпись	инициалы, фамилия



Ведущий специалист
по документообороту
МФЦ Василевского р-на
Климова Светлана Алексеевна
20.03.2018 г.



Выписка из Единого государственного реестра недвижимости об объекте недвижимости
Описание местоположения земельного участка

Земельный участок			
(вид объекта недвижимости)			
Лист №	Раздела 3.2	Всего листов раздела 3.2 :	Всего разделов: _____
20.03.2018 № 78/001/006/2018-3310		Всего листов выписки: _____	
Кадастровый номер:		78:36:0013325:34	

Сведения о характерных точках границы земельного участка				
Система координат: мск 64				
Зона №				
Номер точки	Координаты		Описание закрепления на местности	Средняя квадратическая погрешность определения координат характерных точек границ земельного участка, м
	X	Y		
1	2	3	4	5
1	112587.10	108004.51	данные отсутствуют	данные отсутствуют
2	112581.68	108000.80	данные отсутствуют	данные отсутствуют
3	112581.87	108000.51	данные отсутствуют	данные отсутствуют
4	112575.15	107996.07	данные отсутствуют	данные отсутствуют
5	112573.98	107997.86	данные отсутствуют	данные отсутствуют
6	112551.37	107980.92	данные отсутствуют	данные отсутствуют
7	112527.32	107962.92	данные отсутствуют	данные отсутствуют
8	112515.13	107979.03	данные отсутствуют	данные отсутствуют
9	112512	107983.16	данные отсутствуют	данные отсутствуют
10	112537.92	108004.74	данные отсутствуют	данные отсутствуют
11	112566.85	108028.46	данные отсутствуют	данные отсутствуют
12	112568.23	108029.84	данные отсутствуют	данные отсутствуют
13	112576.62	108016.89	данные отсутствуют	данные отсутствуют
14	112578.24	108014.28	данные отсутствуют	данные отсутствуют
15	112580.50	108010.87	данные отсутствуют	данные отсутствуют

ИНЖЕНЕР II КАТЕГОРИИ		Ульященко П.А.
полное наименование должности	подпись	инициалы, фамилия



ВЕДУЩИЙ СПЕЦИАЛИСТ
ПО ДОКУМЕНТООБОРОТУ
МФЦ ВАСИЛЕВОСКОГО Р-НА
Климова Светлана Алексеевна
20.03.2018 г.

Выписка из Единого государственного реестра недвижимости об объекте недвижимости
Описание местоположения земельного участка

Земельный участок			
(вид объекта недвижимости)			
Лист №	Раздела 3.2	Всего листов раздела 3.2 :	Всего разделов: _____
20.03.2018 № 78/001/006/2018-3310		Всего листов выписки: _____	
Кадастровый номер:		78:36:0013325:34	

Сведения о характерных точках границы земельного участка				
Система координат: мск 64				
Зона №				
Номер точки	Координаты		Описание закрепления на местности	Средняя квадратическая погрешность определения координат характерных точек границ земельного участка, м
	X	Y		
1	2	3	4	5
16	112582.18	108012.02	данные отсутствуют	данные отсутствуют

ИНЖЕНЕР II КАТЕГОРИИ		Ульященко П.А.
полное наименование должности	подпись	инициалы, фамилия



ВЕДУЩИЙ СПЕЦИАЛИСТ
ПО ДОКУМЕНТООБОРОТУ
МФЦ ВАСИЛЬКОСТРОЙСКОГО Р-НА
Климова Светлана Алексеевна
20.03.2018 г.



Выписка из Единого государственного реестра недвижимости об объекте недвижимости
Сведения о частях земельного участка

Земельный участок			
(вид объекта недвижимости)			
Лист №	Раздела 4	Всего листов раздела 4 : _____	Всего разделов: _____
Всего листов выписки: _____			
20.03.2018 № 78/001/006/2018-3310			
Кадастровый номер:		78:36:0013325:34	

План (чертеж, схема) части земельного участка	Учетный номер части: 78:36:0013325:34/6
	
Масштаб 1: данные отсутствуют	Условные обозначения:

ИНЖЕНЕР II КАТЕГОРИИ		Ульященко П.А.
полное наименование должности	подпись	инициалы, фамилия



Ведущий специалист
по документообороту
МФЦ Василеостровского р-на
Климова Светлана Алексеевна
20.03.2018 г.



Выписка из Единого государственного реестра недвижимости об объекте недвижимости
Сведения о частях земельного участка

Земельный участок			
(вид объекта недвижимости)			
Лист № <u> </u> Раздела <u>4</u>	Всего листов раздела <u>4</u> : <u> </u>	Всего разделов: <u> </u>	Всего листов выписки: <u> </u>
20.03.2018 № 78/001/006/2018-3310			
Кадастровый номер:		78:36:0013325:34	

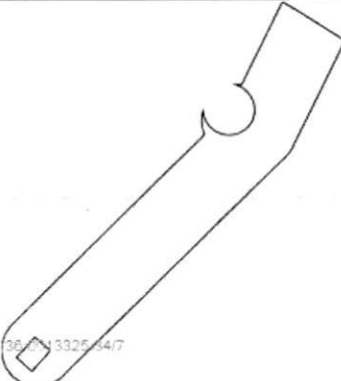
План (чертеж, схема) части земельного участка	Учетный номер части: <u>78:36:0013325:34/7</u>
	
Масштаб 1: данные отсутствуют	Условные обозначения:

ИНЖЕНЕР II КАТЕГОРИИ		Ульященко П.А.
полное наименование должности	подпись	инициалы, фамилия



М.П.

Ведущий специалист
по документообороту
МФЦ Васильевского р-на
Климова Сретлана Алексеевна
16.12
20.03.2018 г.

Выписка из Единого государственного реестра недвижимости об объекте недвижимости
Сведения о частях земельного участка

Раздел 4.1

Земельный участок			
(вид объекта недвижимости)			
Лист №	Раздела 4.1	Всего листов раздела 4.1 : _____	Всего разделов: _____
20.03.2018 № 78/001/006/2018-3310		Всего листов выписки: _____	
Кадастровый номер:		78:36:0013325:34	

Учетный номер части	Площадь (м ²)	Содержание ограничения в использовании или ограничения права на объект недвижимости или обременения объекта недвижимости
1	2	3
6	2002	Ограничения прав на земельный участок, предусмотренные статьями 56, 56.1 Земельного кодекса Российской Федерации, Зона регулирования застройки и хозяйственной деятельности
7	609	Ограничения прав на земельный участок, предусмотренные статьями 56, 56.1 Земельного кодекса Российской Федерации, Охранная зона водопроводных сетей

ИНЖЕНЕР II КАТЕГОРИИ		Ульященко П.А.
полное наименование должности	подпись	инициалы, фамилия

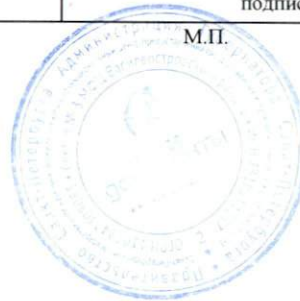

Ведущий специалист
по документообороту
МФЦ Василевостовского р-на
Климова Светлана Алексеевна
20.03.2018 г.



Выписка из Единого государственного реестра недвижимости об объекте недвижимости
Сведения о частях земельного участка

Земельный участок				
<small>(вид объекта недвижимости)</small>				
Лист № <u> </u> Раздела <u>4.2</u>		Всего листов раздела <u>4.2</u> : <u> </u>		Всего разделов: <u> </u>
20.03.2018 № 78/001/006/2018-3310				
Кадастровый номер:			78:36:0013325:34	
Сведения о характерных точках границы части (частей) земельного участка				
Учетный номер части: 6				
Система координат: мск 64				
Зона №				
Номер точки	Координаты, м		Описание закрепления на местности	Средняя квадратическая погрешность определения координат характерных точек границы части земельного участка, м
	X	Y		
1	2	3	4	5
1	112587.10	108004.51	данные отсутствуют	данные отсутствуют
2	112581.68	108000.80	данные отсутствуют	данные отсутствуют
3	112581.87	108000.51	данные отсутствуют	данные отсутствуют
4	112575.15	107996.07	данные отсутствуют	данные отсутствуют
5	112573.98	107997.86	данные отсутствуют	данные отсутствуют
6	112551.37	107980.92	данные отсутствуют	данные отсутствуют
7	112527.32	107962.92	данные отсутствуют	данные отсутствуют
8	112515.13	107979.03	данные отсутствуют	данные отсутствуют
9	112512	107983.16	данные отсутствуют	данные отсутствуют
10	112537.92	108004.74	данные отсутствуют	данные отсутствуют
11	112566.85	108028.46	данные отсутствуют	данные отсутствуют
12	112568.23	108029.84	данные отсутствуют	данные отсутствуют
13	112576.62	108016.89	данные отсутствуют	данные отсутствуют
13	112576.62	108016.89	данные отсутствуют	данные отсутствуют
14	112578.24	108014.28	данные отсутствуют	данные отсутствуют
14	112578.24	108014.28	данные отсутствуют	данные отсутствуют
ИНЖЕНЕР II КАТЕГОРИИ			Ульященко П.А.	
полное наименование должности			подпись	инициалы, фамилия

М.П.



Ведущий специалист
по документообороту
МФЦ Заслуженного
Климова Светлана Александровна
20.03.2018 г.

Выписка из Единого государственного реестра недвижимости об объекте недвижимости
Сведения о частях земельного участка

Земельный участок			
(вид объекта недвижимости)			
Лист №	Раздела 4.2	Всего листов раздела 4.2 :	Всего разделов: _____
20.03.2018 № 78/001/006/2018-3310		Всего листов выписки: _____	
Кадастровый номер:		78:36:0013325:34	

Номер точки	Координаты, м		Описание закрепления на местности	Средняя квадратическая погрешность определения координат характерных точек границы части земельного участка, м
	X	Y		
1	2	3	4	5
15	112580.50	108010.87	данные отсутствуют	данные отсутствуют
16	112582.18	108012.02	данные отсутствуют	данные отсутствуют
17	112578.26	108014.24	данные отсутствуют	данные отсутствуют
18	112578.04	108014.09	данные отсутствуют	данные отсутствуют
19	112577.87	108013.99	данные отсутствуют	данные отсутствуют
20	112577.70	108013.89	данные отсутствуют	данные отсутствуют
21	112577.52	108013.80	данные отсутствуют	данные отсутствуют
22	112567.15	108008.75	данные отсутствуют	данные отсутствуют
23	112566.81	108008.58	данные отсутствуют	данные отсутствуют
24	112566.84	108008.17	данные отсутствуют	данные отсутствуют
25	112566.83	108007.73	данные отсутствуют	данные отсутствуют
26	112566.56	108008.40	данные отсутствуют	данные отсутствуют
27	112566.16	108009.01	данные отсутствуют	данные отсутствуют
28	112565.65	108009.53	данные отсутствуют	данные отсутствуют
29	112565.05	108009.94	данные отсутствуют	данные отсутствуют
30	112564.38	108010.22	данные отсутствуют	данные отсутствуют
31	112563.66	108010.36	данные отсутствуют	данные отсутствуют

ИНЖЕНЕР II КАТЕГОРИИ		Ульященко П.А.
полное наименование должности	подпись	инициалы, фамилия

М.П.



Ведущий специалист
по документообороту
МФЦ Васильевского Р-на
Климова Светлана Алексеевна
20.03.2018 г.



Выписка из Единого государственного реестра недвижимости об объекте недвижимости
Сведения о частях земельного участка

Земельный участок			
(вид объекта недвижимости)			
Лист №	Раздела 4.2	Всего листов раздела 4.2 : _____	Всего разделов: _____
20.03.2018 № 78/001/006/2018-3310		Всего листов выписки: _____	
Кадастровый номер:		78:36:0013325:34	

Номер точки	Координаты, м		Описание закрепления на местности	Средняя квадратическая погрешность определения координат характерных точек границы части земельного участка, м
	X	Y		
1	2	3	4	5
32	112562.94	108010.36	данные отсутствуют	данные отсутствуют
33	112562.22	108010.20	данные отсутствуют	данные отсутствуют
34	112561.56	108009.92	данные отсутствуют	данные отсутствуют
35	112560.96	108009.45	данные отсутствуют	данные отсутствуют
36	112560.48	108008.87	данные отсутствуют	данные отсутствуют
37	112560.13	108008.21	данные отсутствуют	данные отсутствуют
38	112559.92	108007.48	данные отсутствуют	данные отсутствуют
39	112559.86	108006.73	данные отсутствуют	данные отсутствуют
40	112559.96	108005.98	данные отсутствуют	данные отсутствуют
41	112560.22	108005.27	данные отсутствуют	данные отсутствуют
42	112560.61	108004.63	данные отсутствуют	данные отсутствуют
43	112561.13	108004.08	данные отсутствуют	данные отсутствуют
44	112561.75	108003.66	данные отсутствуют	данные отсутствуют
45	112562.44	108003.37	данные отсутствуют	данные отсутствуют
46	112563.19	108003.23	данные отсутствуют	данные отсутствуют
47	112562.78	108003.14	данные отсутствуют	данные отсутствуют
48	112562.37	108003.08	данные отсутствуют	данные отсутствуют

ИНЖЕНЕР II КАТЕГОРИИ		Ульященко П.А.
полное наименование должности	подпись	инициалы, фамилия

М.П.



Ведущий специалист
по документообороту
МФЦ Васильевского Р-на
Климова Светлана Александровна
20.03.2018 г.

Выписка из Единого государственного реестра недвижимости об объекте недвижимости
Сведения о частях земельного участка

Земельный участок			
(вид объекта недвижимости)			
Лист №	Раздела 4.2	Всего листов раздела 4.2 :	Всего разделов:
20.03.2018	№ 78/001/006/2018-3310		
Кадастровый номер:		78:36:0013325:34	

Номер точки	Координаты, м		Описание закрепления на местности	Средняя квадратическая погрешность определения координат характерных точек границы части земельного участка, м
	X	Y		
1	2	3	4	5
49	112561.96	108003.05	данные отсутствуют	данные отсутствуют
50	112561.54	108003.06	данные отсутствуют	данные отсутствуют
51	112561.13	108003.10	данные отсутствуют	данные отсутствуют
52	112560.73	108003.18	данные отсутствуют	данные отсутствуют
53	112560.33	108003.29	данные отсутствуют	данные отсутствуют
54	112559.94	108003.43	данные отсутствуют	данные отсутствуют
55	112559.64	108003.13	данные отсутствуют	данные отсутствуют
56	112533.73	107976.84	данные отсутствуют	данные отсутствуют
57	112533.43	107976.56	данные отсутствуют	данные отсутствуют
58	112533.11	107976.30	данные отсутствуют	данные отсутствуют
59	112532.76	107976.07	данные отсутствуют	данные отсутствуют
60	112532.40	107975.87	данные отсутствуют	данные отсутствуют
61	112532.02	107975.71	данные отсутствуют	данные отсутствуют
62	112531.63	107975.57	данные отсутствуют	данные отсутствуют
63	112531.23	107975.46	данные отсутствуют	данные отсутствуют
64	112530.82	107975.39	данные отсутствуют	данные отсутствуют
65	112530.41	107975.36	данные отсутствуют	данные отсутствуют

ИНЖЕНЕР II КАТЕГОРИИ		Ульященко П.А.
полное наименование должности	подпись	инициалы, фамилия

М.П.

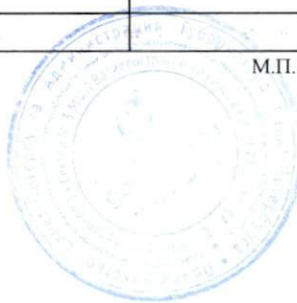

Ведущий специалист
по документообороту
МФН Завьяловского р-на
Климова Сретлана Алексеевна
16.12
20.03.2018 г.

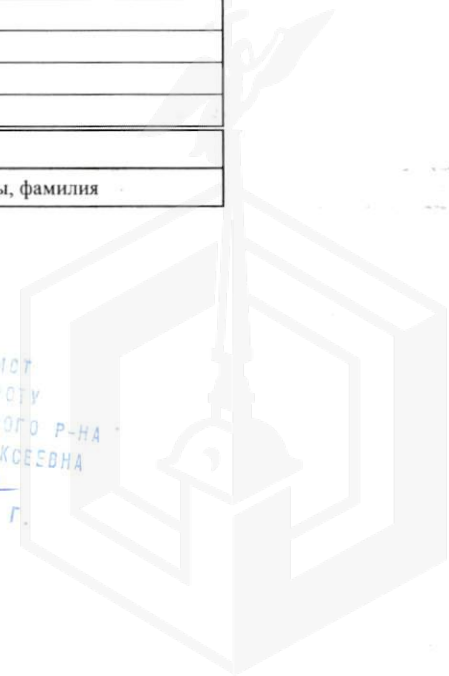

Выписка из Единого государственного реестра недвижимости об объекте недвижимости
Сведения о частях земельного участка

Земельный участок			
(вид объекта недвижимости)			
Лист №	Раздела 4.2	Всего листов раздела 4.2 :	Всего разделов: _____
20.03.2018 № 78/001/006/2018-3310		Всего листов выписки: _____	
Кадастровый номер:		78:36:0013325:34	

Номер точки	Координаты, м		Описание закрепления на местности	Средняя квадратическая погрешность определения координат характерных точек границы части земельного участка, м
	X	Y		
1	2	3	4	5
66	112530	107975.35	данные отсутствуют	данные отсутствуют
67	112529.59	107975.38	данные отсутствуют	данные отсутствуют
68	112529.18	107975.45	данные отсутствуют	данные отсутствуют
69	112528.78	107975.55	данные отсутствуют	данные отсутствуют
70	112528.39	107975.68	данные отсутствуют	данные отсутствуют
71	112528.01	107975.84	данные отсутствуют	данные отсутствуют
72	112527.64	107976.04	данные отсутствуют	данные отсутствуют
73	112527.29	107976.26	данные отсутствуют	данные отсутствуют
74	112526.97	107976.51	данные отсутствуют	данные отсутствуют
75	112526.66	107976.79	данные отсутствуют	данные отсутствуют
76	112526.38	107977.09	данные отсутствуют	данные отсутствуют
77	112526.12	107977.42	данные отсутствуют	данные отсутствуют
78	112525.89	107977.76	данные отсутствуют	данные отсутствуют
79	112525.69	107978.12	данные отсутствуют	данные отсутствуют
80	112525.53	107978.50	данные отсутствуют	данные отсутствуют
81	112525.39	107978.89	данные отсутствуют	данные отсутствуют
82	112525.28	107979.29	данные отсутствуют	данные отсутствуют

ИНЖЕНЕР II КАТЕГОРИИ		Ульященко П.А.
полное наименование должности	подпись	инициалы, фамилия

М.П.

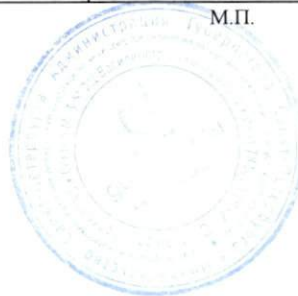

Ведущий специалист
по документообороту
МФЦ Васильевского Р-на
Климова Светлана Александровна
20.03.2018 г.



Выписка из Единого государственного реестра недвижимости об объекте недвижимости
Сведения о частях земельного участка

Земельный участок			
(вид объекта недвижимости)			
Лист №	Раздела 4.2	Всего листов раздела 4.2 :	Всего разделов: _____
20.03.2018 № 78/001/006/2018-3310		Всего листов выписки: _____	
Кадастровый номер:		78:36:0013325:34	

Номер точки	Координаты, м		Описание закрепления на местности	Средняя квадратическая погрешность определения координат характерных точек границы части земельного участка, м
	X	Y		
1	2	3	4	5
83	112525.21	107979.70	данные отсутствуют	данные отсутствуют
84	112525.18	107980.11	данные отсутствуют	данные отсутствуют
85	112525.17	107980.52	данные отсутствуют	данные отсутствуют
86	112525.20	107980.93	данные отсутствуют	данные отсутствуют
87	112525.27	107981.34	данные отсутствуют	данные отсутствуют
88	112525.37	107981.74	данные отсутствуют	данные отсутствуют
89	112525.50	107982.13	данные отсутствуют	данные отсутствуют
90	112525.66	107982.51	данные отсутствуют	данные отсутствуют
91	112525.86	107982.88	данные отсутствуют	данные отсутствуют
92	112526.08	107983.23	данные отсутствуют	данные отсутствуют
93	112526.33	107983.55	данные отсутствуют	данные отсутствуют
94	112526.61	107983.86	данные отсутствуют	данные отсутствуют
95	112556.12	108013.80	данные отсутствуют	данные отсутствуют
96	112556.45	108014.20	данные отсутствуют	данные отсутствуют
97	112556.73	108014.50	данные отсутствуют	данные отсутствуют
98	112557.04	108014.78	данные отсутствуют	данные отсутствуют
99	112557.36	108015.03	данные отсутствуют	данные отсутствуют

ИНЖЕНЕР II КАТЕГОРИИ		Ульященко П.А.
полное наименование должности	подпись	инициалы, фамилия

М.П.



Ведущий специалист
по документообороту
МФЦ ЗАЯВЛЕНИЙ ГОРОДА Р-НА
Климова Светлана Алексеевна
20.03.2018 г.



Выписка из Единого государственного реестра недвижимости об объекте недвижимости
Сведения о частях земельного участка

Земельный участок			
<small>(вид объекта недвижимости)</small>			
Лист №	Раздела 4.2	Всего листов раздела 4.2 :	Всего разделов: _____
20.03.2018		№ 78/001/006/2018-3310	
Кадастровый номер:		78:36:0013325:34	

Номер точки	Координаты, м		Описание закрепления на местности	Средняя квадратическая погрешность определения координат характерных точек границы части земельного участка, м
	X	Y		
1	2	3	4	5
100	112557.71	108015.26	данные отсутствуют	данные отсутствуют
101	112558.07	108015.46	данные отсутствуют	данные отсутствуют
102	112572.88	108022.66	данные отсутствуют	данные отсутствуют
103	112530.11	107982.10	данные отсутствуют	данные отсутствуют
104	112527.23	107979.54	данные отсутствуют	данные отсутствуют
105	112529.15	107977.43	данные отсутствуют	данные отсутствуют
106	112531.98	107979.97	данные отсутствуют	данные отсутствуют

ИНЖЕНЕР II КАТЕГОРИИ		Ульященко П.А.
полное наименование должности	подпись	инициалы, фамилия

М.П.



Ведущий специалист
по документообороту
МФЦ ЗАЯВИТЕЛЬНОГО Р-НА
Климова Светлана Александровна
16.12
20.03.2018 г.



Выписка из Единого государственного реестра недвижимости об объекте недвижимости
Сведения о частях земельного участка

Земельный участок				
(вид объекта недвижимости)				
Лист № _____ Раздела 4.2		Всего листов раздела 4.2 : _____		Всего разделов: _____
20.03.2018 № 78/001/006/2018-3310				
Кадастровый номер:			78:36:0013325:34	
Сведения о характерных точках границы части (частей) земельного участка				
Учетный номер части: 7				
Система координат: мск 64				
Зона № _____				
Номер точки	Координаты, м		Описание закрепления на местности	Средняя квадратическая погрешность определения координат характерных точек границы части земельного участка, м
	X	Y		
1	2	3	4	5
1	112587.10	108004.51	данные отсутствуют	данные отсутствуют
2	112581.68	108000.80	данные отсутствуют	данные отсутствуют
3	112581.87	108000.51	данные отсутствуют	данные отсутствуют
4	112575.15	107996.07	данные отсутствуют	данные отсутствуют
5	112573.98	107997.86	данные отсутствуют	данные отсутствуют
6	112551.37	107980.92	данные отсутствуют	данные отсутствуют
7	112527.32	107962.92	данные отсутствуют	данные отсутствуют
8	112515.13	107979.03	данные отсутствуют	данные отсутствуют
9	112512	107983.16	данные отсутствуют	данные отсутствуют
10	112537.92	108004.74	данные отсутствуют	данные отсутствуют
11	112566.85	108028.46	данные отсутствуют	данные отсутствуют
12	112568.23	108029.84	данные отсутствуют	данные отсутствуют
13	112576.62	108016.89	данные отсутствуют	данные отсутствуют
13	112576.62	108016.89	данные отсутствуют	данные отсутствуют
14	112578.24	108014.28	данные отсутствуют	данные отсутствуют
14	112578.24	108014.28	данные отсутствуют	данные отсутствуют
ИНЖЕНЕР II КАТЕГОРИИ			Ульященко П.А.	
полное наименование должности			подпись	
			инициалы, фамилия	

М.П.



Ведущий специалист
по документообороту
МФЦ ВАСИЛЕВО-КОСОВОГО Р-НА
Климова Светлана Алексеевна
16/12
20.03.2018 г.

Выписка из Единого государственного реестра недвижимости об объекте недвижимости
Сведения о частях земельного участка

Земельный участок			
(вид объекта недвижимости)			
Лист №	Раздела 4.2	Всего листов раздела 4.2 :	Всего разделов: _____
20.03.2018 № 78/001/006/2018-3310		Всего листов выписки: _____	
Кадастровый номер:		78:36:0013325:34	

Номер точки	Координаты, м		Описание закрепления на местности	Средняя квадратическая погрешность определения координат характерных точек границы части земельного участка, м
	X	Y		
1	2	3	4	5
15	112580.50	108010.87	данные отсутствуют	данные отсутствуют
16	112582.18	108012.02	данные отсутствуют	данные отсутствуют
17	112578.26	108014.24	данные отсутствуют	данные отсутствуют
18	112578.04	108014.09	данные отсутствуют	данные отсутствуют
19	112577.87	108013.99	данные отсутствуют	данные отсутствуют
20	112577.70	108013.89	данные отсутствуют	данные отсутствуют
21	112577.52	108013.80	данные отсутствуют	данные отсутствуют
22	112567.15	108008.75	данные отсутствуют	данные отсутствуют
23	112566.81	108008.58	данные отсутствуют	данные отсутствуют
24	112566.84	108008.17	данные отсутствуют	данные отсутствуют
25	112566.83	108007.73	данные отсутствуют	данные отсутствуют
26	112566.56	108008.40	данные отсутствуют	данные отсутствуют
27	112566.16	108009.01	данные отсутствуют	данные отсутствуют
28	112565.65	108009.53	данные отсутствуют	данные отсутствуют
29	112565.05	108009.94	данные отсутствуют	данные отсутствуют
30	112564.38	108010.22	данные отсутствуют	данные отсутствуют
31	112563.66	108010.36	данные отсутствуют	данные отсутствуют

ИНЖЕНЕР II КАТЕГОРИИ		Ульященко П.А.
полное наименование должности	подпись	инициалы, фамилия



Ведущий специалист
по документообороту
МФУ № 78/001/006/2018-3310
Климова Светлана Алексеевна
16.12
20.03.2018 г.

Выписка из Единого государственного реестра недвижимости об объекте недвижимости
Сведения о частях земельного участка

Земельный участок			
(вид объекта недвижимости)			
Лист №	Раздела 4.2	Всего листов раздела 4.2 :	Всего разделов: _____
20.03.2018 № 78/001/006/2018-3310		Всего листов выписки: _____	
Кадастровый номер:		78:36:0013325:34	

Номер точки	Координаты, м		Описание закрепления на местности	Средняя квадратическая погрешность определения координат характерных точек границы части земельного участка, м
	X	Y		
1	2	3	4	5
32	112562.94	108010.36	данные отсутствуют	данные отсутствуют
33	112562.22	108010.20	данные отсутствуют	данные отсутствуют
34	112561.56	108009.92	данные отсутствуют	данные отсутствуют
35	112560.96	108009.45	данные отсутствуют	данные отсутствуют
36	112560.48	108008.87	данные отсутствуют	данные отсутствуют
37	112560.13	108008.21	данные отсутствуют	данные отсутствуют
38	112559.92	108007.48	данные отсутствуют	данные отсутствуют
39	112559.86	108006.73	данные отсутствуют	данные отсутствуют
40	112559.96	108005.98	данные отсутствуют	данные отсутствуют
41	112560.22	108005.27	данные отсутствуют	данные отсутствуют
42	112560.61	108004.63	данные отсутствуют	данные отсутствуют
43	112561.13	108004.08	данные отсутствуют	данные отсутствуют
44	112561.75	108003.66	данные отсутствуют	данные отсутствуют
45	112562.44	108003.37	данные отсутствуют	данные отсутствуют
46	112563.19	108003.23	данные отсутствуют	данные отсутствуют
47	112562.78	108003.14	данные отсутствуют	данные отсутствуют
48	112562.37	108003.08	данные отсутствуют	данные отсутствуют
ИНЖЕНЕР II КАТЕГОРИИ				Ульященко П.А.
полное наименование должности			подпись	инициалы, фамилия



Ведущий специалист
по документообороту
МФЦ Василевского р-на
Климова Светлана Алексеевна
20.03.2018 г.

Выписка из Единого государственного реестра недвижимости об объекте недвижимости
Сведения о частях земельного участка

Земельный участок			
(вид объекта недвижимости)			
Лист №	Раздела 4.2	Всего листов раздела 4.2 :	Всего разделов: _____
20.03.2018 № 78/001/006/2018-3310		Всего листов выписки: _____	
Кадастровый номер:		78:36:0013325:34	

Номер точки	Координаты, м		Описание закрепления на местности	Средняя квадратическая погрешность определения координат характерных точек границы части земельного участка, м
	X	Y		
1	2	3	4	5
49	112561.96	108003.05	данные отсутствуют	данные отсутствуют
50	112561.54	108003.06	данные отсутствуют	данные отсутствуют
51	112561.13	108003.10	данные отсутствуют	данные отсутствуют
52	112560.73	108003.18	данные отсутствуют	данные отсутствуют
53	112560.33	108003.29	данные отсутствуют	данные отсутствуют
54	112559.94	108003.43	данные отсутствуют	данные отсутствуют
55	112559.64	108003.13	данные отсутствуют	данные отсутствуют
56	112533.73	107976.84	данные отсутствуют	данные отсутствуют
57	112533.43	107976.56	данные отсутствуют	данные отсутствуют
58	112533.11	107976.30	данные отсутствуют	данные отсутствуют
59	112532.76	107976.07	данные отсутствуют	данные отсутствуют
60	112532.40	107975.87	данные отсутствуют	данные отсутствуют
61	112532.02	107975.71	данные отсутствуют	данные отсутствуют
62	112531.63	107975.57	данные отсутствуют	данные отсутствуют
63	112531.23	107975.46	данные отсутствуют	данные отсутствуют
64	112530.82	107975.39	данные отсутствуют	данные отсутствуют
65	112530.41	107975.36	данные отсутствуют	данные отсутствуют

ИНЖЕНЕР II КАТЕГОРИИ		Ульященко П.А.
полное наименование должности	подпись	инициалы, фамилия

М.П.

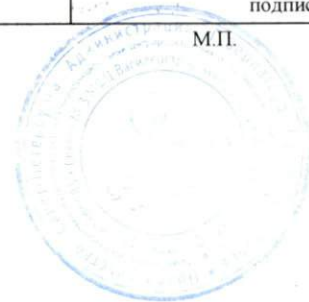

Ведущий специалист
по документообороту
МФ У Росстандарта
Климова Светлана Алексеевна
20.03.2018 г.

Выписка из Единого государственного реестра недвижимости об объекте недвижимости
Сведения о частях земельного участка

Земельный участок			
(вид объекта недвижимости)			
Лист №	Раздела 4.2	Всего листов раздела 4.2 :	Всего разделов:
20.03.2018	№ 78/001/006/2018-3310		Всего листов выписки:
Кадастровый номер:		78:36:0013325:34	

Номер точки	Координаты, м		Описание закрепления на местности	Средняя квадратическая погрешность определения координат характерных точек границы части земельного участка, м
	X	Y		
1	2	3	4	5
66	112530	107975.35	данные отсутствуют	данные отсутствуют
67	112529.59	107975.38	данные отсутствуют	данные отсутствуют
68	112529.18	107975.45	данные отсутствуют	данные отсутствуют
69	112528.78	107975.55	данные отсутствуют	данные отсутствуют
70	112528.39	107975.68	данные отсутствуют	данные отсутствуют
71	112528.01	107975.84	данные отсутствуют	данные отсутствуют
72	112527.64	107976.04	данные отсутствуют	данные отсутствуют
73	112527.29	107976.26	данные отсутствуют	данные отсутствуют
74	112526.97	107976.51	данные отсутствуют	данные отсутствуют
75	112526.66	107976.79	данные отсутствуют	данные отсутствуют
76	112526.38	107977.09	данные отсутствуют	данные отсутствуют
77	112526.12	107977.42	данные отсутствуют	данные отсутствуют
78	112525.89	107977.76	данные отсутствуют	данные отсутствуют
79	112525.69	107978.12	данные отсутствуют	данные отсутствуют
80	112525.53	107978.50	данные отсутствуют	данные отсутствуют
81	112525.39	107978.89	данные отсутствуют	данные отсутствуют
82	112525.28	107979.29	данные отсутствуют	данные отсутствуют

ИНЖЕНЕР II КАТЕГОРИИ		Ульященко П.А.
полное наименование должности	подпись	инициалы, фамилия

М.П.



Ведущий специалист
по документообороту
МФУ «Земельно-строительного Р-на»
Климова Светлана Александровна
20.03.2018 г.



Выписка из Единого государственного реестра недвижимости об объекте недвижимости
Сведения о частях земельного участка

Земельный участок			
<small>(вид объекта недвижимости)</small>			
Лист №	Раздела 4.2	Всего листов раздела 4.2 :	Всего разделов: _____
20.03.2018 № 78/001/006/2018-3310		Всего листов выписки: _____	
Кадастровый номер:		78:36:0013325:34	

Номер точки	Координаты, м		Описание закрепления на местности	Средняя квадратическая погрешность определения координат характерных точек границы части земельного участка, м
	X	Y		
1	2	3	4	5
83	112525.21	107979.70	данные отсутствуют	данные отсутствуют
84	112525.18	107980.11	данные отсутствуют	данные отсутствуют
85	112525.17	107980.52	данные отсутствуют	данные отсутствуют
86	112525.20	107980.93	данные отсутствуют	данные отсутствуют
87	112525.27	107981.34	данные отсутствуют	данные отсутствуют
88	112525.37	107981.74	данные отсутствуют	данные отсутствуют
89	112525.50	107982.13	данные отсутствуют	данные отсутствуют
90	112525.66	107982.51	данные отсутствуют	данные отсутствуют
91	112525.86	107982.88	данные отсутствуют	данные отсутствуют
92	112526.08	107983.23	данные отсутствуют	данные отсутствуют
93	112526.33	107983.55	данные отсутствуют	данные отсутствуют
94	112526.61	107983.86	данные отсутствуют	данные отсутствуют
95	112556.12	108013.80	данные отсутствуют	данные отсутствуют
96	112556.45	108014.20	данные отсутствуют	данные отсутствуют
97	112556.73	108014.50	данные отсутствуют	данные отсутствуют
98	112557.04	108014.78	данные отсутствуют	данные отсутствуют
99	112557.36	108015.03	данные отсутствуют	данные отсутствуют

ИНЖЕНЕР II КАТЕГОРИИ		Ульященко П.А.
полное наименование должности	подпись	инициалы, фамилия

М.П.



Ведущий специалист
по документообороту
МФУ ИСЗС/ЕОС/ИСО/ИТО Р-НА
Климова Светлана Алексеевна
20.03.2018 г.

Выписка из Единого государственного реестра недвижимости об объекте недвижимости
Сведения о частях земельного участка

Земельный участок			
(вид объекта недвижимости)			
Лист №	Раздела 4.2	Всего листов раздела 4.2 : _____	Всего разделов: _____
20.03.2018 № 78/001/006/2018-3310			
Кадастровый номер:		78:36:0013325:34	

Номер точки	Координаты, м		Описание закрепления на местности	Средняя квадратическая погрешность определения координат характерных точек границы части земельного участка, м
	X	Y		
1	2	3	4	5
100	112557.71	108015.26	данные отсутствуют	данные отсутствуют
101	112558.07	108015.46	данные отсутствуют	данные отсутствуют
102	112572.88	108022.66	данные отсутствуют	данные отсутствуют
103	112530.11	107982.10	данные отсутствуют	данные отсутствуют
104	112527.23	107979.54	данные отсутствуют	данные отсутствуют
105	112529.15	107977.43	данные отсутствуют	данные отсутствуют
106	112531.98	107979.97	данные отсутствуют	данные отсутствуют

ИНЖЕНЕР II КАТЕГОРИИ		Ульященко П.А.
полное наименование должности	подпись	инициалы, фамилия

М.П.

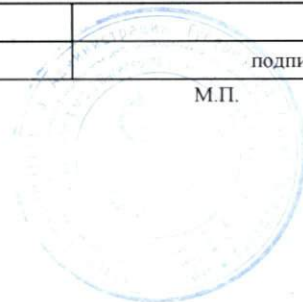

Ведущий специалист
по документообороту
МФУ ЗАЯВИТЕЛЯ И ЕГО Р-НА
Климова Светлана Алексеевна
20.03.2018 г.

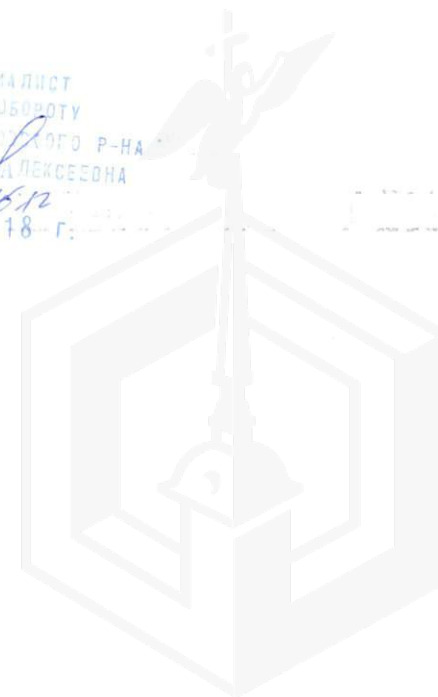

В настоящем документе прошито
26 лист 26
Ведущий специалист по документообороту

Ф.И.О Климова Светлана Алексеевна
подпись





ПРАВИТЕЛЬСТВО САНКТ-ПЕТЕРБУРГА
КОМИТЕТ ПО ГРАДОСТРОИТЕЛЬСТВУ
И АРХИТЕКТУРЕ

пл. Ломоносова, д. 2, Санкт-Петербург, 191023
Тел.: (812) 576-16-00 Факс: (812) 710-48-03
E-mail: kga@kga.gov.spb.ru Сайт: http://www.kgainfo.spb.ru
ОКПО 00086958; ОКОГУ 23150; ОГРН 1037843022524;
ИНН/КПП 7830000994/784001001

АО "Фонд имущества
Санкт-Петербурга"
Комитета имущественных отношений
Санкт-Петербурга

пер. Гривцова, д.5, Санкт-Петербург,
190000

Администрация Выборгского района
Санкт-Петербурга

№ _____
На № 2848/19 от 04.04.2018

№ 221-5-9675/18
от 12.04.2018



В соответствии с распоряжением КУГИ от 03.08.2006 № 233-р

1. Содержание запроса:

О предоставлении информации о наличии градостроительной документации, предполагающей иные способы распоряжения Объектом (в том числе его уничтожение) в соответствии с распоряжением КУГИ от 03.08.2006 № 233-р «Об организации взаимодействия структурных подразделений КУГИ и ОАО «Фонд имущества СПб» при подготовке решений об условиях приватизации (продажи) объектов недвижимости».

2. Адрес(а) объекта(ов) по запросу:

Санкт-Петербург, поселок Левашово, пр. Карла Маркса, дом 15, лит. А, Б, В.

3. Функциональная(ые) зона(ы) в соответствии с Законом СПб от 22.12.2005 № 728-99 "О Генеральном плане Санкт-Петербурга" (в редакции Закона СПб от 06.07.2017 № 442-85):

1ЖД - Зона застройки односемейными (индивидуальными) жилыми домами (отдельно стоящими и/или блокированными), коллективных садоводств, с включением объектов общественно-деловой застройки и инженерной инфраструктуры, связанных с обслуживанием данной зоны.

4. Территориальная(ые) зона(ы) в соответствии с постановлением Правительства Санкт-Петербурга от 21.06.2016 № 524 «О Правилах землепользования и застройки Санкт-Петербурга» (в редакции постановления Правительства Санкт-Петербурга от 04.07.2017 № 550 (далее - Правила)):

Т1Ж2-2 - жилая зона индивидуальных (одноквартирных) отдельно стоящих жилых домов с участками не менее 1200 квадратных метров с включением объектов социально-культурного и коммунально-бытового назначения, связанных с проживанием граждан, а также объектов инженерной инфраструктуры.

5. Наличие объектов и территорий культурного наследия:

В границах объединенных зон охраны объектов культурного наследия (ЗРЗ(36)25). Объекты культурного наследия не выявлены.

6. Градостроительная документация по планировке территории – проект детальной планировки (далее - ПДП), проект планировки и межевания (далее - ППМ и ПМ):

Реестровый номер
849
АО «Фонд имущества Санкт-Петербурга»

АО "Фонд имущества
Санкт-Петербурга"
190000 пер. Гривцова 5
Вх. № 1730 Дата 13.04.18
Канцелярия 331-35-49

Проект детальной планировки на рассматриваемую территорию не разрабатывался.

Распоряжение на разработку ППТ и ПМ отсутствует.

-
7. Закон СПб от 08.10.2007 № 430-85 «О зеленых насаждениях общего пользования» (с изменениями на 26.01.2018):

Участок отсутствует в Перечне зеленых насаждений общего пользования городского значения и в Перечне зеленых насаждений общего пользования местного значения, указанных в приложении 1 и приложении 4 к Закону.

-
8. Наличие иных градостроительных ограничений:

Отсутствуют.

-
9. Дополнительная информация:

Получение разрешений на условно разрешенный вид использования земельного участка или объекта капитального строительства (в случае необходимости) осуществляется в соответствии с постановлением Правительства Санкт-Петербурга от 28.04.2009 №480 по заявлению правообладателя земельного участка в Комиссию по землепользованию и застройке Санкт-Петербурга.

ЗАКЛЮЧЕНИЕ:

Виды разрешенного использования земельного участка и объекта (объектов) капитального строительства установлены градостроительным регламентом указанной территориальной зоны.

Приложение:

Схема с ориентировочными границами земельного участка М 1:2000 - 1 л. в 1 экз.

Первый заместитель председателя Комитета



П.С. Соколов

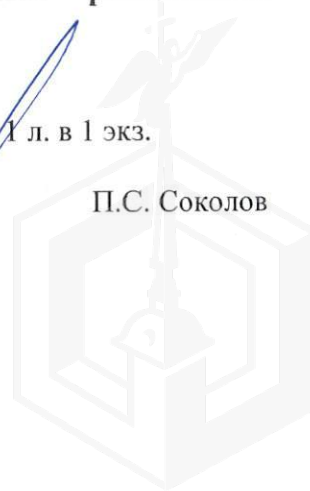

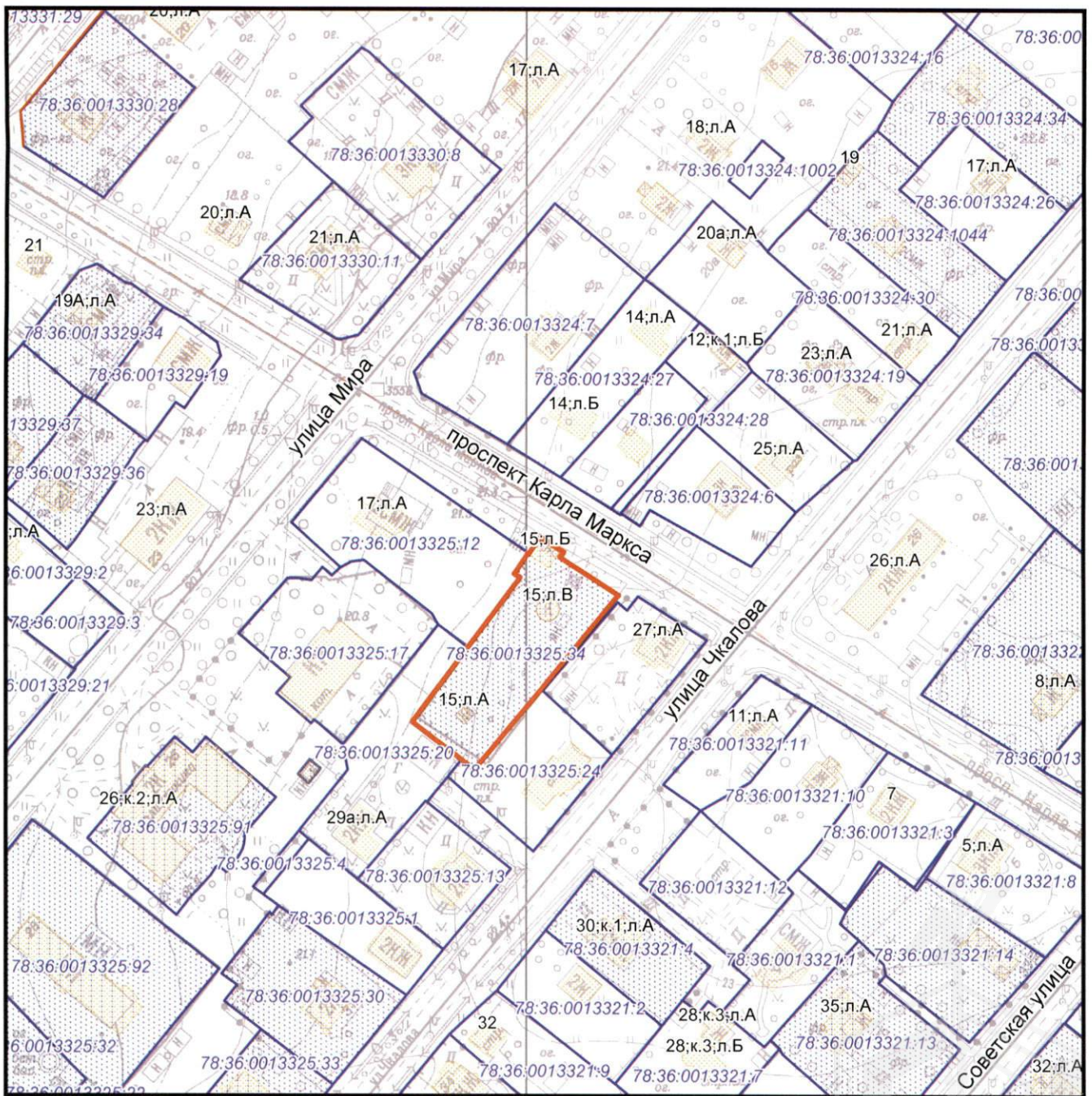

— - ориентировочные границы

**Комитет по градостроительству и архитектуре
Управление застройки города**

Главный специалист

А.В.Нечаева

Подпись:

Дата: 09.04.2018

Схема планировки и застройки участка по адресу: Санкт-Петербург, поселок Левашово, пр. Карла Маркса, дом 15, лит. А, Б, В.

Приложение к письму КГА

от **12 АПР 2018**

№

221-5-9675/18

**М 1:2000
2927-16,2928-13**



ПРАВИТЕЛЬСТВО САНКТ-ПЕТЕРБУРГА
КОМИТЕТ ПО ГОСУДАРСТВЕННОМУ
КОНТРОЛЮ, ИСПОЛЬЗОВАНИЮ
И ОХРАНЕ ПАМЯТНИКОВ ИСТОРИИ
И КУЛЬТУРЫ

пл. Ломоносова, д.1, Санкт-Петербург, 191023
Тел. (812) 315-43-03, (812) 571-64-31, факс (812) 710-42-45
e-mail: kgiop@gov.spb.ru
http://www.gov.spb.ru

ОКПО 00086941 ОКОГУ 23310 ОГРН 1037843025527
ИНН/КПП 7832000069/782501001

09 ФЕВ 2017 № 04-23-295-1 – 4

На № 493/30 от 30.12.2016

Рег. № 04-23-295 от 01.02.2017

Заместителю генерального директора–
начальнику управления приватизации,
арендных отношений и реализации
объектов жилого фонда
АО «Фонд имущества
Санкт-Петербурга»

И.В. Жинкину

пер. Гривцова, 5, СПб, 190000



На Ваш запрос Комитет по государственному контролю, использованию и охране памятников истории и культуры сообщает.

Земельный участок по адресу: **Санкт-Петербург, посёлок Левашово, проспект Карла Маркса, дом 15, литера В** расположен в границах зоны регулирования застройки и хозяйственной деятельности ЗРЗ (участок ЗРЗ (36)25) объектов культурного наследия, расположенных за пределами исторически сложившихся центральных районов Санкт-Петербурга (Выборгский район Санкт-Петербурга, пос. Левашово).

Согласно Закону Санкт-Петербурга от 24.12.2008 № 820-7 «О границах зон охраны объектов культурного наследия на территории Санкт-Петербурга и режимах использования земель в границах указанных зон и о внесении изменений в Закон Санкт-Петербурга «О Генеральном плане Санкт-Петербурга и границах зон охраны объектов культурного наследия на территории Санкт-Петербурга» (с учетом изменений на 15.01.2017) на территории ЗРЗ:

1. Общие требования режима использования земель в границах единой зоны регулирования застройки и хозяйственной деятельности (ЗРЗ).

1.1. На территории ЗРЗ устанавливаются следующие запреты:

1.1.1. Запрещается размещение объектов, оказывающих негативное воздействие на окружающую среду, I и II категории в соответствии с Федеральным законом от 10.01.2002 № 7-ФЗ «Об охране окружающей среды», за исключением территорий промышленного, инженерно-транспортного и логистического назначения, функциональное использование которых предусмотрено действующим генеральным планом Санкт-Петербурга.

1.1.2. Запрещается снос (демонтаж) исторических зданий исторических зданий. Настоящий запрет не распространяется на случаи разборки отдельных строительных конструкций, аварийное состояние которых установлено в соответствии с требованиями действующих документов по стандартизации (в том числе межгосударственных стандартов).

Правообладатель земельного участка, на котором располагалось историческое здание, формирующее уличный фронт, обязан осуществить его восстановление в части внешнего облика, воспринимаемого с открытых городских пространств, в случае полной или частичной утраты исторического здания, в том числе в результате разборки отдельных строительных конструкций, аварийное состояние которых было установлено в соответствии с требованиями действующих документов по стандартизации (в том числе межгосударственных стандартов).



1.1.3. Запрещается изменение внешнего облика исторических зданий, формирующих уличный фронт, и восстановленных объектов исторической застройки, формирующих уличный фронт, за исключением случаев, предусмотренных настоящим пунктом.

В отношении исторических зданий, формирующих уличный фронт, и восстановленных объектов исторической застройки, формирующих уличный фронт, может выполняться:

а) увеличение высоты дворовых корпусов и зданий, формирующих внутриквартальную застройку;

б) устройство мансард с повышением отметки конька не более чем на 1 м:

на лицевых корпусах при условии сохранения конфигурации лицевого ската крыши;

на воспринимаемых с открытых городских пространств дворовых корпусах и зданиях, формирующих внутриквартальную застройку, в том числе с частичным изменением конфигурации крыши;

в) устройство мансард на не воспринимаемых с открытых городских пространств дворовых корпусах и зданиях, формирующих внутриквартальную застройку;

г) локальные изменения архитектурного решения лицевых фасадов после получения положительного заключения государственного органа охраны объектов культурного наследия;

д) изменение дворовых фасадов;

е) восстановление утраченных элементов исторического архитектурного решения после получения положительного заключения государственного органа охраны объектов культурного наследия.

1.1.4. Запрещается размещение инженерного оборудования зданий на лицевых фасадах исторических зданий, а также восстановленных объектов исторической застройки.

1.2. На территории ЗРЗ устанавливаются следующие ограничения:

1.2.1. Строительство, реконструкция зданий, строений, сооружений может осуществляться при условии обеспечения сохранности примыкающих объектов культурного наследия, выявленных объектов культурного наследия, исторических зданий.

1.2.2. Ремонт лицевых фасадов исторических зданий должен предусматривать устранение диссонирующих элементов фасада.

1.2.3. Строительство, реконструкция зданий, строений и сооружений, допускаемые Режимом, за исключением случаев строительства, реконструкции индивидуальных жилых домов, могут осуществляться после получения положительного заключения государственного органа охраны объектов культурного наследия.

1.2.4. Рекламные и информационные конструкции могут размещаться на фасадах исторических зданий при условии сохранения характеристик исторической среды, указанных в приложении 1 к Режимам, а также соблюдения требований, указанных в пункте 3.2.5 настоящего письма.

1.2.5. Требования к рекламным и информационным конструкциям, размещаемым на фасадах исторических зданий и восстановленных объектов исторической застройки:

а) суммарная площадь всех рекламных и информационных конструкций на фасаде должна составлять не более 10 кв. м;

б) информационное поле настенных и отнесенных вывесок, настенных указателей информационных конструкций должно выполняться из отдельных элементов (букв, обозначений, декоративных элементов и т.д.) без использования непрозрачной основы (фоновой подложки) для крепления отдельных элементов вывески и не должно нарушать архитектурного решения соответствующего здания, строения, сооружения;

в) выступ внешнего края консольной вывески и блочного консольного указателя от стены не должен превышать 1,0 м; габаритный размер блочного консольного указателя по высоте - не более 1,5 м; размещение блочных консольных указателей над другими блочными консольными указателями, над консольными вывесками, а также на расстоянии менее 5 м от них не допускается;

г) вывески в витринах не должны нарушать прозрачность остекления соответствующих витрин; не допускаются окраска и покрытие декоративными пленками всей поверхности остекления витрины, замена остекления световыми коробами, установка световых коробов и

планшетов, содержащих сведения информационного характера, перед остеклением витрины со стороны улицы.

1.2.6. Ограничения по высоте устанавливаются в соответствии со схемой приложения 2 к Режимам при условии соблюдения запретов (ограничений), установленных Режимами.

Ограничения по высоте, установленные Режимами, не распространяются на случаи устройства акцентов (высотных); при этом суммарная площадь акцентов не должна превышать 10% площади застройки соответствующего здания, строения, сооружения.

2. Общие требования к градостроительным регламентам в границах единой зоны регулирования застройки и хозяйственной деятельности (ЗРЗ)

2.1. Виды разрешенного использования земельных участков и объектов капитального строительства устанавливаются с учетом необходимости обеспечения соблюдения требований, установленных Режимами.

2.2. Минимальные отступы зданий, строений и сооружений от границ земельных участков не устанавливаются при реконструкции исторических зданий, формирующих уличный фронт.

2.3. Максимальные выступы за красную линию частей зданий, строений, сооружений – 1,5 м для устройства крылец и прямков.

2.4. Максимальная высота зданий, строений, сооружений на территории земельных участков - в соответствии со схемой приложения 2 к Режимам (ограничения по высоте, установленные Режимами, не распространяются на случаи устройства акцентов (высотных); при этом суммарная площадь акцентов не должна превышать 10 % площади застройки соответствующего здания, строения, сооружения).

2.5. Максимальный класс опасности (по санитарной классификации) объектов капитального строительства, размещаемых на территории земельных участков, – IV (за исключением случаев реконструкции объектов, имеющих больший класс опасности (по санитарной классификации), территорий промышленного, инженерно-транспортного и логистического назначения, функциональное использование которых предусмотрено действующим генеральным планом Санкт-Петербурга).

2.6. Минимальная доля озелененной территории земельных участков не устанавливается при реконструкции исторических зданий, формирующих уличный фронт.

2.7. Минимальное количество машино-мест для хранения индивидуального автотранспорта на территории земельных участков не устанавливается при реконструкции исторических зданий, формирующих уличный фронт.

3. Специальные требования к градостроительным регламентам в ЗРЗ(36)24:

3.1. Минимальная площадь земельного участка, предоставляемого для строительства, – 0,12 га.

3.2. Максимальная площадь застройки:

жилой – 150 кв. м.;

нежилой – 500 кв. м.

5. Ценные элементы планировочной и ландшафтно-композиционной структуры Санкт-Петербурга.

5.1. Элементы исторической планировочной структуры.

Историческая система расселения:

дачные поселки – пос. Левашово.

Охраняется историческая система расселения Санкт-Петербургской агломерации: устойчивое историческое зонирование территорий.

6. Ценные элементы планировочной и ландшафтно-композиционной структуры в зонах охраны объектов культурного наследия, расположенных за пределами зон охраны объектов культурного наследия исторически сложившихся центральных районов Санкт-Петербурга.

6.1. Элементы исторической планировочной структуры:

а) улицы:

ул. Володарского, Железнодорожная ул., пр. Карла Маркса, пр. Карпова, ул. Коммуны, ул. Мира, Первомайская ул., Садовая ул., Советская ул., пр. Урицкого, ул. Чкалова.

Охраняются: трассировка улиц, сохранившиеся аллеи посадки и озеленение.

Рекомендуется воссоздание исторических аллейных посадок и озеленения.

б) железнодорожная ветка Выборгского направления.

Охраняются: трассировка железнодорожной ветки.

Заместитель председателя КГИОП -
начальник Управления государственного
учета объектов культурного наследия



Г.Р. Аганова

Исп. Е.В. Коробкова
417-43-46





КГИОП СПб
№ 01-25-6440/18-0-1
от 12.04.2018



ПРАВИТЕЛЬСТВО САНКТ-ПЕТЕРБУРГА

**КОМИТЕТ ПО ГОСУДАРСТВЕННОМУ
КОНТРОЛЮ, ИСПОЛЬЗОВАНИЮ
И ОХРАНЕ ПАМЯТНИКОВ ИСТОРИИ
И КУЛЬТУРЫ**

АО "Фонд имущества Санкт-Петербурга"

пл. Ломоносова, д.1, Санкт-Петербург, 191023
Тел. (812) 315-43-03, (812) 571-64-31, факс (812) 710-42-45
e-mail: kgiop@gov.spb.ru
http://www.gov.spb.ru

ОКПО 00086941 ОКОГУ 2300231 ОГРН 1037843025527
ИНН/КПП 7832000069/784001001

12 АПР 2018 № 01-25-6440/18-0-1/1

На № 2860/19 от 04.04.2018

Рег. № 01-25-6440/18-0-0 от 05.04.2018

Комитет по государственному контролю, использованию и охране памятников истории и культуры сообщает, что объект по адресу: **194361, Санкт-Петербург, посёлок Левашово, проспект Карла Маркса, дом 15, литера А** не относится к числу объектов (выявленных объектов) культурного наследия.

Объект расположен в границах зон охраны и (или) защитных зон объектов культурного наследия на территории Санкт-Петербурга: Единая зона регулирования застройки и хозяйственной деятельности (участок ЗРЗ(36)25).

Требования по сохранению исторических зданий* и режим использования земель в границах зон охраны объектов культурного наследия на территории Санкт-Петербурга установлен Законом Санкт-Петербурга от 19.01.2009 N 820-7 (ред. от 07.07.2016) "О границах объединенных зон охраны объектов культурного наследия, расположенных на территории Санкт-Петербурга, режимах использования земель и требованиях к градостроительным регламентам в границах указанных зон".

* Исторические здания – здания (строения, сооружения) различных исторических периодов не состоящие на государственной охране как объекты культурного наследия: в центральных районах – построенные до 1917 г.; в остальных районах – до 1957 г. и деревянные 1-2 этажные здания, построенные до 1917 г. (год постройки включительно).

В соответствии с п.1 статьи 34.1. Федерального закона от 25.06.2002 № 73-ФЗ "Защитными зонами объектов культурного наследия являются территории, которые прилегают к включенным в реестр памятникам и ансамблям (за исключением указанных в пункте 2 настоящей статьи объектов культурного наследия) и в границах которых в целях обеспечения сохранности объектов культурного наследия и композиционно-видовых связей (панорам) запрещаются строительство объектов капитального строительства и их реконструкция, связанная с изменением их параметров (высоты, количества этажей, площади), за исключением строительства и реконструкции линейных объектов".

Начальник отдела информации об объектах культурного наследия и режимах зон охраны

Е.В. Коробкова

Н.К. Данилова (812)315-50-15

Регистровый номер 849 АО «Фонд имущества Санкт-Петербурга»
--

АО "Фонд имущества Санкт-Петербурга" 190000 пер. Гривцова, 5 Вх. № 5932 Дата 17 04 18 Канцелярия 331-35-49
--



ПРАВИТЕЛЬСТВО САНКТ-ПЕТЕРБУРГА

**КОМИТЕТ ПО ГОСУДАРСТВЕННОМУ
КОНТРОЛЮ, ИСПОЛЬЗОВАНИЮ
И ОХРАНЕ ПАМЯТНИКОВ ИСТОРИИ
И КУЛЬТУРЫ**

пл. Ломоносова, д.1, Санкт-Петербург, 191023
Тел. (812) 315-43-03, (812) 571-64-31, факс (812) 710-42-45
e-mail: kgiop@gov.spb.ru
http://www.gov.spb.ru

ОКПО 00086941 ОКОГУ 2300231 ОГРН 1037843025527
ИНН/КПП 7832000069/784001001

АО "Фонд имущества Санкт-Петербурга"

12 АПР 2018 № 01-25-6440/18-0-1/2

На № 2860/19 от 04.04.2018

Рег. № 01-25-6440/18-0-0 от 05.04.2018

Комитет по государственному контролю, использованию и охране памятников истории и культуры сообщает, что объект по адресу: **194361, Санкт-Петербург, посёлок Левашово, проспект Карла Маркса, дом 15, литера Б** не относится к числу объектов (выявленных объектов) культурного наследия.

Объект расположен в границах зон охраны и (или) защитных зон объектов культурного наследия на территории Санкт-Петербурга: Единая зона регулирования застройки и хозяйственной деятельности (участок ЗРЗ(36)25).

Требования по сохранению исторических зданий* и режим использования земель в границах зон охраны объектов культурного наследия на территории Санкт-Петербурга установлен Законом Санкт-Петербурга от 19.01.2009 N 820-7 (ред. от 07.07.2016) "О границах объединенных зон охраны объектов культурного наследия, расположенных на территории Санкт-Петербурга, режимах использования земель и требованиях к градостроительным регламентам в границах указанных зон".

* Исторические здания – здания (строения, сооружения) различных исторических периодов не состоящие на государственной охране как объекты культурного наследия: в центральных районах – построенные до 1917 г.; в остальных районах – до 1957 г. и деревянные 1-2 этажные здания, построенные до 1917 г. (год постройки включительно).

В соответствии с п.1 статьи 34.1. Федерального закона от 25.06.2002 № 73-ФЗ "Защитными зонами объектов культурного наследия являются территории, которые прилегают к включенным в реестр памятникам и ансамблям (за исключением указанных в пункте 2 настоящей статьи объектов культурного наследия) и в границах которых в целях обеспечения сохранности объектов культурного наследия и композиционно-видовых связей (панорам) запрещаются строительство объектов капитального строительства и их реконструкция, связанная с изменением их параметров (высоты, количества этажей, площади), за исключением строительства и реконструкции линейных объектов".

Начальник отдела информации об объектах культурного наследия и режимах зон охраны

Е.В. Коробкова

Н.К. Данилова (812)315-50-15

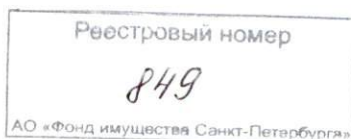



ПРАВИТЕЛЬСТВО САНКТ-ПЕТЕРБУРГА

**КОМИТЕТ ПО ГОСУДАРСТВЕННОМУ
КОНТРОЛЮ, ИСПОЛЬЗОВАНИЮ
И ОХРАНЕ ПАМЯТНИКОВ ИСТОРИИ
И КУЛЬТУРЫ**

пл. Ломоносова, д.1, Санкт-Петербург, 191023
Тел. (812) 315-43-03, (812) 571-64-31, факс (812) 710-42-45
e-mail: kgiop@gov.spb.ru
http://www.gov.spb.ru

ОКПО 00086941 ОКОГУ 2300231 ОГРН 1037843025527
ИНН/КПП 7832000069/784001001

АО "Фонд имущества Санкт-Петербурга"

12 АПР 2018 № 01-25-6440/18-0-1/3

На № 2860/19 от 04.04.2018

Рег. № 01-25-6440/18-0-0 от 05.04.2018

Комитет по государственному контролю, использованию и охране памятников истории и культуры сообщает, что объект по адресу: **Санкт-Петербург, посёлок Левашово, проспект Карла Маркса, дом 15, литера В** не относится к числу объектов (выявленных объектов) культурного наследия.

Объект расположен в границах зон охраны и (или) защитных зон объектов культурного наследия на территории Санкт-Петербурга: Единая зона регулирования застройки и хозяйственной деятельности (участок ЗРЗ(36)25).

Требования по сохранению исторических зданий* и режим использования земель в границах зон охраны объектов культурного наследия на территории Санкт-Петербурга установлен Законом Санкт-Петербурга от 19.01.2009 N 820-7 (ред. от 07.07.2016) "О границах объединенных зон охраны объектов культурного наследия, расположенных на территории Санкт-Петербурга, режимах использования земель и требованиях к градостроительным регламентам в границах указанных зон".

* Исторические здания – здания (строения, сооружения) различных исторических периодов не состоящие на государственной охране как объекты культурного наследия: в центральных районах – построенные до 1917 г.; в остальных районах – до 1957 г. и деревянные 1-2 этажные здания, построенные до 1917 г. (год постройки включительно).

В соответствии с п.1 статьи 34.1. Федерального закона от 25.06.2002 № 73-ФЗ "Защитными зонами объектов культурного наследия являются территории, которые прилегают к включенным в реестр памятникам и ансамблям (за исключением указанных в пункте 2 настоящей статьи объектов культурного наследия) и в границах которых в целях обеспечения сохранности объектов культурного наследия и композиционно-видовых связей (панорам) запрещаются строительство объектов капитального строительства и их реконструкция, связанная с изменением их параметров (высоты, количества этажей, площади), за исключением строительства и реконструкции линейных объектов".

Начальник отдела информации об объектах культурного наследия и режимах зон охраны

Е.В. Коробкова





ПРАВИТЕЛЬСТВО САНКТ-ПЕТЕРБУРГА

КОМИТЕТ ПО ПРИРОДОПОЛЬЗОВАНИЮ,
ОХРАНЕ ОКРУЖАЮЩЕЙ СРЕДЫ И ОБЕСПЕЧЕНИЮ
ЭКОЛОГИЧЕСКОЙ БЕЗОПАСНОСТИ

ул. Чайковского, д. 20, литера В, Санкт-Петербург, 191123
тел. (812) 417-59-02, факс (812) 417-59-09
E-mail: dep@kpoos.gov.spb.ru

ОКПО 00087159 ОКОГУ 2300228 ОГРН 1037828007030
ИНН/КПП 7815015523/784101001

А.С.С.С.С.С. № *01-21203/17-0-1*
На № *6353/19* от *21.09.2017*

К-т по природопользованию
№ 01-21203/17-0-1
от 27.09.2017



Заместителю генерального
директора – начальнику
Управления приватизации,
арендных отношений
и реализации объектов
жилого фонда
АО «Фонд имущества
Санкт-Петербурга»

И.В. Жинкину

О предоставлении информации

Реестровый номер
Р 9
АО «Фонд имущества Санкт-Петербурга»

АО «Фонд имущества
Санкт-Петербурга»
190000, пер. Гривцова, 5
Вх. № *11903* Дата *28.09.17*
Канцелярия 331-35-49

Уважаемый Илья Владимирович!

Комитет по природопользованию, охране окружающей среды и обеспечению экологической безопасности (далее – Комитет) рассмотрел Ваш запрос о предоставлении информации о наличии (отсутствии) особо охраняемых природных территорий (далее – ООПТ) на территории земельных участков, расположенных по адресам: Санкт-Петербург, Канонерский остров, дом 11, корпус 2, литера А, кадастровый номер 78:15:0008123:2, Санкт-Петербург, посёлок Песочный, улица Карла Маркса, дом 60а, литера А, кадастровый номер 78:38:0021307:19, Санкт-Петербург, посёлок Шушары, Детскосельский, Колпинское шоссе, дом 47а, литера А, кадастровый номер 78:42:0018309:7, Санкт-Петербург, посёлок Левашово, проспект Карла Маркса, дом 15, литера В, кадастровый номер 78:36:0013325:34, Санкт-Петербург, посёлок Шушары, Ленсоветовский, дом 14а, литера А, кадастровый номер 78:42:1832202:35, Санкт-Петербург, 1-я Конная Лахта, дом 1, корпус 3, литера А, кадастровый номер 78:34:0436501:8, Санкт-Петербург, город Петродворец, Ульяновская улица, дом 7, корпус 8, литера А, кадастровый номер 78:40:0019325:2, Санкт-Петербург, город Пушкин, Красносельское шоссе, дом 9а, кадастровый номер

2415

853

834

849

833

830

818

815



814 78:42:0018247:3, Санкт-Петербург, город Павловск, Динамо, Пионерская улица, дом 1а, литера А, кадастровый номер 78:42:0016417:1, в соответствии с распоряжением Комитета по управлению городским имуществом от 03.08.2006 № 233-р «Об организации взаимодействия структурных подразделений Комитета имущественных отношений Санкт-Петербурга и акционерного общества "Фонд имущества Санкт-Петербурга" при подготовке решений об условиях приватизации (продажи) объектов недвижимости» и сообщает следующее.

Указанные земельные участки не входят в границы существующих и планируемых к созданию ООПТ.

Заместитель председателя Комитета



И.А. Серебрицкий





**МИНИСТЕРСТВО ЭКОНОМИЧЕСКОГО
РАЗВИТИЯ РОССИЙСКОЙ ФЕДЕРАЦИИ**
ФЕДЕРАЛЬНАЯ СЛУЖБА ГОСУДАРСТВЕННОЙ
РЕГИСТРАЦИИ, КАДАСТРА И КАРТОГРАФИИ

**ФИЛИАЛ ФЕДЕРАЛЬНОГО
ГОСУДАРСТВЕННОГО БЮДЖЕТНОГО
УЧРЕЖДЕНИЯ**

**«Федеральная кадастровая палата
Федеральной службы государственной
регистрации, кадастра и картографии»
по Санкт-Петербургу**

**ОТДЕЛ ОБЕСПЕЧЕНИЯ УЧЕТНО-
РЕГИСТРАЦИОННЫХ ДЕЙСТВИЙ № 1**

Суворовский пр., д. 62, Санкт-Петербург, 191124
тел. (812) 408-98-00, тел./факс (812) 408-98-65
e-mail: filial@78.kadastr.ru; www.kadastr.ru

ОКПО 94583640 ОГРН 1027700485757
ИНН/КПП 7705401340/784243001

01 НОЯ 2017

№

Цех/09478

На №

7208/19

от

23.10.2017

Генеральному директору
АО «Фонд имущества
Санкт-Петербурга»

Д.В. Мартюшеву

пер. Гривцова, д. 5,
Санкт-Петербург, 190000

Филиал федерального государственного бюджетного учреждения «Федеральная кадастровая палата Федеральной службы государственной регистрации, кадастра и картографии» по Санкт-Петербургу на Ваше обращение (от 27.10.2017 № Вх/23993) сообщает, что в составе земельного участка с кадастровым номером 78:36:0013325:34, расположенного по адресу: Санкт-Петербург, поселок Левашово, проспект Карла Маркса, дом 15, литера В, осуществлен государственный кадастровый учет следующих частей земельного участка:

- с учетным номером 78:36:0013325:34/6 площадью 2002 кв.м, вид ограничения: «Ограничения прав на земельный участок, предусмотренные статьями 56, 56.1 Земельного кодекса Российской Федерации», содержание ограничения: «Зона регулирования застройки и хозяйственной деятельности»;

- с учетным номером 78:36:0013325:34/7 площадью 609 кв.м, вид ограничения: «Ограничения прав на земельный участок, предусмотренные статьями 56, 56.1 Земельного кодекса Российской Федерации», содержание ограничения: «Охранная зона водопроводных сетей».

Начальник отдела

Т.М. Смирнова

Н.Г. Баркова
4089800





ПРАВИТЕЛЬСТВО САНКТ-ПЕТЕРБУРГА
**КОМИТЕТ
ИМУЩЕСТВЕННЫХ ОТНОШЕНИЙ
САНКТ-ПЕТЕРБУРГА**
УПРАВЛЕНИЕ ЗЕМЛЕУСТРОЙСТВА
И ОБЕСПЕЧЕНИЯ КАДАСТРОВЫХ РАБОТ

Смольный проезд, д. 1, лит. Б,
Санкт-Петербург, 191060
Тел. (812) 576-75-15 Факс (812) 576-49-10
E-mail: in@commim.spb.ru
ОКПО 00087076 ОКОГУ 23160
ОГРН 1027809244561
ИНН 7832000076/КПП 784201001

23.11.2017

№

ИИЗО-16

На № _____ от _____

Заместителю генерального
директора – начальнику
Управления приватизации,
арендных отношений
и реализации объектов
жилого фонда
АО «Фонд имущества
Санкт-Петербурга»

И.В. Жинкину

пер. Гривцова, д. 5,
Санкт-Петербург, 190000

Уважаемый Илья Владимирович!

В ответ на Ваше обращение от 23.10.2017 № 7180/19 (вх. КИО от 24.10.2017 № 119626-16) Управление землеустройства и обеспечения кадастровых работ Комитета имущественных отношений Санкт-Петербурга сообщает следующее.

По сведениям региональной информационной системы «Геоинформационная система Санкт-Петербурга» (далее – РГИС) земельный участок площадью 2002 кв.м, расположенный по адресу: Санкт-Петербург, поселок Левашово, проспект Карла Маркса, дом 15, литера В, 20.06.2011 прошел государственный кадастровый учет с присвоением кадастрового номера 78:36:13325:34 (в настоящее время кадастровый номер имеет вид 78:36:0013325:34), вид разрешенного использования: для размещения объектов коммунального хозяйства (далее – Участок).

В отношении Участка зарегистрировано право собственности Санкт-Петербурга (02.11.2012).

В соответствии с Законом Санкт-Петербурга от 21.12.2005 № 728-99 «О Генеральном плане Санкт-Петербурга» Участок расположен в функциональной зоне: жилая зона (1ЖД).

В соответствии с постановлением Правительства Санкт-Петербурга от 21.06.2016 № 524 «О Правилах землепользования и застройки Санкт-Петербурга» Участок расположен в территориальной зоне: жилая зона индивидуальных (одноквартирных) отдельно стоящих жилых домов с участками не менее 1200 квадратных метров с включением объектов

Реестровый номер

849

АО «Фонд имущества Санкт-Петербурга»

АО «Фонд имущества
Санкт-Петербурга»

190000 пер. Гривцова, 5

Вх. № 14779 Дата 27.11.17

Канцелярия 331-35-49

социально-культурного и коммунально-бытового назначения, связанных с проживанием граждан, а также объектов инженерной инфраструктуры (Т1Ж2-2).

В соответствии с Законом Санкт-Петербурга от 19.01.2009 №820-7 «О границах объединенных зон охраны объектов культурного наследия, расположенных на территории Санкт-Петербурга, режимах использования земель и требованиях к градостроительным регламентам в границах указанных зон» Участок расположен в границах единой зоны регулирования застройки и хозяйственной деятельности ЗРЗ(36)25.

Согласно сведениям РГИС Участок расположен в охранной зоне водопроводных сетей.

В соответствии с Законом Санкт-Петербурга от 19.09.2007 № 430-85 «О зеленых насаждениях общего пользования» Участок не расположен в границах территорий зеленых насаждений общего пользования.

В РГИС отсутствуют сведения о наличии градостроительных ограничений в отношении Участка.

По сведениям РГИС, Участок расположен в границах территории, на которую утвержденный проект планировки с проектом межевания отсутствует.

Начальник Управления



К.Н. Курчанов





КОПИЯ

ПРАВИТЕЛЬСТВО САНКТ-ПЕТЕРБУРГА

КОМИТЕТ ИМУЩЕСТВЕННЫХ ОТНОШЕНИЙ САНКТ-ПЕТЕРБУРГА
РАСПОРЯЖЕНИЕ ОКУД

24.11.2017

№ 2283-рп

Об условиях приватизации объектов нежилого фонда одновременно с отчуждением земельного участка по адресу: Санкт-Петербург, поселок Левашово, проспект Карла Маркса, дом 15, литера В

В соответствии с Федеральным законом от 21.12.2001 № 178-ФЗ «О приватизации государственного и муниципального имущества», Законом Санкт-Петербурга от 10.03.2005 № 59-15 «О приватизации государственного имущества Санкт-Петербурга» и на основании распоряжения Комитета по управлению городским имуществом от 03.08.2006 № 233-р «Об организации взаимодействия структурных подразделений Комитета имущественных отношений Санкт-Петербурга и акционерного общества «Фонд имущества Санкт-Петербурга» при подготовке решений об условиях приватизации (продажи) объектов недвижимости»:

1. Осуществить приватизацию объектов нежилого фонда, являющихся имуществом казны Санкт-Петербурга, по адресам:

1.1. Санкт-Петербург, поселок Левашово, проспект Карла Маркса, дом 15, литера А, общей площадью 5,9 кв.м, кадастровый номер 78:36:0013325:48;

1.2. Санкт-Петербург, поселок Левашово, проспект Карла Маркса, дом 15, литера Б, общей площадью 26,4 кв.м, кадастровый номер 78:36:0013325:50;

1.3. Санкт-Петербург, поселок Левашово, проспект Карла Маркса, дом 15, литера В, общей площадью 57,4 кв.м, кадастровый номер 78:36:0013325:61, далее – Объекты.

2. Осуществить одновременно с приватизацией Объектов продажу земельного участка из земель населенных пунктов, расположенного по адресу: Санкт-Петербург, поселок Левашово, проспект Карла Маркса, дом 15, литера В, площадью 2002 кв.м, кадастровый номер 78:36:0013325:34, занимаемого Объектами и необходимого для их использования (далее – Земельный участок).

3. Утвердить перечень обременений (ограничений) Объектов и Земельного участка, подлежащих включению в информационное сообщение и договор купли-продажи, согласно приложению.

4. Определить:

4.1. Способ приватизации Объектов и Земельного участка: продажа государственного имущества на аукционе.

4.2. Форму подачи предложений о цене: открытая.

4.3. Форму платежа: единовременно.

4.4. Срок продажи: IV кв. 2017 года - III кв. 2018 года.

5. Считать настоящее распоряжение решением об условиях приватизации.

6. Акционерному обществу «Фонд имущества Санкт-Петербурга»:

6.1. Обеспечить проведение оценки рыночной стоимости Объектов и Земельного участка с учетом обременений (ограничений), указанных в пункте 3 распоряжения, и осуществить необходимые действия по реализации пунктов 1, 2, 4 распоряжения.

6.2. Обеспечить ознакомление претендентов на участие в торгах с обременениями (ограничениями), указанными в пункте 3 настоящего распоряжения, и условиями договора купли-продажи.

7. Контроль за выполнением распоряжения оставляю за собой.

Заместитель
председателя Комитета

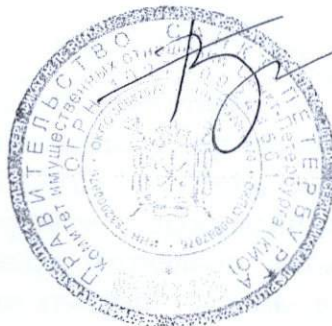

А.В.Герман



Приложение
к распоряжению КИО

от « 24 » 11 2017 г.

№ 2283 пр

Перечень обременений (ограничений) Объектов и Земельного участка

Наименование объекта	Обременения
Здание по адресу: Санкт-Петербург, поселок Левашово, проспект Карла Маркса, дом 15, литера А, общей площадью 5,9 кв.м, кадастровый номер 78:36:0013325:48	В соответствии с Генеральным планом Санкт-Петербурга, утвержденным Законом Санкт-Петербурга от 22.12.2005 № 728-99, Объекты находятся в зоне 1ЖД - зоне застройки односемейными (индивидуальными) жилыми домами (отдельно стоящими и/или блокированными), коллективных садоводств, с включением объектов общественно-деловой застройки и инженерной инфраструктуры, связанных с обслуживанием данной зоны.
Здание по адресу: Санкт-Петербург, поселок Левашово, проспект Карла Маркса, дом 15, литера Б, общей площадью 26,4 кв.м, кадастровый номер 78:36:0013325:50	В соответствии с постановлением Правительства Санкт-Петербурга от 21.06.2016 № 524 «О Правилах землепользования и застройки Санкт-Петербурга» Объекты находятся в территориальной зоне Т1Ж2-2 – жилой зоне индивидуальных (одноквартирных) отдельно стоящих жилых домов с участками не менее 1200 кв.м с включением объектов социально-культурного и коммунально-бытового назначения, связанных с проживанием граждан, а также объектов инженерной инфраструктуры.
Здание по адресу: Санкт-Петербург, поселок Левашово, проспект Карла Маркса, дом 15, литера В, общей площадью 57,4 кв.м, кадастровый номер 78:36:0013325:61	В соответствии с Законом Санкт-Петербурга от 19.01.2009 № 820-7 «О границах объединенных зон охраны объектов культурного наследия, расположенных на территории Санкт-Петербурга, режимах использования земель и требованиях к градостроительным регламентам в границах указанных зон» Объекты расположены в зоне регулирования застройки и хозяйственной деятельности ЗРЗ (участок ЗРЗ(36)25) объектов культурного наследия, расположенных за пределами исторически сложившихся центральных районов Санкт-Петербурга (Выборгский район Санкт-Петербурга, пос. Левашово), в связи с чем в отношении Объектов действуют ограничения, установленные для указанной зоны охраны.
Земельный участок из земель населенных пунктов по адресу: Санкт-Петербург, поселок Левашово, проспект Карла Маркса, дом 15, литера В, площадью 2002 кв.м, кадастровый номер 78:36:0013325:34	В соответствии с Генеральным планом Санкт-Петербурга, утвержденным Законом Санкт-Петербурга от 22.12.2005 № 728-99, Земельный участок находится в зоне 1ЖД - зоне застройки односемейными (индивидуальными) жилыми домами (отдельно стоящими и/или блокированными), коллективных садоводств, с включением объектов общественно-деловой застройки и инженерной инфраструктуры, связанных с обслуживанием данной зоны.

Петербурга от 21.06.2016 № 524 «О Правилах землепользования и застройки Санкт-Петербурга» Земельный участок находится в территориальной зоне Т1Ж2-2 – жилой зоне индивидуальных (одноквартирных) отдельно стоящих жилых домов с участками не менее 1200 кв.м с включением объектов социально-культурного и коммунально-бытового назначения, связанных с проживанием граждан, а также объектов инженерной инфраструктуры.

В соответствии с Законом Санкт-Петербурга от 19.01.2009 № 820-7 «О границах объединенных зон охраны объектов культурного наследия, расположенных на территории Санкт-Петербурга, режимах использования земель и требованиях к градостроительным регламентам в границах указанных зон» Земельный участок расположен в зоне регулирования застройки и хозяйственной деятельности ЗРЗ (участок ЗРЗ(36)25) объектов культурного наследия, расположенных за пределами исторически сложившихся центральных районов Санкт-Петербурга (Выборгский район Санкт-Петербурга, пос. Левашово), в связи с чем в отношении Земельного участка действуют ограничения, установленные для указанной зоны охраны.

Часть Земельного участка площадью 609 кв.м находится в охранной зоне водопроводных сетей.

Собственник обязан обеспечить сохранность существующих коммуникаций и сооружений с беспрепятственным доступом к ним представителей эксплуатирующих организаций.

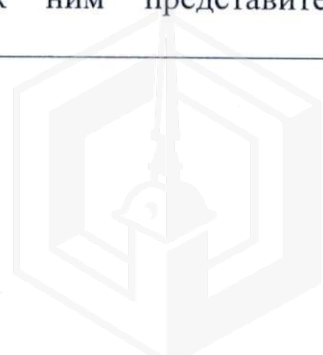

Прошито

И. В. Муравьева

л.

Начальник отдела

И. В. Муравьева

И. В. Муравьева



ВЕРНО
Начальник отдела
документационного обеспечения
И. В. Муравьева
И. В. Муравьева
20__ г.

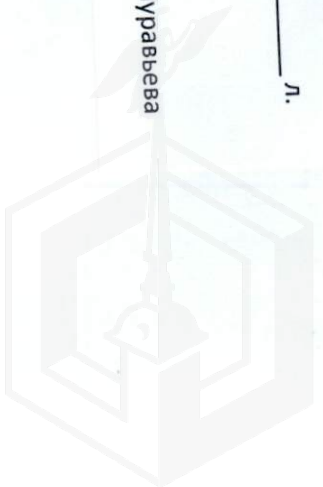



ПРАВИТЕЛЬСТВО САНКТ-ПЕТЕРБУРГА
КОМИТЕТ
ИМУЩЕСТВЕННЫХ ОТНОШЕНИЙ
САНКТ-ПЕТЕРБУРГА
**САНКТ-ПЕТЕРБУРГСКОЕ
ГОСУДАРСТВЕННОЕ КАЗЁННОЕ
УЧРЕЖДЕНИЕ**
«ИМУЩЕСТВО САНКТ-ПЕТЕРБУРГА»

ул. Гороховая, д. 32, помещение 11-Н,
Санкт-Петербург, 191023
Тел.(812)576-59-63 e-mail: gku@commim.spb.ru
ОКПО 15807530 ОКОГУ 4210014
ОГРН 1177847189190
ИНН 7840066803/КПП 784001001

28.11.2017 № 16329-16

на № 7181/19 от 23.10.17

Заместителю генерального директора –
начальнику Управления приватизации,
арендных отношений и реализации
объектов жилого фонда
АО "Фонд имущества Санкт-Петербурга"

И.В. Жинкину

Пер. Гривцова, дом 5, г.Санкт-Петербург, 190000
pochta@property-fund.ru



В соответствии с постановлением Правительства Санкт-Петербурга от 14.04.2017 №281 «О создании Санкт-Петербургского государственного казенного учреждения «Имущество Санкт-Петербурга» (далее – Учреждение) и Уставом Учреждения, утвержденным распоряжением Комитета имущественных отношений Санкт-Петербурга (далее – Комитет) от 18.05.2017 № 96-р, Учреждением осуществляется материально-техническое обеспечение реализации полномочий Комитета в сфере управления и распоряжения государственным имуществом Санкт-Петербурга, полномочия по заключению и сопровождению договоров аренды на земельные участки и внесение изменений в действующие договоры аренды переданы Учреждению.

На Ваш запрос от 23.10.2017 № 7181/19 (вх. от 02.11.2017 №20101-16/17)
(реквизиты заявления)

о предоставлении информации из региональной информационной системы «Геоинформационная система Санкт-Петербурга» (далее «РГИС Санкт-Петербурга») сообщая:

по сведениям «РГИС Санкт-Петербурга» на 23.11.2017
(дата)

испрашиваемый земельный участок, расположен:

Санкт-Петербург, посёлок Левашово, проспект Карла Маркса, дом 15, литера В,
(адрес, присвоенный в установленном порядке, или описание местоположения границ земельного участка)

Санкт-Петербург, посёлок Левашово, проспект Карла Маркса, дом 15, литера В,
(адрес, присвоенный в установленном порядке, или описание местоположения границ земельного участка по заявлению)

с кадастровым номером 78:36:0013325:34 (статус кадастровых сведений в ЕГРН:

учтенный),

относится к категории земель: земли населенных пунктов,

вид разрешенного использования: для размещения объектов коммунального хозяйства,

имеет площадь 2002 кв. м.

В «РГИС Санкт-Петербурга» содержатся следующие ограничения (обременения) в использовании данного земельного участка:

Зона регулирования застройки и хозяйственной деятельности, Охранная зона водопроводных сетей.

(ограничения (обременения) в использовании)

В границах испрашиваемого земельного участка расположены объекты недвижимости, прошедшие кадастровый учет (земельные участки, здания, сооружения, помещения, объекты незавершенного строительства):

Земельные участки:

№ п/п	Кадастровый номер	Площадь, кв.м.	Вид разрешенного использования	Статус кадастровых сведений в ЕГРН	Ограничения (обременения) в использовании	Адрес, присвоенный в установленном порядке, или описание местоположения границ земельного участка
1	78:36:13325:34 границы утверждены распоряжением КЗРиЗ от 28.02.2011 №1120	2002	для размещения объектов коммунального хозяйства		Охранная зона водопроводных сетей, Зона регулирования застройки и хозяйственной деятельности	Санкт-Петербург, поселок Левашово, проспект Карла Маркса, дом 15, литера В

Здания, сооружения, помещения, объекты незавершенного строительства:

№ п/п	Кадастровый номер	Адрес, присвоенный в установленном порядке, или описание местоположения объектов недвижимости	Статус кадастровых сведений в ЕГРН
1	78:00:0000000:1467 (частично)	г. Санкт-Петербург, водопроводная сеть северных районов, литера В, (водопроводная сеть северных районов)	Ранее учтенный
2	78:36:0013325:48	Санкт-Петербург, поселок Левашово, проспект Карла Маркса, дом 15, литера А	Ранее учтенный
	78:36:0013325:63	Санкт-Петербург, поселок Левашово, проспект Карла Маркса, дом 15, литера А, пом. 1-Н	Ранее учтенный
3	78:36:0013325:50	Санкт-Петербург, поселок Левашово, проспект Карла Маркса, дом 15, литера Б	Ранее учтенный
	78:36:0013325:66	Санкт-Петербург, поселок Левашово,	Ранее

		проспект Карла Маркса, дом 15, литера Б, пом. 1-Н	учтенный
4	78:36:0013325:61	Санкт-Петербург, поселок Левашово, проспект Карла Маркса, дом 15, литера В	Ранее учтенный
	78:36:0013325:73	Санкт-Петербург, посёлок Левашово, проспект Карла Маркса, дом 15, литера В, пом. 1-Н	Ранее учтенный

Кроме вышеуказанного, на испрашиваемый земельный участок распространяются следующие ограничения (обременения) в использовании:

- охранный зона водопроводных сетей,
- единая зона регулирования застройки и хозяйственной деятельности,

которые будут уточнены при проведении процедуры государственного кадастрового учета изменений объекта недвижимости.

Приложение: Схема испрашиваемого земельного участка - 1 л.

Заместитель директора

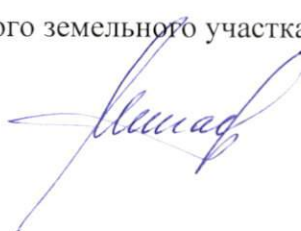

А.В. Минаев





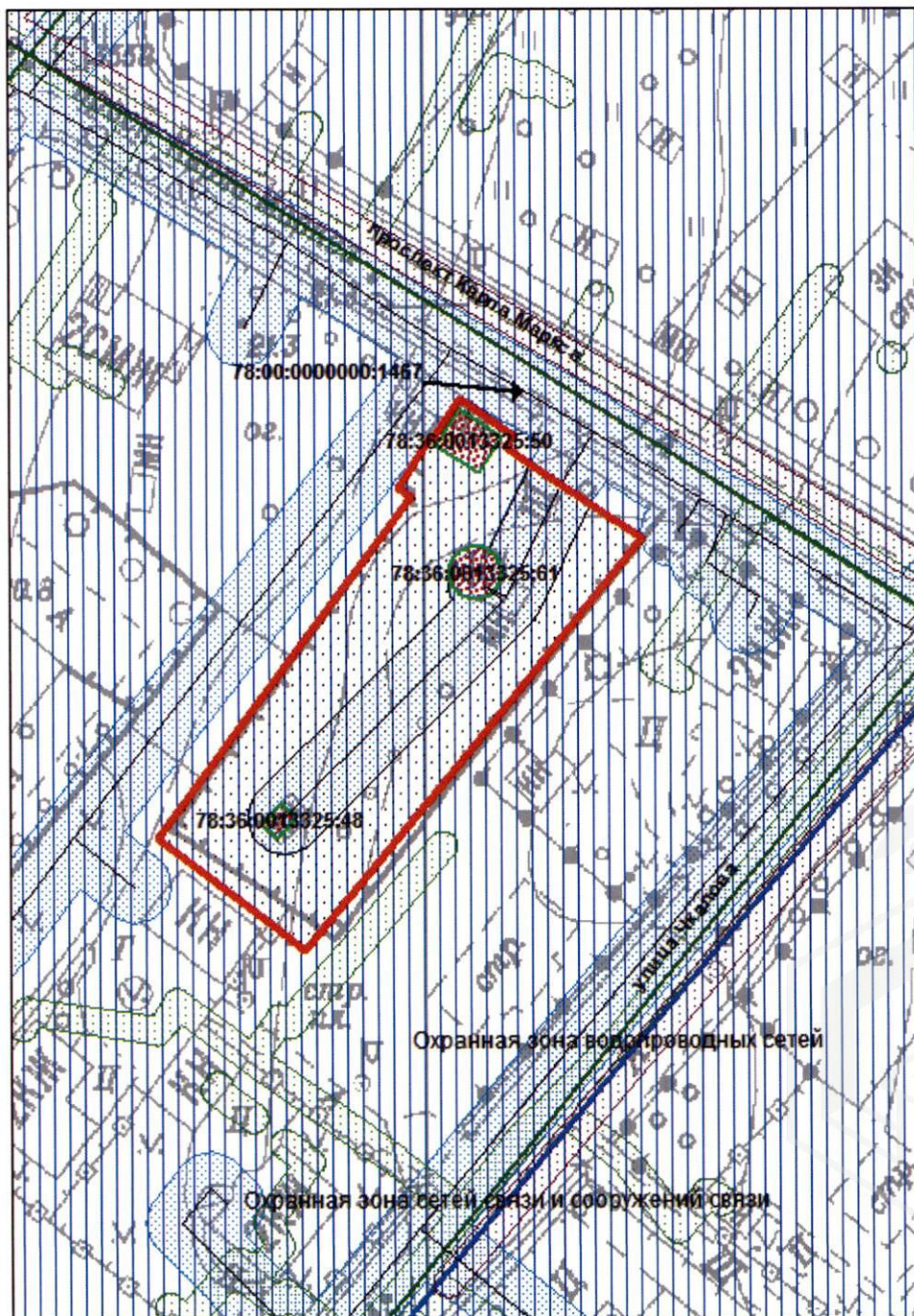

Схема испрашиваемого земельного участка, расположенного по адресу:
 Санкт-Петербург, посёлок Левашово, проспект Карла Маркса, дом 15, литера В,
 Кадастровый номер 78:36:0013325:34
 Площадь испрашиваемого земельного участка 2002 кв. м.



М 1:1000

Условные обозначения

-  границы испрашиваемого земельного участка/территории
-  зоны особого режима использования, прошедшие кадастровый учет
- Объекты недвижимости, прошедшие кадастровый учет**
-  здания, сооружения, объекты незавершенного строительства
-  сооружения

Выписка из Единого государственного реестра недвижимости о переходе прав на объект недвижимости

ФЕДЕРАЛЬНАЯ СЛУЖБА ГОСУДАРСТВЕННОЙ РЕГИСТРАЦИИ, КАДАСТРА И
КАРТОГРАФИИ

ФГИС ЕГРН

Дата 12.12.2017№ 99/2017/46876617

На основании запроса от 12.12.2017 г., поступившего на рассмотрение 12.12.2017 г., сообщаем, что в Единый государственный реестр недвижимости внесены записи о государственной регистрации перехода прав на:

1.	Вид объекта недвижимости:	Сооружение
	Кадастровый номер:	78:00:0000000:1467
	Адрес:	г. Санкт-Петербург, водопроводная сеть северных районов, литера В
2.	Зарегистрировано:	
2.1	правообладатель:	Государственное унитарное предприятие "Водоканал Санкт-Петербурга", ИНН: 7830000426
	вид зарегистрированного права; доля в праве:	Хозяйственное ведение
	дата государственной регистрации права:	07.07.2008
	номер государственной регистрации права:	78-78-04/010/2008-133
	дата, номер и основание государственной регистрации перехода (прекращения) права:	
2.2	правообладатель:	Санкт-Петербург
	вид зарегистрированного права; доля в праве:	Собственность
	дата государственной регистрации права:	10.02.2012
	номер государственной регистрации права:	78-78-04/001/2012-242
	дата, номер и основание государственной регистрации перехода (прекращения) права:	
3.	Получатель выписки:	АКЦИОНЕРНОЕ ОБЩЕСТВО "ФОНД ИМУЩЕСТВА САНКТ-ПЕТЕРБУРГА" ИНН 7838332649

Использование сведений, содержащихся в настоящей выписке, способами или в форме, которые наносят ущерб правам и законным интересам правообладателей, влечет ответственность, предусмотренную законодательством Российской Федерации.

Государственный регистратор
(полное наименование должности)

(подпись, М.П.)

ФГИС ЕГРН
(инициалы, фамилия)