

*Имущество*

КОПИЯ

*[Handwritten signature]*



ПРАВИТЕЛЬСТВО САНКТ-ПЕТЕРБУРГА

КОМИТЕТ ИМУЩЕСТВЕННЫХ ОТНОШЕНИЙ САНКТ-ПЕТЕРБУРГА

РАСПОРЯЖЕНИЕ окуд

09.07.2019

1646-РЗ

№

**Об условиях приватизации объекта  
нежилого фонда по адресу:  
Санкт-Петербург, Пражская ул., д. 22,  
литера А, пом. 1-Н**

В соответствии с Федеральным законом от 21.12.2001 № 178-ФЗ «О приватизации государственного и муниципального имущества», Законом Санкт-Петербурга от 10.03.2005 № 59-15 «О приватизации государственного имущества Санкт-Петербурга»:

1. Осуществить приватизацию объекта нежилого фонда, являющегося имуществом казны Санкт-Петербурга, по адресу: Санкт-Петербург, Пражская ул., д. 22, литера А, пом. 1-Н, площадью 18,4 кв. м, кадастровый номер 78:13:0007418:4038 (далее - Объект).

2. Определить:

2.1. Способ приватизации Объекта: продажа государственного имущества на аукционе.

2.2. Форму подачи предложений по цене: открытая.

2.3. Форму проведения продажи Объекта: электронная.

2.4. Начальную цену продажи Объекта: 1 450 000 (один миллион четыреста пятьдесят тысяч) рублей (без учета НДС).

2.5. Форму платежа: единовременно.

2.6. Срок продажи: III кв. 2019 г. - II кв. 2020 г.

2.7. Обременения (ограничения), подлежащие включению в информационное сообщение и договор купли-продажи Объекта, отсутствуют.

3. Санкт-Петербургскому государственному казенному учреждению «Имущество Санкт-Петербурга» осуществить необходимые действия по реализации пунктов 1, 2 распоряжения, в том числе действия, связанные с переходом права собственности на Объект.

4. Управлению информатизации и автоматизации Комитета в срок, не превышающий 10 календарных дней, обеспечить размещение настоящего распоряжения:

РНПОК

на официальном сайте Российской Федерации в информационно-телекоммуникационной сети «Интернет» для размещения информации о проведении торгов, определенном Правительством Российской Федерации, [www.torgi.gov.ru](http://www.torgi.gov.ru);

на официальном сайте Комитета по адресу: [www.commim.spb.ru](http://www.commim.spb.ru) в информационно-телекоммуникационной сети «Интернет».

Даты размещения настоящего распоряжения на указанных сайтах должны совпадать.

5. АО «Фонд имущества Санкт-Петербурга» (далее – Фонд) в срок, не превышающий 10 календарных дней, обеспечить размещение настоящего распоряжения на официальном сайте Фонда в информационно-телекоммуникационной сети «Интернет».

6. Считать настоящее распоряжение решением об условиях приватизации.

7. Контроль за выполнением распоряжения оставляю за собой.

**Заместитель  
председателя Комитета**



**А.В.Герман**



**ВЕРНО**  
Начальник отдела  
документационного обеспечения  
*И. В. Муравьева*  
Муравьева И. В.  
2007. 2019 20\_\_ г.

**ФИЛИАЛ ФЕДЕРАЛЬНОГО ГОСУДАРСТВЕННОГО БЮДЖЕТНОГО УЧРЕЖДЕНИЯ "ФЕДЕРАЛЬНАЯ КАДАСТРОВАЯ ПАЛАТА ФЕДЕРАЛЬНОЙ СЛУЖБЫ ГОСУДАРСТВЕННОЙ РЕГИСТРАЦИИ, КАДАСТРА И КАРТОГРАФИИ" ПО САНКТ-ПЕТЕРБУРГУ**

(полное наименование органа регистрации прав)

Раздел 1

Выписка из Единого государственного реестра недвижимости об основных характеристиках и зарегистрированных правах на объект недвижимости  
**Сведения об основных характеристиках объекта недвижимости**

На основании запроса от 15.04.2019 г., поступившего на рассмотрение 15.04.2019 г., сообщаем, что согласно записям Единого государственного реестра недвижимости:

<b>Помещение</b>			
<small>(вид объекта недвижимости)</small>			
Лист №	Раздела <b>1</b>	Всего листов раздела <b>1</b> : ____	Всего разделов: ____
<b>17.04.2019 № 78/001/005/2019-70382</b>		Всего листов выписки: ____	
Кадастровый номер:		<b>78:13:0007418:4038</b>	

Номер кадастрового квартала:	78:13:0007418
Дата присвоения кадастрового номера:	14.09.2012
Ранее присвоенный государственный учетный номер:	Кадастровый номер: 78:13:7418:72:128:1
Адрес:	Санкт-Петербург, ул Пражская, д 22, литера А, пом 1-Н
Площадь, м²:	18.4
Наименование:	Нежилое помещение
Назначение:	Нежилое помещение
Номер этажа, на котором расположено помещение, машино-место:	Этаж № 1
Вид жилого помещения:	данные отсутствуют
Кадастровая стоимость (руб.):	506606.46
Кадастровые номера иных объектов недвижимости, в пределах которых расположен объект недвижимости:	78:13:0007418:3013
Виды разрешенного использования:	данные отсутствуют
Сведения об отнесении жилого помещения к определенному виду жилых помещений специализированного жилищного фонда, к жилым помещениям наемного дома социального использования или наемного дома коммерческого использования:	данные отсутствуют
Статус записи об объекте недвижимости):	Сведения об объекте недвижимости имеют статус "актуальные, ранее учтенные"
Особые отметки:	данные отсутствуют
Получатель выписки:	Пойманов Игорь Витальевич, от имени представляемого по доверенности: Комитет имущественных отношений Санкт-Петербурга

<b>ВЕДУЩИЙ ИНЖЕНЕР</b>		<b>Кириллова А. М.</b>
<small>(полное наименование должности)</small>	<small>(подпись)</small>	<small>(инициалы, фамилия)</small>

М.П.



Раздел 2

Выписка из Единого государственного реестра недвижимости об основных характеристиках и зарегистрированных правах на объект недвижимости  
Сведения о зарегистрированных правах

<b>Помещение</b>			
<small>(вид объекта недвижимости)</small>			
Лист №	Раздела <b>2</b>	Всего листов раздела <b>2</b> : ____	Всего разделов: ____
<b>17.04.2019 № 78/001/005/2019-70382</b>			
Кадастровый номер:		<b>78:13:0007418:4038</b>	

1.	Правообладатель (правообладатели):	1.1.	Санкт-Петербург
2.	Вид, номер и дата государственной регистрации права:	2.1.	Собственность, № 595081.1 от 13.10.1999
3.	Документы-основания:	3.1.	сведения не предоставляются
4.	Ограничение прав и обременение объекта недвижимости:	не зарегистрировано	
5.	Сведения о наличии решения об изъятии объекта недвижимости для государственных и муниципальных нужд:	данные отсутствуют	
6.	Сведения об осуществлении государственной регистрации прав без необходимого в силу закона согласия третьего лица, органа:	данные отсутствуют	

ВЕДУЩИЙ ИНЖЕНЕР		Кириллова А. М.
<small>(полное наименование должности)</small>	<small>(подпись)</small>	<small>(инициалы, фамилия)</small>

М.П.



Раздел 5

Выписка из Единого государственного реестра недвижимости об основных характеристиках и зарегистрированных правах на объект недвижимости

**План расположения помещения, машино-места на этаже (плане этажа)**

<b>Помещение</b>			
(вид объекта недвижимости)			
Лист № <u>    </u> Раздела <u>5</u>	Всего листов раздела <u>5</u> : <u>    </u>	Всего разделов: <u>    </u>	Всего листов выписки: <u>    </u>
<b>17.04.2019 № 78/001/005/2019-70382</b>			
Кадастровый номер:		<b>78:13:0007418:4038</b>	

Номер этажа (этажей): Этаж № 1

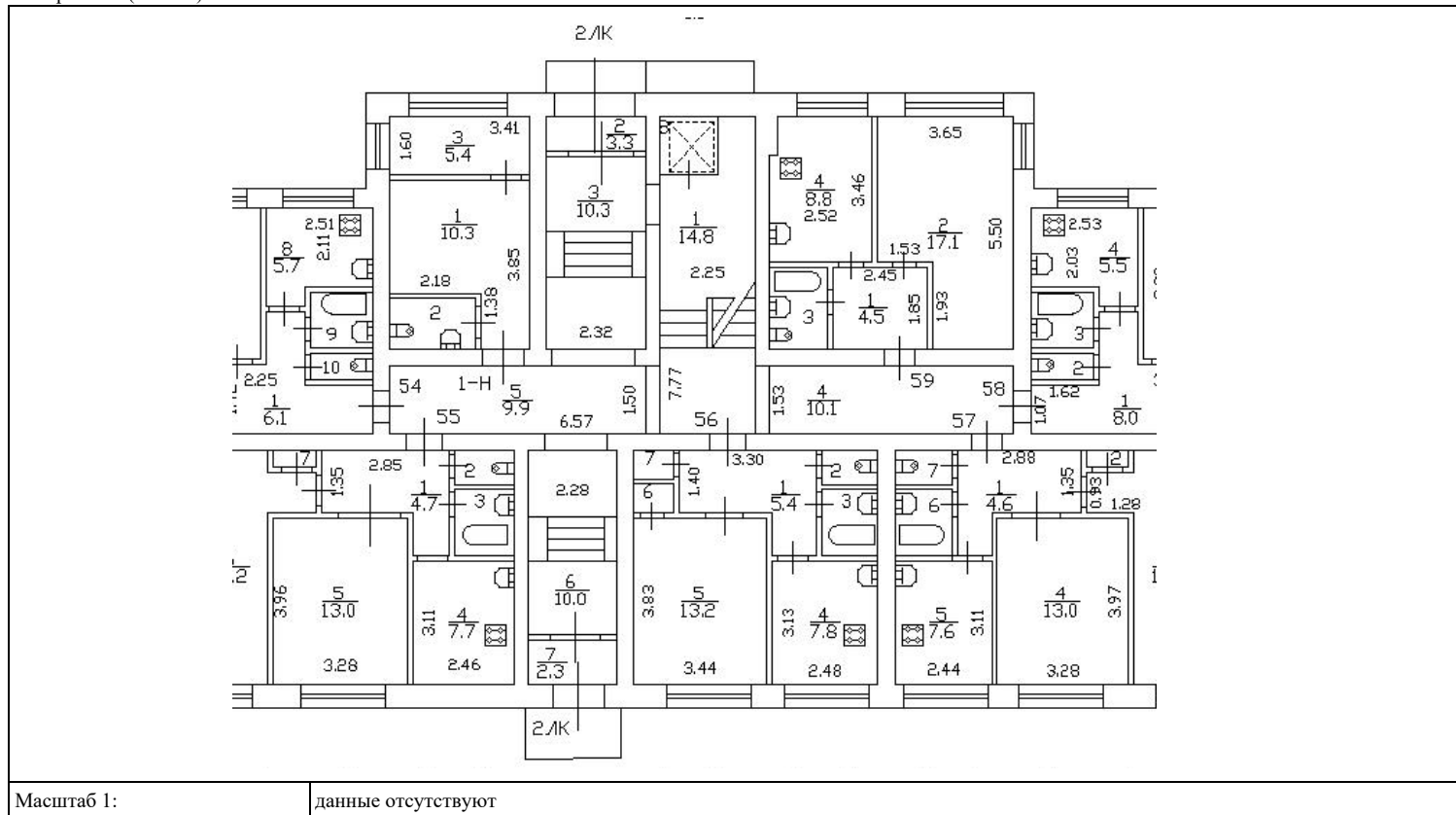

Масштаб 1:      данные отсутствуют

<b>ВЕДУЩИЙ ИНЖЕНЕР</b>		<b>Кириллова А. М.</b>
(полное наименование должности)		(инициалы, фамилия)

М.П.



## Выписка из Реестра собственности Санкт-Петербурга (Часть I Недвижимое имущество)

Объект недвижимости казны, учтенный

ЖИЛИЩНЫМ КОМИТЕТОМ

Реестровый номер	Наименование (тип) объекта	Адрес	Сведения о характере использования (назначение)	Кадастровый номер	Основные характеристики (площадь)	Основание возникновения права государственной собственности Санкт-Петербурга	Стоимость объекта, руб.	
							Первоначальная балансовая на 01.01.2019 г.	Остаточная балансовая на 01.01.2019 г.
0020К0038Н0001	помещение	192241, г. Санкт-Петербург, Пращская улица, д. 22, литера А пом. 1Н	нежилое	78:13:0007418:4038	18.4	Пункт 2 Постановления Верховного Совета РФ №3020-1 от 27.12.1991г.	121808	72312

Начальник Управления разграничения и учета имущества Комитета имущественных отношений Санкт-Петербурга



О.Е. Иванова

М.П. 23.04.2019

## СИТУАЦИОННЫЙ ПЛАН УЧАСТКА

Адрес объекта: г. Санкт-Петербург, Пражская улица, дом 22, литера А  
Описательный адрес: г. Санкт-Петербург, Пражская улица, дом 22

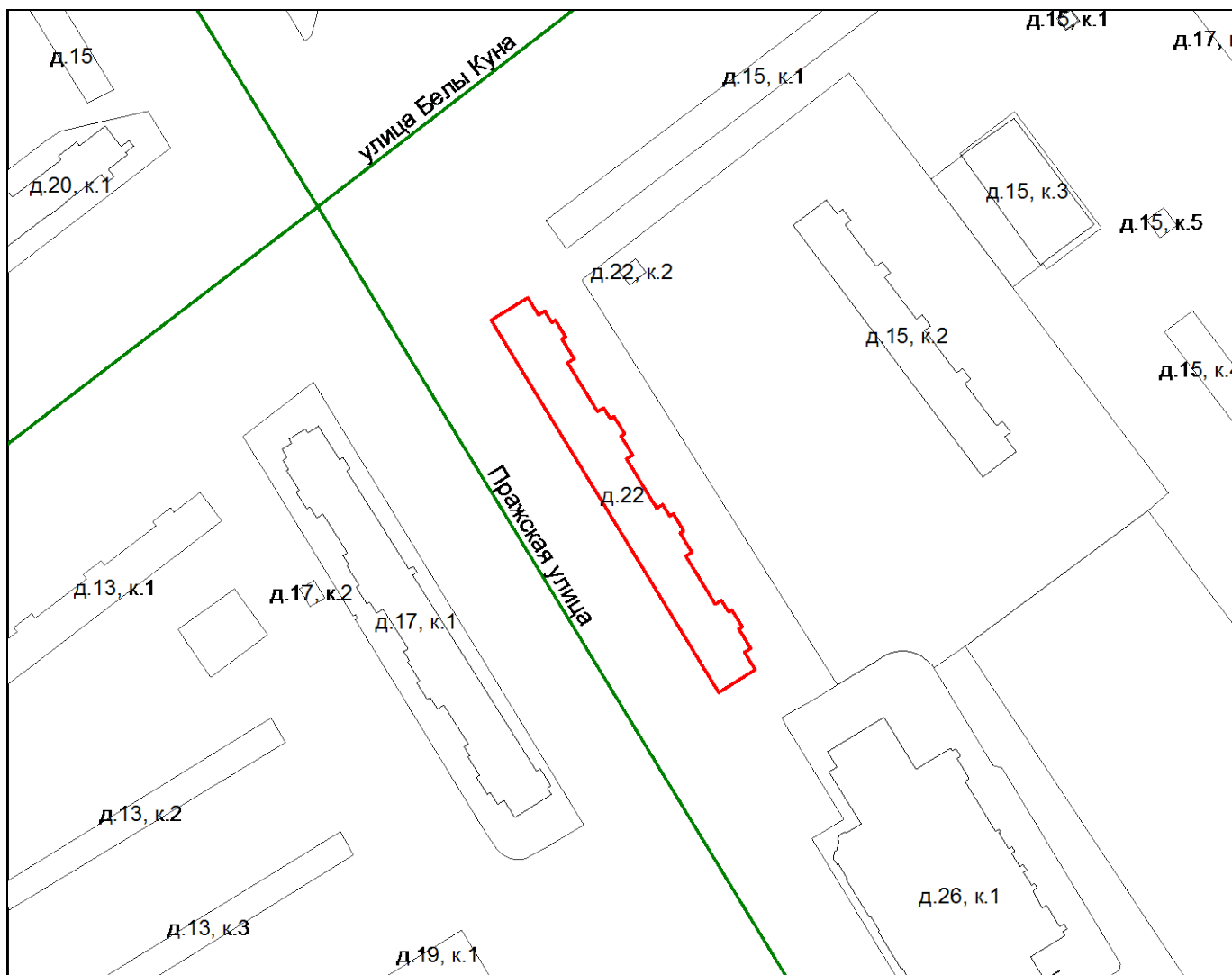

М 1:2000

Условные обозначения

— граница строения

Руководитель Фрунзенского отделения филиала ГУП "ГУИОН"  
ПИБ Адмиралтейского и Фрунзенского районов

\_\_\_\_\_(И.В. Жаркова)  
М.П. «27» октября 2012 г.



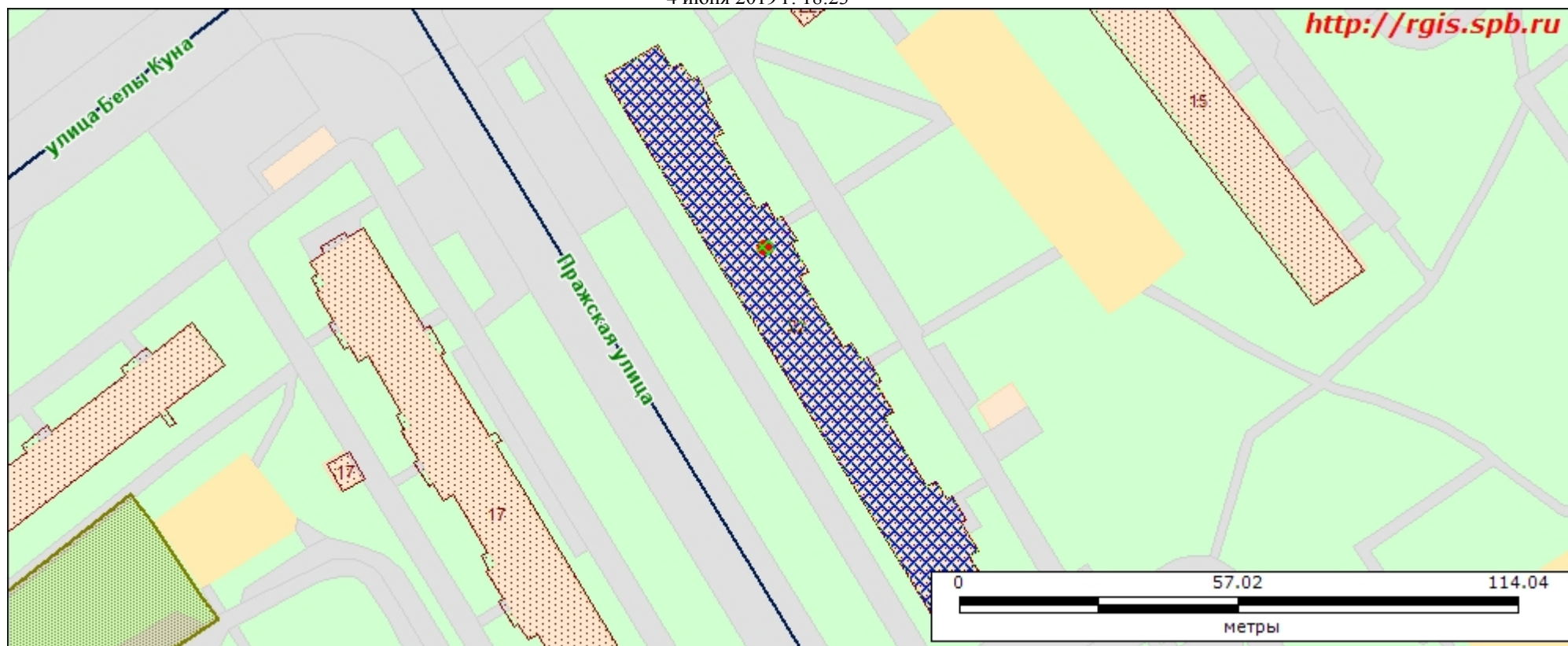



## Административные районы

Название	Фрунзенский
----------	-------------

### Кадастровые кварталы, кадастровая стоимость

Кадастровый номер	78:13:0007418
Номер до 27.08.2012	7418
Номер	7418
Площадь (кв. м.)	830011
Код района	13
Зона градостроит. ценности	Зона 6

### Объекты адресной системы

Учётный номер	78:13:7418:0:128
Адрес строения	192241, г.Санкт-Петербург, Пращская улица, дом 22, литера А
Дата изменения	23.07.2014
Наименование	Неизвестно
Тип	Смешанное
Тип адреса	
Площадь общая (кв. м.)	0
Код улицы ФИАС	12cb6bd3-2922-4478-90ed-26ec26b2365f
Код дома ФИАС	f7b9ea9a-9424-4c4e-98f6-162d2f912d89

