



ПРАВИТЕЛЬСТВО САНКТ-ПЕТЕРБУРГА

КОМИТЕТ ИМУЩЕСТВЕННЫХ ОТНОШЕНИЙ САНКТ-ПЕТЕРБУРГА

РАСПОРЯЖЕНИЕ ОКУД

31.10.2019

№ 2740-РЗ

**О продаже объектов жилищного  
фонда коммерческого использования  
Санкт-Петербурга**

В соответствии с постановлением Правительства Санкт-Петербурга от 20.01.2009 № 12 «О порядке взаимодействия исполнительных органов государственной власти Санкт-Петербурга при подготовке и принятии решений о продаже жилых помещений государственного жилищного фонда Санкт-Петербурга на торгах и проведении торгов по продаже жилых помещений государственного жилищного фонда Санкт-Петербурга»:

1. Включить квартиры №№ 1-4, расположенные в многоквартирном доме по адресу: Санкт-Петербург, пос. Лисий Нос, Балтийский пр., д. 8, литера А, признанном аварийным и подлежащим сносу (далее – Квартиры), в жилищный фонд коммерческого использования Санкт-Петербурга.

2. Продать Квартиры на торгах единым лотом.

3. Определить:

3.1. Способ продажи Квартир: продажа государственного имущества на аукционе.

3.2. Форму проведения продажи Квартир: электронная.

3.3. Срок продажи: IV кв. 2019 г. – III кв. 2020 г.

3.4. Начальную цену продажи Квартир: 5 800 000 (пять миллионов восемьсот тысяч) рублей (НДС не облагается).

4. СПб ГКУ «Имущество Санкт-Петербурга» (далее - Учреждение):

4.1. Организовать и провести аукцион по продаже Квартир.

4.2. Заключить по итогам аукциона договор купли-продажи Квартир.

5. Администрации Приморского района Санкт-Петербурга обеспечить специалистам Учреждения и потенциальным покупателям доступ в Квартиры.

6. Управлению информатизации и автоматизации Комитета имущественных отношений Санкт-Петербурга (далее - Комитет) в срок, не превышающий 10 календарных дней, обеспечить размещение настоящего распоряжения:

на официальном сайте Российской Федерации в информационно-телекоммуникационной сети «Интернет» для размещения информации о проведении торгов, определенном Правительством Российской Федерации, [www.torgi.gov.ru](http://www.torgi.gov.ru);

на официальном сайте Комитета по адресу: [www.commim.spb.ru](http://www.commim.spb.ru) в информационно-телекоммуникационной сети «Интернет».

Даты размещения настоящего распоряжения на указанных сайтах должны совпадать.

7. АО «Фонд имущества Санкт-Петербурга» (далее – Фонд) в срок, не превышающий 10 календарных дней, обеспечить размещение настоящего распоряжения на официальном сайте Фонда в информационно-телекоммуникационной сети «Интернет».

8. Контроль за выполнением распоряжения оставляю за собой.

**Заместитель  
председателя Комитета**

**А.В.Герман**





**ПРАВИТЕЛЬСТВО САНКТ-ПЕТЕРБУРГА  
АДМИНИСТРАЦИЯ ПРИМОРСКОГО  
РАЙОНА САНКТ-ПЕТЕРБУРГА  
РАСПОРЯЖЕНИЕ**

окуд

25.01.2011

№ 34-п

О признании многоквартирных домов по адресам:

- Санкт-Петербург, пос. Лисий Нос, Балтийский пр., д. 8, литера А,
  - Санкт-Петербург, пос. Лисий Нос, Глухарина ул., д. 21, литера А,
  - Санкт-Петербург, Лахтинский пр., д. 106, литера А,
  - Санкт-Петербург, Лахта, Александровская ул., д. 12, литера А,
  - Санкт-Петербург, Лахта, Михайловская ул., д. 4, литера А,
- аварийными и подлежащими сносу

В соответствии с постановлением Правительства Российской Федерации от 28.01.2006 № 47 «Об утверждении Положения о признании помещения жилым помещением, жилого помещения непригодным для проживания и многоквартирного дома аварийным и подлежащим сносу или реконструкции», с постановлением Правительства Санкт-Петербурга от 19.09.2006 № 1139 «О приведении в соответствие с действующим законодательством правовых актов Правительства Санкт-Петербурга», на основании заключений районной межведомственной комиссии Приморского района Санкт-Петербурга от 30.11.2009 № 3-09, № 4-09, № 6-09, № 7-09, № 8-09:

1. Признать многоквартирные дома, расположенные по адресам:

- Санкт-Петербург, пос. Лисий Нос, Балтийский пр., д. 8, литера А,
- Санкт-Петербург, пос. Лисий Нос, Глухарина ул., д. 21, литера А,
- Санкт-Петербург, Лахтинский пр., д. 106, литера А,
- Санкт-Петербург, Лахта, Александровская ул., д. 12, литера А,
- Санкт-Петербург, Лахта, Михайловская ул., д. 4, литера А, аварийными и

подлежащими сносу.

2. Жилищному отделу администрации:

2.1. Предъявить к собственникам жилых помещений, расположенных в многоквартирных домах, указанных в пункте 1 распоряжения, требования о сносе до 31.12.2012.

2.2. Принять меры по отселению юридических и физических лиц в сроки, установленные правовыми актами Правительства Санкт-Петербурга о реализации мероприятий по переселению жителей Санкт-Петербурга из многоквартирных домов, признанных аварийными и подлежащими сносу или реконструкции и о перечне объектов жилищного строительства, финансируемых за счет средств бюджета Санкт-Петербурга.

2.3. Помещения в многоквартирных домах, признанных аварийными и подлежащими сносу или реконструкции, использовать в соответствии с правовыми актами Правительства Санкт-Петербурга о реализации мероприятий по переселению жителей Санкт-Петербурга из многоквартирных домов, признанных аварийными и подлежащими сносу или реконструкции.

3. Контроль за выполнением распоряжения возложить на заместителя главы администрации Гудзенко И.

Глава администрации

А.В. Кутепов



6003002/5666(1)

*Гинзбург А.В.  
Гонимов Е.В.  
Кашинцев М.А.  
Овечко Левий А.И.  
Хабрабрахманов М.А.*  
*[Signature]*

ПРАВИТЕЛЬСТВО САНКТ-ПЕТЕРБУРГА  
АДМИНИСТРАЦИЯ ПРИМОРСКОГО  
РАЙОНА САНКТ-ПЕТЕРБУРГА  
РАСПОРЯЖЕНИЕ

30.05.2011

*Иванченко И.А.*  
*[Signature]*

окуд

№ 617-р

О внесении изменения в распоряжение администрации от 25.01.2011 № 34-р

1. Внести изменения в распоряжение администрации от 25.01.2011 № 34-р «О признании многоквартирных домов по адресам:

- Санкт-Петербург, пос. Лисий Нос, Балтийский пр., д. 8, литера А,
- Санкт-Петербург, пос. Лисий Нос, Глухарина ул., д. 21, литера А,
- Санкт-Петербург, Лахтинский пр., д. 106, литера А,
- Санкт-Петербург, Лахта, Александровская ул., д. 12, литера А,
- Санкт-Петербург, Лахта, Михайловская ул., д. 4, литера А,

аварийными и подлежащими сносу», изложив пункт 2.3. распоряжения в следующей редакции: «2.3. Помещения в многоквартирных домах, признанных аварийными и подлежащими сносу, использовать в соответствии с правовыми актами Правительства Санкт-Петербурга о реализации мероприятий по переселению жителей Санкт-Петербурга из многоквартирных домов, признанных аварийными и подлежащими сносу или реконструкции».

2. Контроль за выполнением распоряжения возложить на заместителя главы администрации Гудзенко И.А.

Глава администрации



А.В. Кутепов

СПб ГИ "Административное агентство"  
Приморский район  
Санкт-Петербург  
01-0118/11-0-0  
02 06 2011

**ЗАКЛЮЧЕНИЕ**  
**о признании многоквартирного дома аварийным**  
**и подлежащим сносу**

№ 3-09 от 30 ноября 2009 г.

пос. Лисий Нос,\*  
**Адрес: г. Санкт-Петербург, Балтийский проспект, дом № 8, литера А**

Межведомственная комиссия назначенная: Распоряжением главы администрации  
Приморского района Санкт-Петербурга от 04.03.2005г. №287

в составе:

- председателя межведомственной комиссии:** заместителя главы администрации Приморского района – И.А. Гудзенко,  
**заместителя председателя межведомственной комиссии:** директора СПб ГУЖА Приморского района – М.В. Климовой,  
**членов межведомственной комиссии:**
- заместителя начальника Территориального отдела по надзору за состоянием среды обитания и условий проживания Управления Федеральной службы по надзору в сфере защиты прав потребителей и благополучия человека по Санкт-Петербургу – Л.Г. Дядьковой,
  - заместителя начальника отдела Госпожнадзора Приморского района УГПН ГУ ГО и ЧС Санкт-Петербурга – П.А. Макаровского,
  - начальника отдела контроля Государственной Жилищной инспекции Санкт-Петербурга – Смолоногова И.П.,
  - начальника сектора СПб ГУЖА Приморского района – Н.Л. Травиной,
  - главного инженера филиала ГУП «ГУИОН» ПИБ Приморского района – И.В. Жарковой,
  - начальника сектора ЖКХ отдела районного хозяйства и экологии – В.В. Парфеновой,
  - районного архитектора Комитета по градостроительству и архитектуре – А.С. Белова,
  - заместителя начальника отдела государственного экологического надзора МТУ «Ростехнадзор» по СЗФО – Л.К. Лукьяновой,
  - представителя Управления ФРС по Санкт-Петербургу и Ленинградской области - О.А. Евтушенко.

Приглашенных:

- представителя государственной собственности Санкт-Петербурга по доверенности, выданной главой администрации Приморского района – ведущего инженера ГУЖА Приморского района – М.М. Весловой;
- при участии приглашенных экспертов ООО «Жилкомэксперт»;
- при уведомлении собственников жилых помещений.

По результатам рассмотренных документов:

1. Отчета о техническом состоянии здания по адресу: г. Санкт-Петербург, <sup>пос. Лисий Нос,\*</sup> Балтийский проспект, дом № 8, литера А, выполненного специализированной организацией ООО «Жилкомэксперт» в 2008г. (Гос. лицензия ГС-2-78-02-26-0-7825365534-007695-1):
2. Акта межведомственной комиссии от 02.11.2009 № 3-09/А, составленного по результатам обследования, установлено, что основные конструкции здания находятся в аварийном состоянии, характеризующимся исчерпанием несущей способности. Дом является аварийным и подлежит сносу.

**Комиссия приняла заключение:** о признании многоквартирного дома по адресу: г. Санкт-Петербург, <sup>пос. Лисий Нос,\*</sup> Балтийский проспект, дом № 8, литера А, аварийным и подлежащим сносу в соответствии с п. 33, п. 34 Постановления Правительства РФ от 28.01.2006г. № 47 «Об утверждении Положения о признании помещения жилым помещением, жилого помещения непригодным для проживания и многоквартирного дома аварийным и подлежащим сносу или реконструкции».

Решение принято большинством голосов членов комиссии, в связи с неявкой представителей МТУ Ростехнадзора по Северо-Западному федеральному округу, Управления ФРС по Санкт-Петербургу и Ленинградской области.

Приложение к заключению:

1. Отчет о техническом состоянии здания по адресу: г. Санкт-Петербург, Балтийский проспект, дом №8, литера А, выполненный специализированной организацией ООО «Жилкомэксперт» в 2008г. (Гос. лицензия ГС-2-78-02-26-0-7825365534-007695-1) *пох Лицей Нос.\**
2. Акт обследования многоквартирного жилого дома по адресу: г. Санкт-Петербург, Балтийский проспект, дом №8, литера А от 02.11.2009 № 3-09/А *пох Лицей Нос.\**

Председатель межведомственной комиссии  
заместитель главы администрации



*[Handwritten signature]*

И.А. Гудзенко

Заместитель председателя межведомственной комиссии  
директор ГУЖА

*[Handwritten signature]*

М.В. Климова

**Члены межведомственной комиссии:**

*[Handwritten signature]*

Л.Г. Дядькова

П.А. Макаровский

И.П. Смолоногов

А.С. Белов

Н.Л. Травина

И.В. Жаркова

В.В. Парфенова

Л.К. Лукьянова

О.А. Евтушенко

\* исправленному пох Лицей Нос Берить исправленному #33-Версия  
Заместитель председателя ХВК.  
Директор ГУЖА *[Handwritten signature]* М.В. Климова



Выписка из Единого государственного реестра недвижимости об основных характеристиках и зарегистрированных правах на объект недвижимости  
**Сведения об основных характеристиках объекта недвижимости**

На основании запроса от 18.10.2019 г., поступившего на рассмотрение 18.10.2019 г., сообщаем, что согласно записям Единого государственного реестра недвижимости:

<b>Помещение</b>			
<small>(вид объекта недвижимости)</small>			
Лист № <u>   </u> Раздела <u>1</u>	Всего листов раздела <u>1</u> : <u>   </u>	Всего разделов: <u>   </u>	Всего листов выписки: <u>   </u>
<b>22.10.2019 № 78/001/007/2019-6482</b>			
Кадастровый номер:		<b>78:34:0443304:21</b>	

Номер кадастрового квартала:	78:34:0443304
Дата присвоения кадастрового номера:	19.09.2012
Ранее присвоенный государственный учетный номер:	данные отсутствуют
Адрес:	Санкт-Петербург, п Лисий Нос, пр-кт Балтийский, д 8, литера А, кв 1
Площадь, м²:	36.2
Наименование:	Жилое помещение
Назначение:	Жилое помещение
Номер этажа, на котором расположено помещение, машино-место:	Этаж № 1
Вид жилого помещения:	Квартира
Кадастровая стоимость (руб.):	56828.57
Кадастровые номера иных объектов недвижимости, в пределах которых расположен объект недвижимости:	78:34:0443304:18
Виды разрешенного использования:	данные отсутствуют
Сведения об отнесении жилого помещения к определенному виду жилых помещений специализированного жилищного фонда, к жилым помещениям наемного дома социального использования или наемного дома коммерческого использования:	данные отсутствуют
Статус записи об объекте недвижимости):	Сведения об объекте недвижимости имеют статус "актуальные, ранее учтенные"
Особые отметки:	данные отсутствуют
Получатель выписки:	Черменина Алена, от имени представляемого по доверенности: Комитет имущественных отношений Санкт-Петербурга

ИНЖЕНЕР I КАТЕГОРИИ		Челнокова А.В.
<small>(полное наименование должности)</small>	<small>(подпись)</small>	<small>(инициалы, фамилия)</small>





## Сведения о зарегистрированных правах

<b>Помещение</b>			
(вид объекта недвижимости)			
Лист № __	Раздела <u>2</u>	Всего листов раздела <u>2</u> : __	Всего разделов: __
22.10.2019 № 78/001/007/2019-6482			
Кадастровый номер:		78:34:0443304:21	

1.	Правообладатель (правообладатели):	1.1.	Санкт-Петербург
2.	Вид, номер и дата государственной регистрации права:	2.1.	Собственность, № 78-78-38/028/2013-183 от 04.06.2013
3.	Документы-основания:	3.1.	сведения не предоставляются
4.	Ограничение прав и обременение объекта недвижимости:	не зарегистрировано	
5.	Сведения о наличии решения об изъятии объекта недвижимости для государственных и муниципальных нужд:	данные отсутствуют	
6.	Сведения об осуществлении государственной регистрации прав без необходимого в силу закона согласия третьего лица, органа:	данные отсутствуют	

ИНЖЕНЕР I КАТЕГОРИИ		Челнокова А.В.
(полное наименование должности)	(подпись)	(инициалы, фамилия)

М.П.



## План расположения помещения, машино-места на этаже (плане этажа)

<b>Помещение</b>			
(вид объекта недвижимости)			
Лист № <u>    </u> Раздела <b>5</b>	Всего листов раздела <b>5</b> : <u>    </u>	Всего разделов: <u>    </u>	Всего листов выписки: <u>    </u>
<b>22.10.2019 № 78/001/007/2019-6482</b>			
Кадастровый номер:		<b>78:34:0443304:21</b>	

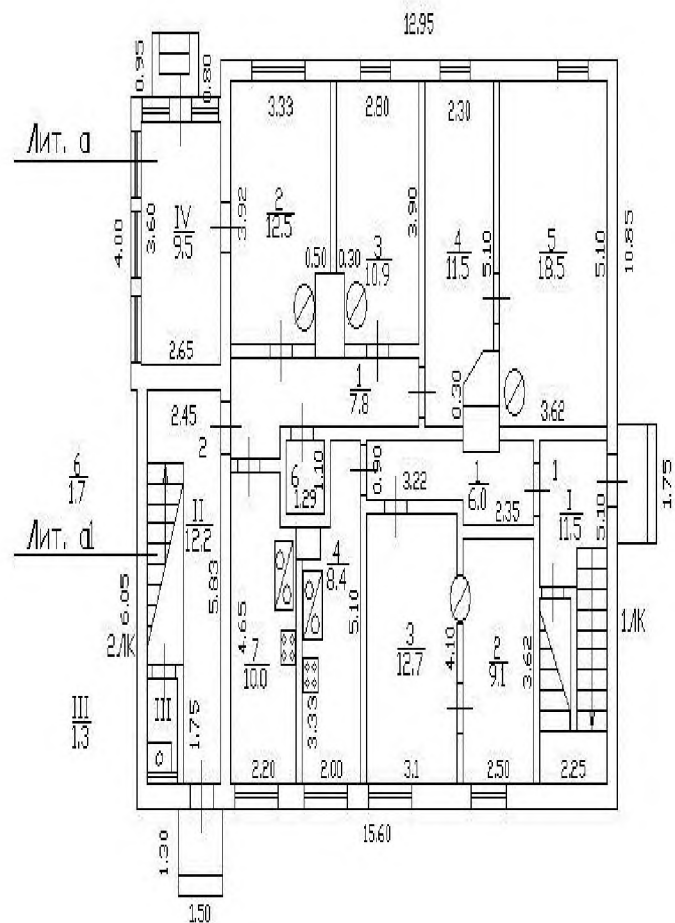
Номер этажа (этажей): Этаж № 1

Масштаб 1:

данные отсутствуют

ИНЖЕНЕР I КАТЕГОРИИ

(полное наименование должности)

Челнокова А.В.

(подпись)

(инициалы, фамилия)

М.П.

Выписка из Единого государственного реестра недвижимости об основных характеристиках и зарегистрированных правах на объект недвижимости  
**Сведения об основных характеристиках объекта недвижимости**

На основании запроса от 18.10.2019 г., поступившего на рассмотрение 18.10.2019 г., сообщаем, что согласно записям Единого государственного реестра недвижимости:

<b>Помещение</b>			
<small>(вид объекта недвижимости)</small>			
Лист № <u>   </u> Раздела <u>1</u>	Всего листов раздела <u>1</u> : <u>   </u>	Всего разделов: <u>   </u>	Всего листов выписки: <u>   </u>
<b>22.10.2019 № 78/001/007/2019-6343</b>			
Кадастровый номер:		<b>78:34:0443304:19</b>	

Номер кадастрового квартала:	78:34:0443304
Дата присвоения кадастрового номера:	19.09.2012
Ранее присвоенный государственный учетный номер:	данные отсутствуют
Адрес:	Санкт-Петербург, п Лисий Нос, пр-кт Балтийский, д 8, литера А, кв 2
Площадь, м²:	72.9
Наименование:	Жилое помещение
Назначение:	Жилое помещение
Номер этажа, на котором расположено помещение, машино-место:	Этаж № 1
Вид жилого помещения:	Квартира
Кадастровая стоимость (руб.):	114442.07
Кадастровые номера иных объектов недвижимости, в пределах которых расположен объект недвижимости:	78:34:0443304:18
Виды разрешенного использования:	данные отсутствуют
Сведения об отнесении жилого помещения к определенному виду жилых помещений специализированного жилищного фонда, к жилым помещениям наемного дома социального использования или наемного дома коммерческого использования:	данные отсутствуют
Статус записи об объекте недвижимости):	Сведения об объекте недвижимости имеют статус "актуальные, ранее учтенные"
Особые отметки:	данные отсутствуют
Получатель выписки:	Черменина Алена, от имени представляемого по доверенности: Комитет имущественных отношений Санкт-Петербурга

ИНЖЕНЕР I КАТЕГОРИИ		Челнокова А.В.
<small>(полное наименование должности)</small>	<small>(подпись)</small>	<small>(инициалы, фамилия)</small>



**Сведения о зарегистрированных правах**

<b>Помещение</b>			
(вид объекта недвижимости)			
Лист № ___	Раздела <b>2</b>	Всего листов раздела <b>2</b> : ___	Всего разделов: ___
<b>22.10.2019 № 78/001/007/2019-6343</b>			
Кадастровый номер:		<b>78:34:0443304:19</b>	

1.	Правообладатель (правообладатели):	1.1.	Санкт-Петербург
2.	Вид, номер и дата государственной регистрации права:	2.1.	Общая долевая собственность, № 40000012 от 14.11.1997, доля в праве 41/53
3.	Документы-основания:	3.1.	сведения не предоставляются
4.	Ограничение прав и обременение объекта недвижимости:	не зарегистрировано	
1.	Правообладатель (правообладатели):	1.2.	Санкт-Петербург
2.	Вид, номер и дата государственной регистрации права:	2.2.	Общая долевая собственность, № 78-78/038-78/110/012/2016-212/2 от 12.10.2016, доля в праве 12/53
3.	Документы-основания:	3.2.	сведения не предоставляются
4.	Ограничение прав и обременение объекта недвижимости:	не зарегистрировано	
5.	Сведения о наличии решения об изъятии объекта недвижимости для государственных и муниципальных нужд:	данные отсутствуют	
6.	Сведения об осуществлении государственной регистрации прав без необходимого в силу закона согласия третьего лица, органа:	данные отсутствуют	

ИНЖЕНЕР I КАТЕГОРИИ		Челнокова А.В.
(полное наименование должности)	(подпись)	(инициалы, фамилия)

М.П.



**План расположения помещения, машино-места на этаже (плане этажа)**

<b>Помещение</b>			
(вид объекта недвижимости)			
Лист № ___ Раздела <b>5</b>	Всего листов раздела <b>5</b> : ___	Всего разделов: ___	Всего листов выписки: ___
<b>22.10.2019 № 78/001/007/2019-6343</b>			
Кадастровый номер:		<b>78:34:0443304:19</b>	

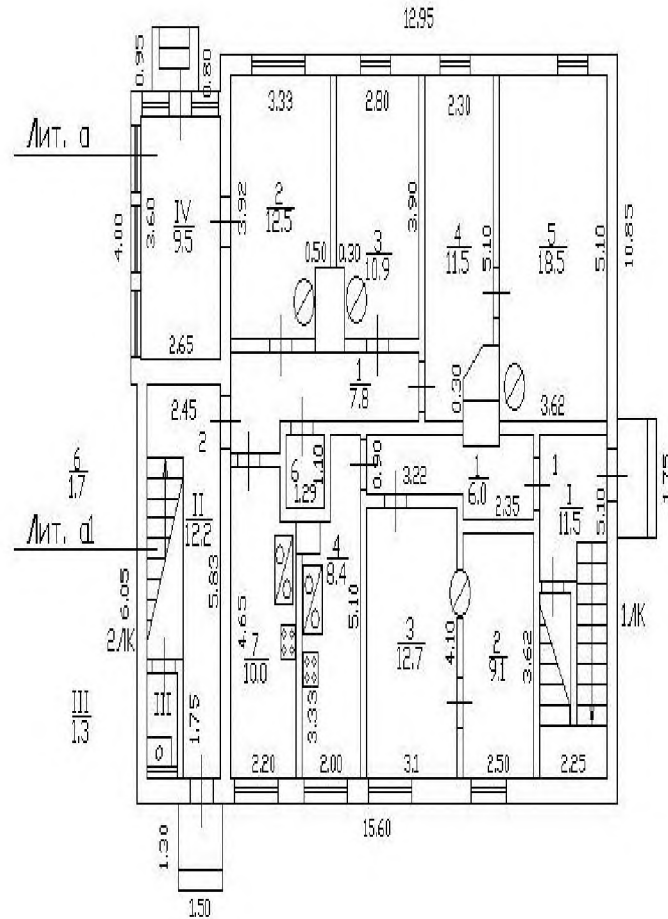
Номер этажа (этажей): Этаж № 1

Масштаб 1: данные отсутствуют

ИНЖЕНЕР I КАТЕГОРИИ

(полное наименование должности)

(подпись)

Челнокова А.В.

(инициалы, фамилия)

М.П.

Выписка из Единого государственного реестра недвижимости об основных характеристиках и зарегистрированных правах на объект недвижимости  
**Сведения об основных характеристиках объекта недвижимости**

На основании запроса от 18.10.2019 г., поступившего на рассмотрение 18.10.2019 г., сообщаем, что согласно записям Единого государственного реестра недвижимости:

<b>Помещение</b>			
<small>(вид объекта недвижимости)</small>			
Лист № <u>   </u> Раздела <u>1</u>	Всего листов раздела <u>1</u> : <u>   </u>	Всего разделов: <u>   </u>	Всего листов выписки: <u>   </u>
<b>22.10.2019 № 78/001/007/2019-6657</b>			
Кадастровый номер:		<b>78:34:0443304:20</b>	

Номер кадастрового квартала:	78:34:0443304
Дата присвоения кадастрового номера:	19.09.2012
Ранее присвоенный государственный учетный номер:	данные отсутствуют
Адрес:	Санкт-Петербург, п Лисий Нос, пр-кт Балтийский, д 8, литера А, кв 3
Площадь, м²:	67.7
Наименование:	Жилое помещение
Назначение:	Жилое помещение
Номер этажа, на котором расположено помещение, машино-место:	Этаж № 2
Вид жилого помещения:	Квартира
Кадастровая стоимость (руб.):	106278.85
Кадастровые номера иных объектов недвижимости, в пределах которых расположен объект недвижимости:	78:34:0443304:18
Виды разрешенного использования:	данные отсутствуют
Сведения об отнесении жилого помещения к определенному виду жилых помещений специализированного жилищного фонда, к жилым помещениям наемного дома социального использования или наемного дома коммерческого использования:	данные отсутствуют
Статус записи об объекте недвижимости):	Сведения об объекте недвижимости имеют статус "актуальные, ранее учтенные"
Особые отметки:	данные отсутствуют
Получатель выписки:	Черменина Алена, от имени представляемого по доверенности: Комитет имущественных отношений Санкт-Петербурга

ИНЖЕНЕР II КАТЕГОРИИ		Захарова О.С.
<small>(полное наименование должности)</small>	<small>(подпись)</small>	<small>(инициалы, фамилия)</small>





**Сведения о зарегистрированных правах**

<b>Помещение</b>			
(вид объекта недвижимости)			
Лист № __ Раздела <u>2</u>	Всего листов раздела <u>2</u> : __	Всего разделов: __	Всего листов выписки: __
<b>22.10.2019 № 78/001/007/2019-6657</b>			
Кадастровый номер:		<b>78:34:0443304:20</b>	

1.	Правообладатель (правообладатели):	1.1.	Санкт-Петербург
2.	Вид, номер и дата государственной регистрации права:	2.1.	Собственность, № Г-18 от 14.11.1997
3.	Документы-основания:	3.1.	сведения не предоставляются
4.	Ограничение прав и обременение объекта недвижимости:	не зарегистрировано	
5.	Сведения о наличии решения об изъятии объекта недвижимости для государственных и муниципальных нужд:	данные отсутствуют	
6.	Сведения об осуществлении государственной регистрации прав без необходимого в силу закона согласия третьего лица, органа:	данные отсутствуют	

<b>ИНЖЕНЕР II КАТЕГОРИИ</b>		<b>Захарова О.С.</b>
(полное наименование должности)	(подпись)	(инициалы, фамилия)

М.П.



## План расположения помещения, машино-места на этаже (плане этажа)

<b>Помещение</b>			
(вид объекта недвижимости)			
Лист № <u>    </u> Раздела <b>5</b>	Всего листов раздела <b>5</b> : <u>    </u>	Всего разделов: <u>    </u>	Всего листов выписки: <u>    </u>
<b>22.10.2019 № 78/001/007/2019-6657</b>			
Кадастровый номер:		<b>78:34:0443304:20</b>	

Номер этажа (этажей): Этаж № 2

Лит. А	
Масштаб 1:	данные отсутствуют

ИНЖЕНЕР II КАТЕГОРИИ		Захарова О.С.
(полное наименование должности)	(подпись)	(инициалы, фамилия)

М.П.

Выписка из Единого государственного реестра недвижимости об основных характеристиках и зарегистрированных правах на объект недвижимости  
**Сведения об основных характеристиках объекта недвижимости**

На основании запроса от 18.10.2019 г., поступившего на рассмотрение 18.10.2019 г., сообщаем, что согласно записям Единого государственного реестра недвижимости:

<b>Помещение</b>			
<small>(вид объекта недвижимости)</small>			
Лист № ___ Раздела <b>1</b>	Всего листов раздела <b>1</b> : ___	Всего разделов: ___	Всего листов выписки: ___
<b>22.10.2019 № 78/001/007/2019-6603</b>			
Кадастровый номер:		<b>78:34:0443304:22</b>	

Номер кадастрового квартала:	78:34:0443304
Дата присвоения кадастрового номера:	19.09.2012
Ранее присвоенный государственный учетный номер:	данные отсутствуют
Адрес:	Санкт-Петербург, п Лисий Нос, пр-кт Балтийский, д 8, литера А, кв 4
Площадь, м²:	40.9
Наименование:	Жилое помещение
Назначение:	Жилое помещение
Номер этажа, на котором расположено помещение, машино-место:	Этаж № 2
Вид жилого помещения:	Квартира
Кадастровая стоимость (руб.):	64206.87
Кадастровые номера иных объектов недвижимости, в пределах которых расположен объект недвижимости:	78:34:0443304:18
Виды разрешенного использования:	данные отсутствуют
Сведения об отнесении жилого помещения к определенному виду жилых помещений специализированного жилищного фонда, к жилым помещениям наемного дома социального использования или наемного дома коммерческого использования:	данные отсутствуют
Статус записи об объекте недвижимости):	Сведения об объекте недвижимости имеют статус "актуальные, ранее учтенные"
Особые отметки:	данные отсутствуют
Получатель выписки:	Черменина Алена, от имени представляемого по доверенности: Комитет имущественных отношений Санкт-Петербурга

ИНЖЕНЕР II КАТЕГОРИИ		Захарова О.С.
<small>(полное наименование должности)</small>	<small>(подпись)</small>	<small>(инициалы, фамилия)</small>



## Сведения о зарегистрированных правах

<b>Помещение</b>			
(вид объекта недвижимости)			
Лист № ___	Раздела <u>2</u>	Всего листов раздела <u>2</u> : ___	Всего разделов: ___
22.10.2019 № 78/001/007/2019-6603			
Кадастровый номер:		78:34:0443304:22	

1.	Правообладатель (правообладатели):	1.1.	Санкт-Петербург
2.	Вид, номер и дата государственной регистрации права:	2.1.	Собственность, № 78-78-38/042/2014-160 от 12.05.2014
3.	Документы-основания:	3.1.	сведения не предоставляются
4.	Ограничение прав и обременение объекта недвижимости:	не зарегистрировано	
5.	Сведения о наличии решения об изъятии объекта недвижимости для государственных и муниципальных нужд:	данные отсутствуют	
6.	Сведения об осуществлении государственной регистрации прав без необходимого в силу закона согласия третьего лица, органа:	данные отсутствуют	

ИНЖЕНЕР II КАТЕГОРИИ		Захарова О.С.
(полное наименование должности)	(подпись)	(инициалы, фамилия)

М.П.



## План расположения помещения, машино-места на этаже (плане этажа)

<b>Помещение</b>			
(вид объекта недвижимости)			
Лист № ___ Раздела <b>5</b>	Всего листов раздела <b>5</b> : ___	Всего разделов: ___	Всего листов выписки: ___
<b>22.10.2019 № 78/001/007/2019-6603</b>			
Кадастровый номер:		<b>78:34:0443304:22</b>	

Номер этажа (этажей): Этаж № 2

Лит. А	
Масштаб 1:	данные отсутствуют

ИНЖЕНЕР II КАТЕГОРИИ		Захарова О.С.
(полное наименование должности)	(подпись)	(инициалы, фамилия)

М.П.



ПРАВИТЕЛЬСТВО САНКТ-ПЕТЕРБУРГА

**КОМИТЕТ ПО ГОСУДАРСТВЕННОМУ  
КОНТРОЛЮ, ИСПОЛЬЗОВАНИЮ  
И ОХРАНЕ ПАМЯТНИКОВ ИСТОРИИ  
И КУЛЬТУРЫ**

пл. Ломоносова, д.1, Санкт-Петербург, 191023  
Тел. (812) 315-43-03, (812) 571-64-31, факс (812) 710-42-45  
e-mail: kgior@gov.spb.ru  
<http://www.gov.spb.ru>

ОКПО 00086941 ОКОГУ 2300231 ОГРН 1037843025527  
ИНН/КПП 7832000069/784001001

**11 ИЮЛ 2019** № 01-25-14495/19-0-1/1

На № 46116-13/19 от 27.06.2019

Рег. № 01-25-14495/19-0-0 от 05.07.2019

Комитет по государственному контролю, использованию и охране памятников истории и культуры сообщает, что объект по адресу: **197755, Санкт-Петербург, посёлок Лисий Нос, Балтийский проспект, дом 8, литера А** не относится к числу объектов (выявленных объектов) культурного наследия.

Объект расположен вне границ зон охраны и защитных зон объектов культурного наследия на территории Санкт-Петербурга.

Начальник отдела информации об объектах культурного наследия и режимах зон охраны

Е.В. Коробкова





**МЧС РОССИИ**

**ГЛАВНОЕ УПРАВЛЕНИЕ  
МИНИСТЕРСТВА РОССИЙСКОЙ ФЕДЕРАЦИИ  
ПО ДЕЛАМ ГРАЖДАНСКОЙ ОБОРОНЫ,  
ЧРЕЗВЫЧАЙНЫМ СИТУАЦИЯМ И ЛИКВИДАЦИИ  
ПОСЛЕДСТВИЙ СТИХИЙНЫХ БЕДСТВИЙ  
ПО Г. САНКТ-ПЕТЕРБУРГУ  
(Главное управление МЧС России  
по г. Санкт-Петербургу)**

наб. р. Мойки, 85, Санкт-Петербург, 190000  
тел. (812) 718-25-05, факс (812) 571-53-34

15.07 2019 № 8386 - 5-1-2

На № 46406-21/19 от 27.06.2019  
№ 46408-21/19 от 27.06.2019  
№ 46407-21/19 от 27.06.2019  
№ 46927-21/19 от 01.07.2019

О предоставлении учетных данных

Начальнику Управления приватизации  
и арендных отношений  
СПб ГКУ "Имущество Санкт-  
Петербурга"

О.А. Ворохобиной

ул. Новгородская, д. 20, лит. А, пом. 2-Н  
Санкт-Петербург, 191124

На Ваш запрос сообщаю, что по учетным данным Главного управления МЧС России по Санкт-Петербургу, объекты недвижимости, расположенные по адресам:

Санкт-Петербург, г. Сестрорецк, Ермоловский пр., д. 30, лит. А;  
Санкт-Петербург, г. Сестрорецк, 3-я линия, д. 10, лит. А;  
Санкт-Петербург, г. Сестрорецк, 7-я линия, д. 9, лит. А;  
Санкт-Петербург, г. Зеленогорск, Торфяная ул., д. 14, лит. А;  
Санкт-Петербург, г. Зеленогорск, Разъезжая ул., д. 11, лит. А;  
Санкт-Петербург, г. Зеленогорск, Полевая ул., д. 3, лит. А;  
Санкт-Петербург, г. Зеленогорск, Круглая ул., д. 7, лит. А;  
Санкт-Петербург, г. Зеленогорск, Дёповская ул., д. 12, лит. А;  
Санкт-Петербург, г. Зеленогорск, ул. Восстания, д. 7, лит. А;  
Санкт-Петербург, г. Зеленогорск, Бассейная ул., д. 8, лит. А;  
Санкт-Петербург, пос. Лисий Нос, Балтийский пр., д. 8, лит. А;  
Санкт-Петербург, пос. Лисий Нос, Большой пр., д. 18, лит. А;  
Санкт-Петербург, пос. Лисий Нос, Приморское шоссе, д. 62, лит. А;  
Санкт-Петербург, пос. Лисий Нос, Петровская ул., д. 14, лит. А;  
Санкт-Петербург, Рижский пр., д. 70, лит. Р;  
Санкт-Петербург, Лиговский пр., д. 141, лит. И, Л;  
Санкт-Петербург, Выборгская наб., д. 53, лит. А;  
Санкт-Петербург, ул. Лабулина, д. 3, лит. Г;  
Санкт-Петербург, Урюпин пер., д. 2/6, лит. А;  
Санкт-Петербург, ул. Калинина, д. 10, лит. А;  
Санкт-Петербург, пос. Песочный, Ленинградская ул., д. 81б, лит. А

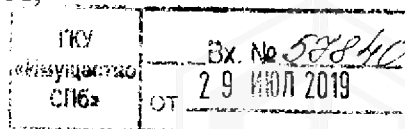



не являются объектами гражданской обороны.

По адресу: Санкт-Петербург, Лиговский пр., д. 117, лит. Г числится защитное сооружение гражданской обороны.

В соответствии с Указом Президента Российской Федерации от 24.12.1993 г. № 2284 «О государственной программе приватизации государственных и муниципальных предприятий РФ» объекты гражданской обороны являются государственной федеральной собственностью и их приватизация и продажа запрещены.

Защитные сооружения гражданской обороны допускается использовать для нужд организаций, а также для обслуживания населения по решению руководителей объектов экономики или органов местного самоуправления по согласованию (заключению) с органами управления по делам гражданской обороны и чрезвычайным ситуациям при выполнении обязательных требований действующих нормативных документов приказами МЧС России от 15.12.2002 года № 583 «Об утверждении и введении в действие Правил эксплуатации защитных сооружений гражданской обороны» и от 21.07.2005 года № 575 «Об утверждении Порядка содержания и использования защитных сооружений ГО в мирное время».

Врио заместителя начальника Главного управления  
(по защите, мониторингу и предупреждению ЧС)-  
начальника управления гражданской защиты

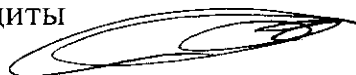

Р.В. Куликов

