



ПРАВИТЕЛЬСТВО САНКТ-ПЕТЕРБУРГА

КОМИТЕТ ИМУЩЕСТВЕННЫХ ОТНОШЕНИЙ САНКТ-ПЕТЕРБУРГА

РАСПОРЯЖЕНИЕ ОКУД

07.11.2019

№ 2833-РЗ

О продаже объектов жилищного фонда коммерческого использования Санкт-Петербурга

В соответствии с постановлением Правительства Санкт-Петербурга от 20.01.2009 № 12 «О порядке взаимодействия исполнительных органов государственной власти Санкт-Петербурга при подготовке и принятии решений о продаже жилых помещений государственного жилищного фонда Санкт-Петербурга на торгах и проведении торгов по продаже жилых помещений государственного жилищного фонда Санкт-Петербурга»:

1. Включить квартиры №№ 31-45, расположенные в многоквартирном доме по адресу: Санкт-Петербург, Лиговский пр., д. 117, литера Г, признанном аварийным и подлежащим реконструкции (далее – Квартиры), в жилищный фонд коммерческого использования Санкт-Петербурга.

2. Продать Квартиры на торгах единым лотом.

3. Определить:

3.1. Способ продажи Квартир: продажа государственного имущества на аукционе.

3.2. Форму проведения продажи Квартир: электронная.

3.3. Срок продажи: IV кв. 2019 г. – III кв. 2020 г.

3.4. Начальную цену продажи Квартир: 50 200 000 (пятьдесят миллионов двести тысяч) рублей (НДС не облагается).

4. СПб ГКУ «Имущество Санкт-Петербурга» (далее - Учреждение):

4.1. Организовать и провести аукцион по продаже Квартир.

4.2. Заключить по итогам аукциона договор купли-продажи Квартир.

5. Администрации Центрального района Санкт-Петербурга обеспечить специалистам Учреждения и потенциальным покупателям доступ в Квартиры.

6. Управлению информатизации и автоматизации Комитета имущественных отношений Санкт-Петербурга (далее - Комитет) в срок, не превышающий 10 календарных дней, обеспечить размещение настоящего распоряжения:

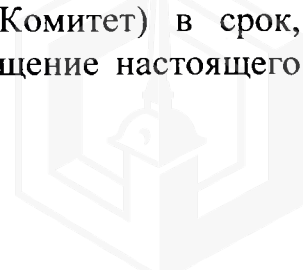

на официальном сайте Российской Федерации в информационно-телекоммуникационной сети «Интернет» для размещения информации о проведении торгов, определенном Правительством Российской Федерации, www.torgi.gov.ru;

на официальном сайте Комитета по адресу: www.commim.spb.ru в информационно-телекоммуникационной сети «Интернет».

Даты размещения настоящего распоряжения на указанных сайтах должны совпадать.

7. АО «Фонд имущества Санкт-Петербурга» (далее – Фонд) в срок, не превышающий 10 календарных дней, обеспечить размещение настоящего распоряжения на официальном сайте Фонда в информационно-телекоммуникационной сети «Интернет».

8. Контроль за выполнением распоряжения оставляю за собой.

**Заместитель
председателя Комитета**

А.В.Герман

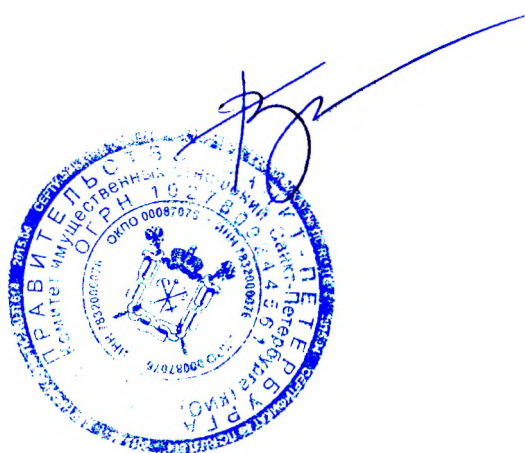



ПРАВИТЕЛЬСТВО САНКТ-ПЕТЕРБУРГА

КОМИТЕТ ИМУЩЕСТВЕННЫХ ОТНОШЕНИЙ САНКТ-ПЕТЕРБУРГА

РАСПОРЯЖЕНИЕ ОКУД

22 07 2020

№ 1316-РЗ

**О внесении изменений в распоряжение
КИО от 07.11.2019 № 2833-рз**

КИО
№ 1316-РЗ
от 22.07.2020



1. Внести изменения в распоряжение Комитета имущественных отношений Санкт-Петербурга (далее - Комитет) от 07.11.2019 № 2833-рз «О продаже объектов жилищного фонда коммерческого использования Санкт-Петербурга», изложив пункты 3.3 и 3.4 распоряжения в следующей редакции:

«3.3. Срок продажи: III кв. 2020 г. – II кв. 2021 г.

3.4. Начальную цену продажи Квартир: 47 100 000 (сорок семь миллионов сто тысяч) рублей (НДС не облагается).».

2. Управлению информатизации и автоматизации Комитета в срок, не превышающий 10 календарных дней, обеспечить размещение настоящего распоряжения:

на официальном сайте Российской Федерации в информационно-телекоммуникационной сети «Интернет» для размещения информации о проведении торгов, определенном Правительством Российской Федерации, www.torgi.gov.ru;

на официальном сайте Комитета по адресу: www.commim.spb.ru в информационно-телекоммуникационной сети «Интернет».

Даты размещения настоящего распоряжения на указанных сайтах должны совпадать.

3. СПб ГКУ «Имущество Санкт-Петербурга» (далее – Учреждение) в срок, не превышающий 10 календарных дней, обеспечить размещение настоящего распоряжения на официальном сайте Учреждения в информационно-телекоммуникационной сети «Интернет».

4. АО «Фонд имущества Санкт-Петербурга» (далее – Фонд) обеспечить размещение настоящего распоряжения на официальном сайте Фонда в информационно-телекоммуникационной сети «Интернет».

5. Контроль за выполнением распоряжения оставляю за собой.

Заместитель
председателя Комитета



А.В.Герман



ПРАВИТЕЛЬСТВО САНКТ-ПЕТЕРБУРГА
АДМИНИСТРАЦИЯ ЦЕНТРАЛЬНОГО
РАЙОНА САНКТ-ПЕТЕРБУРГА
РАСПОРЯЖЕНИЕ

0852

23.12.2008

№ 2002-р

**О признании многоквартирного
дома 117 литеры А, Г
по Лиговскому пр. аварийным
и подлежащим реконструкции**

На основании заключения межведомственной комиссии от 22.09.2008 № 12, 13 о признании многоквартирного дома 117 литеры А, Г по Лиговскому пр. аварийным и подлежащим реконструкции:

1. Признать многоквартирный дом по адресу: дом 117 литеры А, Г по Лиговскому пр. аварийным и подлежащим реконструкции.
2. Жилищному отделу направить собственникам жилых помещений многоквартирного дома по адресу: Лиговский пр., д.117 литеры А, Г письменные уведомления с предложением произвести реконструкцию дома в срок до 01.03.2009.
3. Контроль за выполнением настоящего распоряжения возложить на первого заместителя главы администрации Шулева Г.М.

Глава администрации

С.В.Штукова



Верно
Ведущий специалист
общего отдела
Шкар М.Л.Шкарова





ПРАВИТЕЛЬСТВО САНКТ-ПЕТЕРБУРГА
АДМИНИСТРАЦИЯ ЦЕНТРАЛЬНОГО
РАЙОНА САНКТ-ПЕТЕРБУРГА
РАСПОРЯЖЕНИЕ

ОКУД

26.05.2009

№ 718-р

О внесении изменений
в распоряжение
администрации
Центрального района
от 23.12.2008 № 2002-р

*ПТО
ОКРТИТ
ОВРУГ
бу х. Роты
ООО "Сити-Линк" № 2
1.06.09*

Внести в распоряжение администрации Центрального района от 23.12.2008 № 2002-р «О признании многоквартирного дома 117 литеры А, Г по Лиговскому пр. аварийным и подлежащим реконструкции» следующие изменения:

в названии и тексте распоряжения слова «литеры А, Г» заменить словами «литера «Г».

Глава администрации

С.В.Штукова



Зерно
Ведущий специалист
общего отдела
М.Л.Шкарова

*Бурыкин В.А.
03.06.09*

5/2040 от 29.05.09



Заключение

О признании многоквартирного дома аварийным
и подлежащим сносу или реконструкции.

№

12

12 сентября 2008

(дата)

город Санкт-Петербург, Лиговский пр., д.117 лит.Г.

Межведомственная комиссия, назначенная распоряжением администрации
Центрального района № 188-р от 28.02.05г.

Шулева Геннадия Михайловна - первого заместителя главы администрации
Центрального района

заместителя председателя

Даниеляна Артема Мкртичовича - заместителя директора ГУ «ЖАЦР»

секретаря

Буньгиной Елены Анатольевны - начальник сектора аварийного фонда и МВК

и членов комиссии:

Проворовой Нины Анатольевны - ведущего инженера сектора аварийного фонда и
МВК СПб ГУ «ЖАЦР»

Елиссевой Натальи Анатольевны - инженер сектора аварийного фонда и МВК СПб ГУ
«ЖАЦР»

Балыгиной Генрики Ивановны - инженер сектора аварийного фонда и МВК СПб ГУ
«ЖАЦР»

Кузнецовой Риты Александровны - заместитель начальника жилищного отдела,
начальник сектора расселения аварийного фонда
администрации Центрального района

Малынич Лариса Викторовна - заместитель начальника отдела капитального
ремонта и технического надзора СПб ГУ «ЖАЦР»

Юркова Татьяна Ивановна - начальник сектора жилищно-коммунального
хозяйства отдела районного хозяйства
администрации

Хараташвили Елена Николаевна - представитель филиала ФГУЗ «Центр гигиены и
эпидемиологии в городе СПб» в Адмиралтейском,
Василеостровском, Центральном районах

Скопцова Алексея Александровича - представитель ОГПН Центрального района

Лукиянова Любовь Константиновна - представитель межрегионального технического
управление Ростехнадзора по Северо-Западному
Федеральному округу

Козлова В.В. - представитель Управления ФРС по Санкт-
Петербургу и Ленинградской области

Представителей других органов:

Неуймин Виктор Иванович. - представитель Государственной жилищной инспекции

При участии приглашенных экспертов: не приглашались.

По результатам рассмотренных документов

ОАО «Ленжилниипроект» Техническое заключение по результатам
обследования строительных конструкций здания по адресу: СПб, Лиговский



пр., д.117. 2006. ЗАО «Эксперт» Техническое заключение по результатам обследования строительных конструкций дома № 117 лит. А и В и 119 литеры А и Б по Лиговскому пр. 2005.

ОАО «Ленжилниипроект» Техническое заключение по обследованию фундаментов строения лит. «В» дома 117 по Лиговскому пр. 2003.

Обследование здания межведомственной комиссией Центрального района не проводилось

УСТАНОВИЛА: дом 117 лит.Г по Лиговскому пр. В техническом паспорте дома указан 1882 год постройки. Натуральным обследованием определено, что здание построено в 1870-80 годах. При визуальном обследовании здания обнаружено, что здание строилось в два-три этапа, часть однопролетного дворового флигеля разобрана, сохранившиеся участки стен содержат следы восстановления и ремонта кладки. По характеру повреждений и участков восстановленной кладки, можно предположить, что здание было частично разрушено в годы войны и в последствии восстановлено. Комплексного капитального ремонта в нем не проводилось, но в 1955-1957 годах был выполнен выборочный капитальный ремонт. Здание представляет собой 4-х этажный флигель лит.Г расположен по красной линии застройки ул.Печатника Григорьева и состоит из лицевого двухпролетного строения и дворового однопролетного. Всего в доме имеется 15 квартир (из них 3 – двухкомнатные, 6 – трехкомнатных, 4-четырёхкомнатные, 2 – пятикомнатные). Общая площадь квартир 1298.08, жилая площадь 773.88 кв.м.

Фундаменты под стенами здания ленточные бутовые. Стены здания выполнены из красного кирпича образца 1847 на известковом растворе по цепной системе перевязки. Перемычки над проемами кирпичные клинчатые лучковые и арочные. Над частью расширенных, перебитых и вновь пробитых проемов перемычки металлические. Цоколь стен облицован путиловской плитой, со стороны двора облицовка отсутствует. В здании имеется две двухмаршевые лестницы. Каменные ступени опираются на стены и металлические косоуры. Площадки устроены по металлическим балкам. Полы площадок цементные и из керамической плитки. Решетки ограждения лестниц металлические. Междуэтажные перекрытия устроены, в основном, по деревянным балкам сечением 280-300 мм, уложенным с шагом 1200-1400 мм. Засыпка выполнена слоем строительного мусора толщиной до 120 мм. Крыша дома чердачная двухскатная. Доступ на чердак осуществляется из лестничных клеток.

При обследовании наружных стен были выявлены следующие дефекты: стены здания повреждены множественными наклонными и вертикальными трещинами раскрытием от 1-2 до 10 мм. Характер и направление раскрытия трещин свидетельствуют о различных причинах их происхождения. Монолитность стен ослаблена наличием перебитых, пробитых вновь и заложенных без перевязки с основной кладкой стены проемов. Визуальным



осмотром стены главного фасада выявлены наклонные и вертикальные трещины раскрытием до 7-10 мм. Характер трещин в стене свидетельствует об имевших место неравномерных осадках оснований под фундаментами стен давнего происхождения, предположительно, из-за перераспределения нагрузок на фундаменты. Кладка стены в уровне первого этажа повреждена деструктивным разрушением. С наружной стороны фасада имеются значительные участки механического повреждения стен, отслоения и обрушения штукатурного слоя, вызванные, в основном неисправным состоянием водосточных труб. Две перемычки над оконными проемами в стене в уровне первого и третьего этажа имеют повреждения аварийного характера, грозящие обрушением. В зонах периодического увлажнения у водосточных труб отмечено деструктивное разрушение кладки стен.

При обследовании конструктивной части здания выявлено следующее: поверхность полов квартир изношена, имеются механические повреждения и утраты. В отдельных местах ощущается зыбкость полов и вибрация перекрытий, обусловленная недостаточной жесткостью балок. Из-за поражения конструкций полов гнилью, наблюдаются сверхнормативные уклоны. На потолках помещений прослеживаются множественные трещины беспорядочного направления. В зонах канализационных стояков наблюдаются следы протечек. Сцепление штукатурного слоя с подшивкой ослаблено и на отдельных участках грозит обвалом. Металл балок в зоне санузлов коррозирован, дощатое заполнение поражено гнилью. В части помещений выполнен косметический ремонт без усиления несущих конструкций и скрывающий их неудовлетворительное состояние.

В помещениях, где не производился косметический ремонт, в месте сопряжения перегородок с перекрытиями наблюдаются характерные горизонтальные трещины. Отмечены перекосы дверных коробок в перегородках, вызванные прогибами перекрытий и повреждением основания перегородок. На отдельных участках перегородок ослаблен штукатурный слой, древесина нижней части перегородок в зонах санузлов поражена гнилью. Дверные полотна повреждены в местах врезки замков, имеют неплотный притвор из-за перекосов и механических повреждений и находятся в неудовлетворительном состоянии. Оконные рамы деревянные. Переплеты имеют механические повреждения, в узлах сопряжений поражены гнилью. Рамы имеют неплотный притвор и находятся в неудовлетворительном состоянии.

Внутренние инженерные сети имеют значительный износ, трубы водопровода поражены коррозией, канализация имеет дефекты в виде разуплотнения стыков и свищей. Большинство элементов запорно-регулирующей арматуры и сантехнических приборов находятся в неудовлетворительном состоянии. Отмечено также пожароопасное состояние отдельных участков электропроводки и газопроводов, из-за возможных сверхнормативных деформаций перекрытий и опирающихся на них перегородок.

Флигель лит. Г, по общему износу и техническому состоянию несущих конструкций здание находится в ограничено работоспособном состоянии. В



настоящее время возможно продолжить эксплуатацию здания, при условии устранения выявленных повреждений, аварийного и недопустимого состояния стен, включающего: ремонт и усиление поврежденных стен металлоконструкциями, тампонацию трещин цементным раствором, усиление перекрытия над подвалом, восстановление водосточных труб и общий ремонт фасадов.

В дальнейшем здание требует выполнения планового комплексного капитального ремонта или реконструкции, включающего ремонт фундаментов и стен, замену перекрытий и крыши, а также приведение планировки в соответствие действующим нормам. Перекрытие над встроенным проездом можно сохранить, лестницы требуют замены первых маршей.

комиссия приняла заключение Согласно п.33, 34 Постановления Правительства РФ от 28.01.2006 № 47 «Об утверждении Положения о признании помещения жилым помещением, жилого помещения непригодным для проживания и многоквартирного дома аварийным и подлежащим сносу» с изменениями, внесенными Постановлением Правительства РФ от 02.08.2007 № 494 признать многоквартирный дом № 117 лит.Г по Лиговскому пр. аварийным и подлежащим реконструкции.

Приложение к заключению:

ОАО «Ленжилниипроект» Техническое заключение по результатам обследования строительных конструкций здания по адресу: СПб, Лиговский пр, д.117. 2006. ЗАО «Эксперт» Техническое заключение по результатам обследования строительных конструкций дома № 117 лит.А и В и 119 литеры А и Б по Лиговскому пр. 2005. ОАО «Ленжилниипроект» Техническое заключение по обследованию фундаментов строения лит. «В» дома 117 по Лиговскому пр. 2003.

Председатель межведомственной комиссии

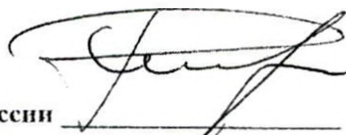

Г.М.Шулев

Заместитель председателя



А.М. Даниелян

Члены межведомственной комиссии



Н.А. Проворова

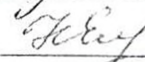

Н.А. Елисеева

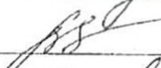

Г.И. Бальгина

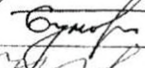



Е.А. Буньгина



Р.А. Кузнецова

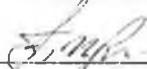
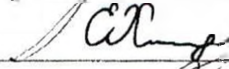

 _____ Л.В. Мальнич
 _____ Т.И. Юркова
 _____ Е.Н.Хараташвили
 _____ А.А. Скощов
 _____ В.И. Неуймин
_____ Лукьянова Л.К.
_____ Козлова В.В.

Приглашенные собственники помещений (уполномоченные ими лица)

Присутствующие собственники помещений многоквартирного дома № 117 литер.Г по Лиговскому пр.: Список регистрации прилагается.

Решение о признании дома № 117 лит.Г аварийным и подлежащим реконструкции принято большинством голосов членов комиссии *при участии* *внн представителями Роснефтегаза по СЗФО и УРРС по СРБ и Лен. области*

Председатель МКВ

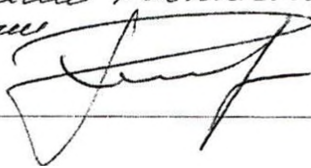

Г.М.Шулев





МЧС РОССИИ

**ГЛАВНОЕ УПРАВЛЕНИЕ
МИНИСТЕРСТВА РОССИЙСКОЙ ФЕДЕРАЦИИ
ПО ДЕЛАМ ГРАЖДАНСКОЙ ОБОРОНЫ,
ЧРЕЗВЫЧАЙНЫМ СИТУАЦИЯМ И ЛИКВИДАЦИИ
ПОСЛЕДСТВИЙ СТИХИЙНЫХ БЕДСТВИЙ
ПО Г. САНКТ-ПЕТЕРБУРГУ
(Главное управление МЧС России
по г. Санкт-Петербургу)**

наб. р. Мойки, 85, Санкт-Петербург, 190000
тел. (812) 718-25-05, факс (812) 571-53-34

15.07 2019 № 8386 - 5-1-2

На № 46406-21/19 от 27.06.2019
№ 46408-21/19 от 27.06.2019
№ 46407-21/19 от 27.06.2019
№ 46927-21/19 от 01.07.2019

О предоставлении учетных данных

Начальнику Управления приватизации
и арендных отношений
СПб ГКУ "Имущество Санкт-
Петербурга"

О.А. Ворохобиной

ул. Новгородская, д. 20, лит. А, пом. 2-Н
Санкт-Петербург, 191124

На Ваш запрос сообщаю, что по учетным данным Главного управления МЧС России по Санкт-Петербургу, объекты недвижимости, расположенные по адресам:

Санкт-Петербург, г. Сестрорецк, Ермоловский пр., д. 30, лит. А;
Санкт-Петербург, г. Сестрорецк, 3-я линия, д. 10, лит. А;
Санкт-Петербург, г. Сестрорецк, 7-я линия, д. 9, лит. А;
Санкт-Петербург, г. Зеленогорск, Торфяная ул., д. 14, лит. А;
Санкт-Петербург, г. Зеленогорск, Разъезжая ул., д. 11, лит. А;
Санкт-Петербург, г. Зеленогорск, Полевая ул., д. 3, лит. А;
Санкт-Петербург, г. Зеленогорск, Круглая ул., д. 7, лит. А;
Санкт-Петербург, г. Зеленогорск, Дёповская ул., д. 12, лит. А;
Санкт-Петербург, г. Зеленогорск, ул. Восстания, д. 7, лит. А;
Санкт-Петербург, г. Зеленогорск, Бассейная ул., д. 8, лит. А;
Санкт-Петербург, пос. Лисий Нос, Балтийский пр., д. 8, лит. А;
Санкт-Петербург, пос. Лисий Нос, Большой пр., д. 18, лит. А;
Санкт-Петербург, пос. Лисий Нос, Приморское шоссе, д. 62, лит. А;
Санкт-Петербург, пос. Лисий Нос, Петровская ул., д. 14, лит. А;
Санкт-Петербург, Рижский пр., д. 70, лит. Р;
Санкт-Петербург, Лиговский пр., д. 141, лит. И, Л;
Санкт-Петербург, Выборгская наб., д. 53, лит. А;
Санкт-Петербург, ул. Лабулина, д. 3, лит. Г;
Санкт-Петербург, Урюпин пер., д. 2/6, лит. А;
Санкт-Петербург, ул. Калинина, д. 10, лит. А;
Санкт-Петербург, пос. Песочный, Ленинградская ул., д. 81б, лит. А

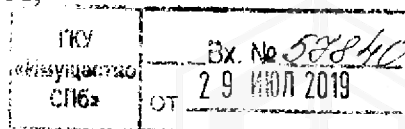

не являются объектами гражданской обороны.

По адресу: Санкт-Петербург, Лиговский пр., д. 117, лит. Г числится защитное сооружение гражданской обороны.

В соответствии с Указом Президента Российской Федерации от 24.12.1993 г. № 2284 «О государственной программе приватизации государственных и муниципальных предприятий РФ» объекты гражданской обороны являются государственной федеральной собственностью и их приватизация и продажа запрещены.

Защитные сооружения гражданской обороны допускается использовать для нужд организаций, а также для обслуживания населения по решению руководителей объектов экономики или органов местного самоуправления по согласованию (заключению) с органами управления по делам гражданской обороны и чрезвычайным ситуациям при выполнении обязательных требований действующих нормативных документов приказами МЧС России от 15.12.2002 года № 583 «Об утверждении и введении в действие Правил эксплуатации защитных сооружений гражданской обороны» и от 21.07.2005 года № 575 «Об утверждении Порядка содержания и использования защитных сооружений ГО в мирное время».

Врио заместителя начальника Главного управления
(по защите, мониторингу и предупреждению ЧС)-
начальника управления гражданской защиты

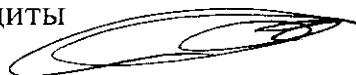

Р.В. Куликов





ПРАВИТЕЛЬСТВО САНКТ-ПЕТЕРБУРГА

**КОМИТЕТ ПО ГОСУДАРСТВЕННОМУ
КОНТРОЛЮ, ИСПОЛЬЗОВАНИЮ
И ОХРАНЕ ПАМЯТНИКОВ
ИСТОРИИ И КУЛЬТУРЫ
(КГИОП)**

пл. Ломоносова, д. 1, Санкт-Петербург, 191023
Тел. (812) 315-43-03, (812) 571-64-31, Факс (812) 710-42-45
E-mail: kgiop@gov.spb.ru
<https://www.gov.spb.ru>, <http://kgiop.ru>

**СПб ГКУ «Имущество
Санкт-Петербурга»**

ул. Новгородская, д. 20, лит. А,
пом. 2-Н
Санкт-Петербург, 191124

№01-25-28618/19-0-1 от 23.12.2019
На № 88322-13/19 от 05.12.2019
Вх. № 01-25-28618/19-0-0 от 06.12.2019

КГИОП на Ваш запрос предоставить информацию в отношении здания, расположенного по адресу: Санкт-Петербург, Лиговский пр., дом 117, лит. Г (далее – здание), а также о возможности и условиях его сноса, сообщает следующее.

Здание по указанному адресу не является объектом (выявленным объектом) культурного наследия, формирует уличный фронт ул. Печатника Григорьева и относится к числу исторических зданий (построено до 1917 года).

Указанный земельный участок в соответствии с Законом Санкт-Петербурга от 24.12.2008 № 820-7 (ред. от 07.07.2016) «О границах объединенных зон охраны объектов культурного наследия, расположенных на территории Санкт-Петербурга, режимах использования земель и требованиях к градостроительным регламентам в границах указанных зон» расположен в границах единой зоны регулирования застройки и хозяйственной деятельности 2 объектов культурного наследия, расположенных в исторически сложившихся центральных районах Санкт-Петербурга (участок ОЗРЗ-2(31)) и в границах территории предварительных археологических разведок (ЗА 2).

Для ЗА 2 – работы, связанные с углублением в грунт более 0,5 м (в том числе новое строительство, реконструкция и капитальный ремонт, прокладка и ремонт инженерных (дренажных) коммуникаций и сооружений, предполагающие выемку грунта инженерные изыскания, благоустройство территории) производятся только при условии проведения предварительных археологических разведок, обеспечивающих выявление объектов археологического наследия на территории производства работ. Решение об отсутствии необходимости проведения предварительных археологических разведок в ЗА 2 принимается в соответствии с заключением государственного органа охраны объектов культурного наследия.

На территории ОЗРЗ-2 устанавливаются следующие запреты:

п. 11.1.1. Запрещается снос (демонтаж) исторических зданий. Настоящий запрет не распространяется на случаи разборки отдельных строительных конструкций, аварийное состояние которых установлено в соответствии с требованиями действующих документов по стандартизации (в том числе межгосударственных стандартов).

Правообладатель земельного участка, на котором располагалось историческое здание, формирующее уличный фронт, обязан осуществить его восстановление в части внешнего облика, воспринимаемого с открытых городских пространств, в случае полной или частичной утраты исторического здания, в том числе в результате разборки отдельных строительных конструкций, аварийное состояние которых установлено в соответствии с требованиями действующих документов по стандартизации (в том числе межгосударственных стандартов).

ДОКУМЕНТ ПОДПИСАН
ЭЛЕКТРОННОЙ ПОДПИСЬЮ

Сертификат 0765C4988E9C85ADEA11C00AAAFABED08
Владелец Козырева Екатерина Андреевна
Действителен с 19.11.2019 по 19.11.2020

п. 11.1.2. Запрещается изменение внешнего облика исторических зданий, а также восстановленных объектов исторической застройки, за исключением случаев, предусмотренных настоящим пунктом.

В отношении исторических зданий, а также восстановленных объектов исторической застройки может выполняться:

б) устройство мансард с повышением отметки конька не более чем на 1 м на зданиях, формирующих уличный фронт, при условии сохранения конфигурации лицевого ската крыши, размеров и конфигурации исторических проемов, расположенных на лицевом скате крыши, а также исторических проемов, визуально воспринимаемых с открытых городских пространств;

д) локальное изменение архитектурного решения лицевых фасадов после получения положительного заключения государственного органа охраны объектов культурного наследия;

е) изменение дворовых фасадов при условии сохранения их архитектурного решения;

ж) восстановление утраченных элементов исторического архитектурного решения после получения положительного заключения государственного органа охраны объектов культурного наследия.

На территории ОЗРЗ-2 устанавливаются следующие ограничения:

п. 11.2.1. Строительство, реконструкция зданий, строений, сооружений могут осуществляться при условии обеспечения сохранности примыкающих объектов культурного наследия, выявленных объектов культурного наследия, исторических зданий.

п. 11.2.3. Строительство, реконструкция зданий, строений и сооружений, допускаемые Режимами, осуществляются после получения положительного заключения государственного органа охраны объектов культурного наследия.

Для определения возможности разборки аварийных конструкций здания по указанному адресу необходимо предоставить в КГИОП техническое заключение, подтверждающее аварийность конструкций здания, совместно с эскизным проектом по восстановлению внешнего облика исторического здания в соответствии с требованиями режима ОЗРЗ-2 и определениями постановления Правительства Санкт-Петербурга от 29.12.2014 № 1264:

- техническое заключение – заключение по результатам технического инструментального и визуального обследования здания, сооружения или их частей, содержащее строительно-техническую информацию о состоянии строительных конструкций, их работоспособности, выявленных дефектах, а также рекомендации по их восстановлению и (или) усилению;

- эскизный проект – документация, содержащая пояснительную записку с обоснованием проектных решений, схему планировочной организации земельного участка, на котором планируется проведение работ, с отображением планируемого к размещению объекта, внешний облик и его архитектурное решение.

**Начальник Управления зон охраны
объектов культурного наследия**

Е.А. Козырева



ФИЛИАЛ ФЕДЕРАЛЬНОГО ГОСУДАРСТВЕННОГО БЮДЖЕТНОГО УЧРЕЖДЕНИЯ "ФЕДЕРАЛЬНАЯ КАДАСТРОВАЯ ПАЛАТА ФЕДЕРАЛЬНОЙ СЛУЖБЫ ГОСУДАРСТВЕННОЙ РЕГИСТРАЦИИ, КАДАСТРА И КАРТОГРАФИИ" ПО САНКТ-ПЕТЕРБУРГУ

(полное наименование органа регистрации прав)

Раздел 1

Выписка из Единого государственного реестра недвижимости об основных характеристиках и зарегистрированных правах на объект недвижимости

Сведения об основных характеристиках объекта недвижимости

На основании запроса от 27.05.2020 г., поступившего на рассмотрение 27.05.2020 г., сообщаем, что согласно записям Единого государственного реестра недвижимости:

Помещение	
<small>(вид объекта недвижимости)</small>	
Лист №	Раздела 1
Всего листов раздела 1 :	_____
Всего разделов:	_____
Всего листов выписки:	_____
28.05.2020 № 78/001/004/2020-69718	
Кадастровый номер:	78:31:0001702:3037
Номер кадастрового квартала:	78:31:0001702
Дата присвоения кадастрового номера:	29.08.2012
Ранее присвоенный государственный учетный номер:	данные отсутствуют
Адрес:	Санкт-Петербург, пр-кт Лиговский, д 117, литера Г, кв 31
Площадь, м²:	98.0
Наименование:	Жилое помещение
Назначение:	Жилое помещение
Номер этажа, на котором расположено помещение, машино-место:	Этаж № 1
Вид жилого помещения:	Квартира
Кадастровая стоимость (руб.):	279813.52
Кадастровые номера иных объектов недвижимости, в пределах которых расположен объект недвижимости:	78:31:0001702:3004
Виды разрешенного использования:	данные отсутствуют
Сведения об отнесении жилого помещения к определенному виду жилых помещений специализированного жилищного фонда, к жилым помещениям наемного дома социального использования или наемного дома коммерческого использования:	данные отсутствуют
Статус записи об объекте недвижимости):	Сведения об объекте недвижимости имеют статус "актуальные, ранее учтенные"
Особые отметки:	данные отсутствуют
Получатель выписки:	Миль Татьяна, от имени представляемого по доверенности: Комитет имущественных отношений Санкт-Петербурга
ИНЖЕНЕР I КАТЕГОРИИ	Цветков М.В.
<small>(полное наименование должности)</small>	<small>(подпись)</small>
<small>(подпись)</small>	<small>(инициалы, фамилия)</small>

М.П.



Раздел 2

Выписка из Единого государственного реестра недвижимости об основных характеристиках и зарегистрированных правах на объект недвижимости

Сведения о зарегистрированных правах

Помещение			
<small>(вид объекта недвижимости)</small>			
Лист №	Раздела 2	Всего листов раздела 2 :	Всего разделов: _____
28.05.2020 № 78/001/004/2020-69718		Всего листов выписки: _____	
Кадастровый номер:		78:31:0001702:3037	

1. Правообладатель (правообладатели):	1.1.	Санкт-Петербург
2. Вид, номер и дата государственной регистрации права:	2.1.	Общая долевая собственность, № 40000003 от 03.10.1997, доля в праве 20/30
3. Документы-основания:	3.1.	сведения не предоставляются
4. Ограничение прав и обременение объекта недвижимости:	не зарегистрировано	
1. Правообладатель (правообладатели):	1.2.	Санкт-Петербург
2. Вид, номер и дата государственной регистрации права:	2.2.	Общая долевая собственность, № 78-78-42/033/2013-360 от 06.08.2013, доля в праве 2/24
3. Документы-основания:	3.2.	сведения не предоставляются
4. Ограничение прав и обременение объекта недвижимости:	не зарегистрировано	
1. Правообладатель (правообладатели):	1.3.	Санкт-Петербург
2. Вид, номер и дата государственной регистрации права:	2.3.	Общая долевая собственность, № 78-78-42/033/2013-364 от 06.08.2013, доля в праве 1/12
3. Документы-основания:	3.3.	сведения не предоставляются
4. Ограничение прав и обременение объекта недвижимости:	не зарегистрировано	
1. Правообладатель (правообладатели):	1.4.	Санкт-Петербург
2. Вид, номер и дата государственной регистрации права:	2.4.	Общая долевая собственность, № 78-78-42/033/2013-363 от 06.08.2013, доля в праве 5/30
3. Документы-основания:	3.4.	сведения не предоставляются
4. Ограничение прав и обременение объекта недвижимости:	не зарегистрировано	
5. Сведения о наличии решения об изъятии объекта недвижимости для государственных и муниципальных нужд:	данные отсутствуют	
6. Сведения об осуществлении государственной регистрации прав без необходимого в силу закона согласия третьего лица, органа:	данные отсутствуют	

ИНЖЕНЕР I КАТЕГОРИИ		Дветков М.В.
<small>(полное наименование должности)</small>	<small>(подпись)</small>	<small>(инициалы, фамилия)</small>

М.П.



Раздел 5

Выписка из Единого государственного реестра недвижимости об основных характеристиках и зарегистрированных правах на объект недвижимости

План расположения помещения, машино-места на этаже (плане этажа)

Помещение			
<small>(вид объекта недвижимости)</small>			
Лист №	Раздела 5	Всего листов раздела 5 :	Всего разделов:
28.05.2020	№ 78/001/004/2020-69718		
Кадастровый номер:		78:31:0001702:3037	

Номер этажа (этажей): Этаж № 1

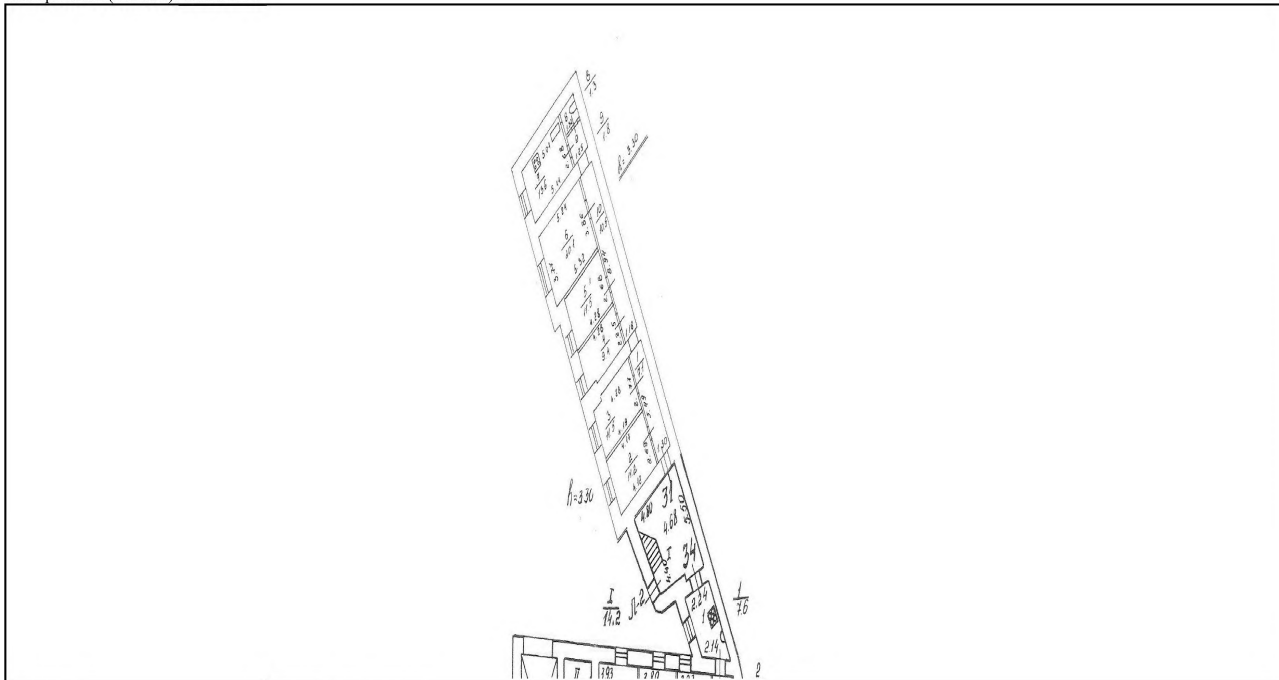

Масштаб 1: данные отсутствуют

ИНЖЕНЕР I КАТЕГОРИИ		Цветков М.В.
<small>(полное наименование должности)</small>	<small>(подпись)</small>	<small>(инициалы, фамилия)</small>

МП



ФИЛИАЛ ФЕДЕРАЛЬНОГО ГОСУДАРСТВЕННОГО БЮДЖЕТНОГО УЧРЕЖДЕНИЯ "ФЕДЕРАЛЬНАЯ КАДАСТРОВАЯ ПАЛАТА ФЕДЕРАЛЬНОЙ СЛУЖБЫ ГОСУДАРСТВЕННОЙ РЕГИСТРАЦИИ, КАДАСТРА И КАРТОГРАФИИ" ПО САНКТ-ПЕТЕРБУРГУ

(полное наименование органа регистрации прав)

Раздел 1

Выписка из Единого государственного реестра недвижимости об основных характеристиках и зарегистрированных правах на объект недвижимости

Сведения об основных характеристиках объекта недвижимости

На основании запроса от 27.05.2020 г., поступившего на рассмотрение 27.05.2020 г., сообщаем, что согласно записям Единого государственного реестра недвижимости:

Помещение	
<small>(вид объекта недвижимости)</small>	
Лист №	Раздела 1
Всего листов раздела 1 :	_____
Всего разделов:	_____
Всего листов выписки:	_____
28.05.2020 № 78/001/004/2020-69722	
Кадастровый номер:	78:31:0001702:3040
Номер кадастрового квартала:	78:31:0001702
Дата присвоения кадастрового номера:	29.08.2012
Ранее присвоенный государственный учетный номер:	данные отсутствуют
Адрес:	Санкт-Петербург, пр-кт Лиговский, д 117, литера Г, кв 32
Площадь, м²:	99.6
Наименование:	Жилое помещение
Назначение:	Жилое помещение
Номер этажа, на котором расположено помещение, машино-место:	Этаж № 2
Вид жилого помещения:	Квартира
Кадастровая стоимость (руб.):	284381.90
Кадастровые номера иных объектов недвижимости, в пределах которых расположен объект недвижимости:	78:31:0001702:3004
Виды разрешенного использования:	данные отсутствуют
Сведения об отнесении жилого помещения к определенному виду жилых помещений специализированного жилищного фонда, к жилым помещениям наемного дома социального использования или наемного дома коммерческого использования:	данные отсутствуют
Статус записи об объекте недвижимости):	Сведения об объекте недвижимости имеют статус "актуальные, ранее учтенные"
Особые отметки:	данные отсутствуют
Получатель выписки:	Миль Татьяна, от имени представляемого по доверенности: Комитет имущественных отношений Санкт-Петербурга
ИНЖЕНЕР I КАТЕГОРИИ	Цветков М.В.
<small>(полное наименование должности)</small>	<small>(подпись)</small>
<small>(подпись)</small>	<small>(инициалы, фамилия)</small>

М.П.



Раздел 2

Выписка из Единого государственного реестра недвижимости об основных характеристиках и зарегистрированных правах на объект недвижимости

Сведения о зарегистрированных правах

Помещение			
<small>(вид объекта недвижимости)</small>			
Лист №	Раздела 2	Всего листов раздела 2 :	Всего разделов: _____
28.05.2020 № 78/001/004/2020-69722		Всего листов выписки: _____	
Кадастровый номер:		78:31:0001702:3040	

1. Правообладатель (правообладатели):	1.1.	Санкт-Петербург
2. Вид, номер и дата государственной регистрации права:	2.1.	Общая долевая собственность, № 40000003 от 03.10.1997, доля в праве 51/64
3. Документы-основания:	3.1.	сведения не предоставляются
4. Ограничение прав и обременение объекта недвижимости:	не зарегистрировано	
1. Правообладатель (правообладатели):	1.2.	Санкт-Петербург
2. Вид, номер и дата государственной регистрации права:	2.2.	Общая долевая собственность, № 78-78-42/033/2013-368 от 06.08.2013, доля в праве 13/64
3. Документы-основания:	3.2.	сведения не предоставляются
4. Ограничение прав и обременение объекта недвижимости:	не зарегистрировано	
5. Сведения о наличии решения об изъятии объекта недвижимости для государственных и муниципальных нужд:	данные отсутствуют	
6. Сведения об осуществлении государственной регистрации прав без необходимого в силу закона согласия третьего лица, органа:	данные отсутствуют	

ИНЖЕНЕР I КАТЕГОРИИ		Дветков М.В.
<small>(полное наименование должности)</small>	<small>(подпись)</small>	<small>(инициалы, фамилия)</small>

М.П.



Раздел 5

Выписка из Единого государственного реестра недвижимости об основных характеристиках и зарегистрированных правах на объект недвижимости

План расположения помещения, машино-места на этаже (плане этажа)

Помещение			
<small>(вид объекта недвижимости)</small>			
Лист №	Раздела 5	Всего листов раздела 5 :	Всего разделов:
28.05.2020	№ 78/001/004/2020-69722		
Кадастровый номер:		78:31:0001702:3040	

Номер этажа (этажей): Этаж № 2

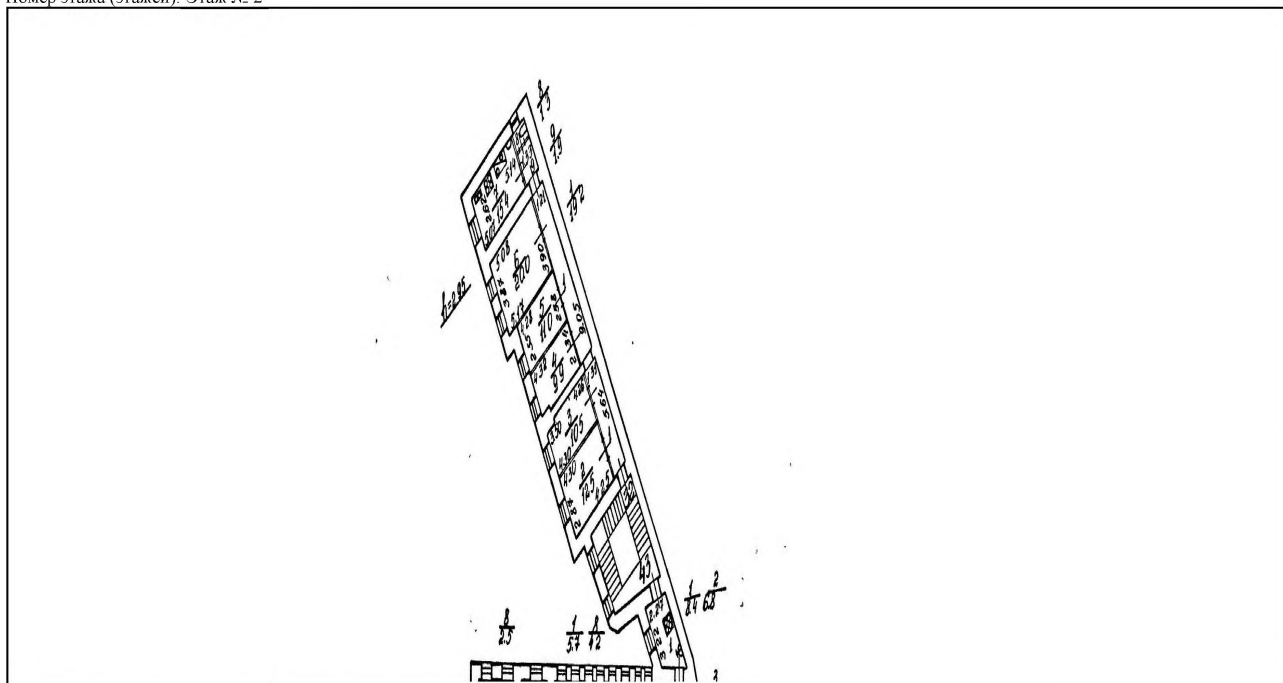

Масштаб 1: данные отсутствуют

ИНЖЕНЕР I КАТЕГОРИИ		Цветков М.В.
<small>(полное наименование должности)</small>	<small>(подпись)</small>	<small>(инициалы, фамилия)</small>

МП



ФИЛИАЛ ФЕДЕРАЛЬНОГО ГОСУДАРСТВЕННОГО БЮДЖЕТНОГО УЧРЕЖДЕНИЯ "ФЕДЕРАЛЬНАЯ КАДАСТРОВАЯ ПАЛАТА ФЕДЕРАЛЬНОЙ СЛУЖБЫ ГОСУДАРСТВЕННОЙ РЕГИСТРАЦИИ, КАДАСТРА И КАРТОГРАФИИ" ПО САНКТ-ПЕТЕРБУРГУ

(полное наименование органа регистрации прав)

Раздел 1

Выписка из Единого государственного реестра недвижимости об основных характеристиках и зарегистрированных правах на объект недвижимости

Сведения об основных характеристиках объекта недвижимости

На основании запроса от 27.05.2020 г., поступившего на рассмотрение 27.05.2020 г., сообщаем, что согласно записям Единого государственного реестра недвижимости:

Помещение	
<small>(вид объекта недвижимости)</small>	
Лист №	Раздела 1
Всего листов раздела 1 :	_____
Всего разделов:	_____
Всего листов выписки:	_____
28.05.2020 № 78/001/004/2020-69721	
Кадастровый номер:	78:31:0001702:3044
Номер кадастрового квартала:	78:31:0001702
Дата присвоения кадастрового номера:	29.08.2012
Ранее присвоенный государственный учетный номер:	данные отсутствуют
Адрес:	Санкт-Петербург, пр-кт Лиговский, д 117, литера Г, кв 33
Площадь, м²:	99.3
Наименование:	Жилое помещение
Назначение:	Жилое помещение
Номер этажа, на котором расположено помещение, машино-место:	Этаж № 3
Вид жилого помещения:	Квартира
Кадастровая стоимость (руб.):	283525.33
Кадастровые номера иных объектов недвижимости, в пределах которых расположен объект недвижимости:	78:31:0001702:3004
Виды разрешенного использования:	данные отсутствуют
Сведения об отнесении жилого помещения к определенному виду жилых помещений специализированного жилищного фонда, к жилым помещениям наемного дома социального использования или наемного дома коммерческого использования:	данные отсутствуют
Статус записи об объекте недвижимости):	Сведения об объекте недвижимости имеют статус "актуальные, ранее учтенные"
Особые отметки:	данные отсутствуют
Получатель выписки:	Миль Татьяна, от имени представляемого по доверенности: Комитет имущественных отношений Санкт-Петербурга
ИНЖЕНЕР I КАТЕГОРИИ	
<small>(полное наименование должности)</small>	<small>(подпись)</small>
	М.П.
	Цветков М.В.
	<small>(инициалы, фамилия)</small>



Раздел 2

Выписка из Единого государственного реестра недвижимости об основных характеристиках и зарегистрированных правах на объект недвижимости

Сведения о зарегистрированных правах

Помещение		
<small>(вид объекта недвижимости)</small>		
Лист №	Раздела 2	Всего листов раздела 2 : _____
		Всего разделов: _____
		Всего листов выписки: _____
28.05.2020 № 78/001/004/2020-69721		
Кадастровый номер:		78:31:0001702:3044
1. Правообладатель (правообладатели):	1.1.	Санкт-Петербург
2. Вид, номер и дата государственной регистрации права:	2.1.	Собственность, № 78-78-42/169/2011-020 от 26.04.2011
3. Документы-основания:	3.1.	сведения не предоставляются
4. Ограничение прав и обременение объекта недвижимости:	не зарегистрировано	
5. Сведения о наличии решения об изъятии объекта недвижимости для государственных и муниципальных нужд:	данные отсутствуют	
6. Сведения об осуществлении государственной регистрации прав без необходимого в силу закона согласия третьего лица, органа:	данные отсутствуют	
ИНЖЕНЕР I КАТЕГОРИИ		Иветков М.В.
<small>(полное наименование должности)</small>	<small>(подпись)</small>	<small>(инициалы, фамилия)</small>

М.П.



Раздел 5

Выписка из Единого государственного реестра недвижимости об основных характеристиках и зарегистрированных правах на объект недвижимости

План расположения помещения, машино-места на этаже (плане этажа)

Помещение			
<small>(вид объекта недвижимости)</small>			
Лист №	Раздела 5	Всего листов раздела 5 :	Всего разделов:
28.05.2020	№ 78/001/004/2020-69721		
Кадастровый номер:		78:31:0001702:3044	

Номер этажа (этажей): Этаж № 3

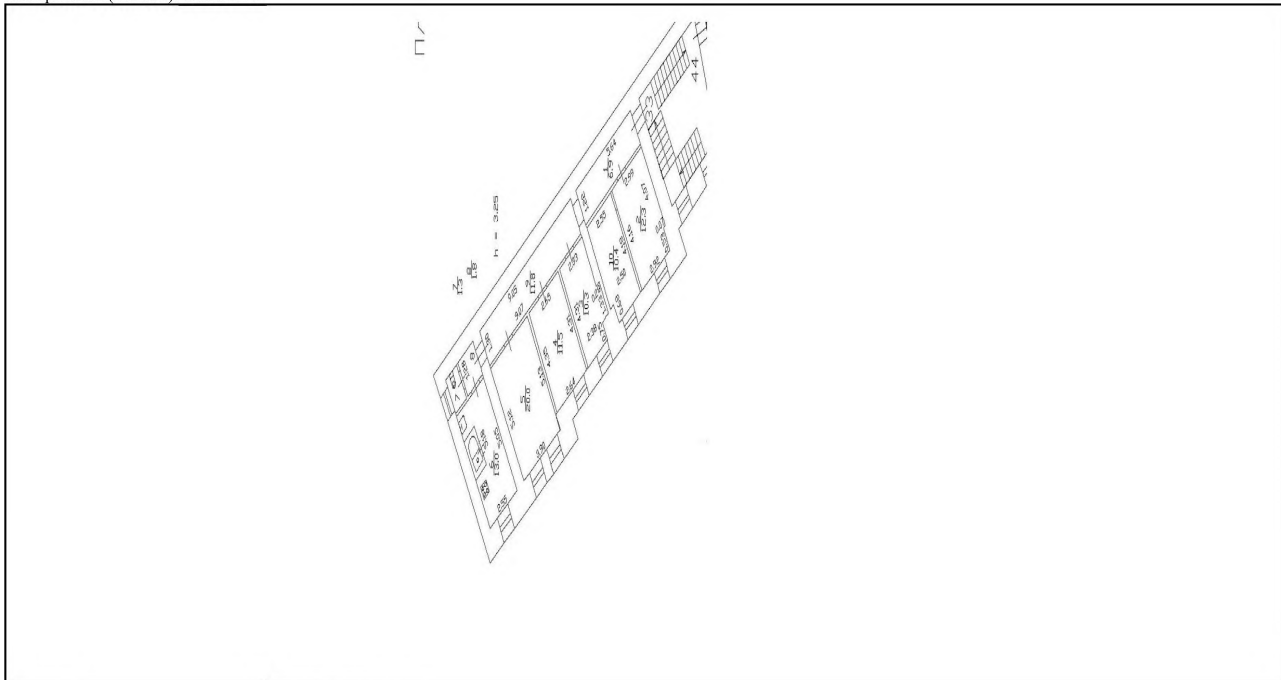

Масштаб 1:	данные отсутствуют
------------	--------------------

ИНЖЕНЕР I КАТЕГОРИИ		Цветков М.В.
<small>(полное наименование должности)</small>	<small>(подпись)</small>	<small>(инициалы, фамилия)</small>

МП



ФИЛИАЛ ФЕДЕРАЛЬНОГО ГОСУДАРСТВЕННОГО БЮДЖЕТНОГО УЧРЕЖДЕНИЯ "ФЕДЕРАЛЬНАЯ КАДАСТРОВАЯ ПАЛАТА ФЕДЕРАЛЬНОЙ СЛУЖБЫ ГОСУДАРСТВЕННОЙ РЕГИСТРАЦИИ, КАДАСТРА И КАРТОГРАФИИ" ПО САНКТ-ПЕТЕРБУРГУ

(полное наименование органа регистрации прав)

Раздел 1

Выписка из Единого государственного реестра недвижимости об основных характеристиках и зарегистрированных правах на объект недвижимости

Сведения об основных характеристиках объекта недвижимости

На основании запроса от 27.05.2020 г., поступившего на рассмотрение 27.05.2020 г., сообщаем, что согласно записям Единого государственного реестра недвижимости:

Помещение	
<small>(вид объекта недвижимости)</small>	
Лист №	Раздела 1
Всего листов раздела 1 : _____	
Всего разделов: _____	
Всего листов выписки: _____	
28.05.2020 № 78/001/004/2020-69723	
Кадастровый номер:	78:31:0001702:3038
Номер кадастрового квартала:	78:31:0001702
Дата присвоения кадастрового номера:	29.08.2012
Ранее присвоенный государственный учетный номер:	данные отсутствуют
Адрес:	Санкт-Петербург, пр-кт Лиговский, д 117, литера Г, кв 34
Площадь, м²:	87.0
Наименование:	Жилое помещение
Назначение:	Жилое помещение
Номер этажа, на котором расположено помещение, машино-место:	Этаж № 1
Вид жилого помещения:	Квартира
Кадастровая стоимость (руб.):	248405.88
Кадастровые номера иных объектов недвижимости, в пределах которых расположен объект недвижимости:	78:31:0001702:3004
Виды разрешенного использования:	данные отсутствуют
Сведения об отнесении жилого помещения к определенному виду жилых помещений специализированного жилищного фонда, к жилым помещениям наемного дома социального использования или наемного дома коммерческого использования:	данные отсутствуют
Статус записи об объекте недвижимости):	Сведения об объекте недвижимости имеют статус "актуальные, ранее учтенные"
Особые отметки:	данные отсутствуют
Получатель выписки:	Миль Татьяна, от имени представляемого по доверенности: Комитет имущественных отношений Санкт-Петербурга
ИНЖЕНЕР I КАТЕГОРИИ	Цветков М.В.
<small>(полное наименование должности)</small>	<small>(подпись)</small>
<small>(подпись)</small>	<small>(инициалы, фамилия)</small>

М.П.



Раздел 2

Выписка из Единого государственного реестра недвижимости об основных характеристиках и зарегистрированных правах на объект недвижимости

Сведения о зарегистрированных правах

Помещение	
<small>(вид объекта недвижимости)</small>	
Лист № _____	Раздела 2
Всего листов раздела 2 : _____	Всего разделов: _____
Всего листов выписки: _____	
28.05.2020 № 78/001/004/2020-69723	
Кадастровый номер:	78:31:0001702:3038
1. Правообладатель (правообладатели):	1.1. Санкт-Петербург
2. Вид, номер и дата государственной регистрации права:	2.1. Собственность, № 78-78-42/046/2013-426 от 05.12.2013
3. Документы-основания:	3.1. сведения не предоставляются
4. Ограничение прав и обременение объекта недвижимости:	не зарегистрировано
5. Сведения о наличии решения об изъятии объекта недвижимости для государственных и муниципальных нужд:	данные отсутствуют
6. Сведения об осуществлении государственной регистрации прав без необходимого в силу закона согласия третьего лица, органа:	данные отсутствуют
ИНЖЕНЕР I КАТЕГОРИИ	Иветков М.В.
<small>(полное наименование должности)</small>	<small>(подпись)</small>
	<small>(инициалы, фамилия)</small>

М.П.



Раздел 5

Выписка из Единого государственного реестра недвижимости об основных характеристиках и зарегистрированных правах на объект недвижимости

План расположения помещения, машино-места на этаже (плане этажа)

Помещение			
(вид объекта недвижимости)			
Лист №	Раздела 5	Всего листов раздела 5 :	Всего разделов:
28.05.2020	№ 78/001/004/2020-69723		
Кадастровый номер:		78:31:0001702:3038	

Номер этажа (этажей): Этаж № 1

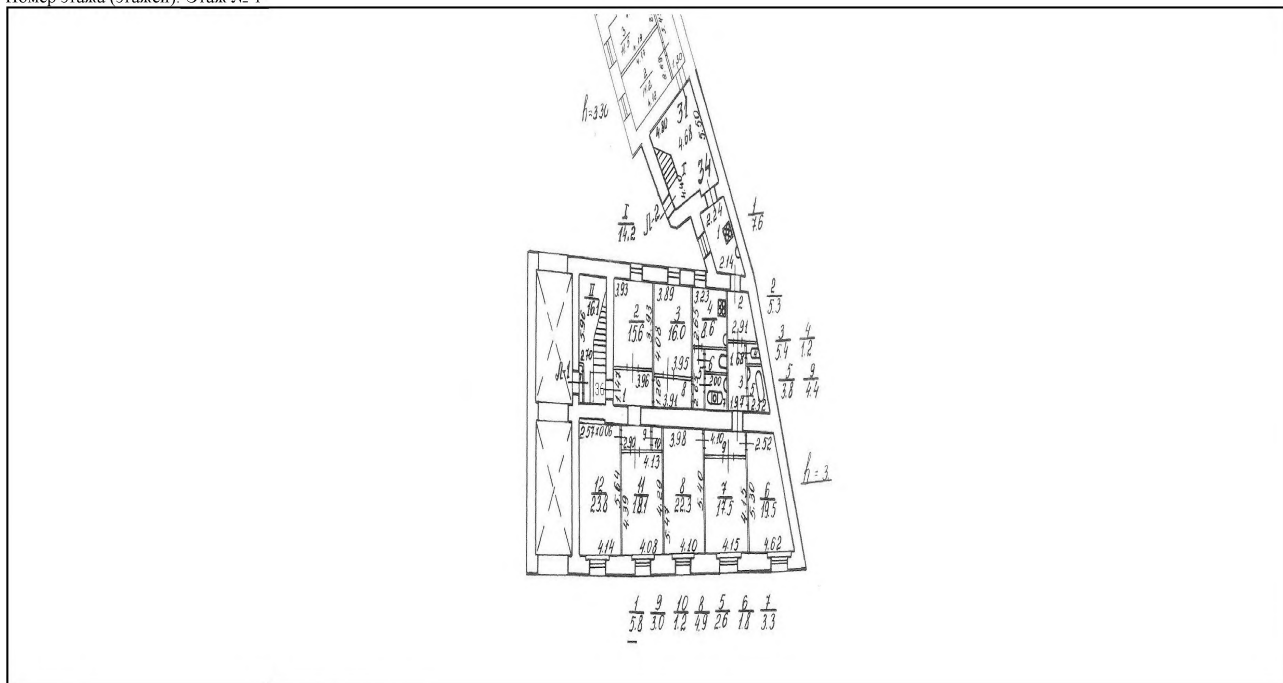

Масштаб 1: данные отсутствуют

ИНЖЕНЕР I КАТЕГОРИИ		Цветков М.В.
<small>(полное наименование должности)</small>	<small>(подпись)</small>	<small>(инициалы, фамилия)</small>

МП



ФИЛИАЛ ФЕДЕРАЛЬНОГО ГОСУДАРСТВЕННОГО БЮДЖЕТНОГО УЧРЕЖДЕНИЯ "ФЕДЕРАЛЬНАЯ КАДАСТРОВАЯ ПАЛАТА ФЕДЕРАЛЬНОЙ СЛУЖБЫ ГОСУДАРСТВЕННОЙ РЕГИСТРАЦИИ, КАДАСТРА И КАРТОГРАФИИ" ПО САНКТ-ПЕТЕРБУРГУ

(полное наименование органа регистрации прав)

Раздел 1

Выписка из Единого государственного реестра недвижимости об основных характеристиках и зарегистрированных правах на объект недвижимости

Сведения об основных характеристиках объекта недвижимости

На основании запроса от 27.05.2020 г., поступившего на рассмотрение 27.05.2020 г., сообщаем, что согласно записям Единого государственного реестра недвижимости:

Помещение	
<small>(вид объекта недвижимости)</small>	
Лист №	Раздела 1
Всего листов раздела 1 :	Всего разделов:
28.05.2020 № 78/001/004/2020-69724	Всего листов выписки:
Кадастровый номер:	78:31:0001702:3048
Номер кадастрового квартала:	78:31:0001702
Дата присвоения кадастрового номера:	29.08.2012
Ранее присвоенный государственный учетный номер:	данные отсутствуют
Адрес:	Санкт-Петербург, пр-кт Лиговский, д 117, литера Г, кв 35
Площадь, м²:	98.3
Наименование:	Жилое помещение
Назначение:	Жилое помещение
Номер этажа, на котором расположено помещение, машино-место:	Этаж № 4
Вид жилого помещения:	Квартира
Кадастровая стоимость (руб.):	280670.09
Кадастровые номера иных объектов недвижимости, в пределах которых расположен объект недвижимости:	78:31:0001702:3004
Виды разрешенного использования:	данные отсутствуют
Сведения об отнесении жилого помещения к определенному виду жилых помещений специализированного жилищного фонда, к жилым помещениям наемного дома социального использования или наемного дома коммерческого использования:	данные отсутствуют
Статус записи об объекте недвижимости):	Сведения об объекте недвижимости имеют статус "актуальные, ранее учтенные"
Особые отметки:	данные отсутствуют
Получатель выписки:	Миль Татьяна, от имени представляемого по доверенности: Комитет имущественных отношений Санкт-Петербурга
ИНЖЕНЕР I КАТЕГОРИИ	Цветков М.В.
<small>(полное наименование должности)</small>	<small>(подпись)</small>
М.П.	<small>(инициалы, фамилия)</small>



Раздел 2

Выписка из Единого государственного реестра недвижимости об основных характеристиках и зарегистрированных правах на объект недвижимости

Сведения о зарегистрированных правах

Помещение	
<small>(вид объекта недвижимости)</small>	
Лист № _____	Раздела 2
Всего листов раздела 2 : _____	Всего разделов: _____
Всего листов выписки: _____	
28.05.2020 № 78/001/004/2020-69724	
Кадастровый номер:	78:31:0001702:3048
1. Правообладатель (правообладатели):	1.1. Санкт-Петербург
2. Вид, номер и дата государственной регистрации права:	2.1. Собственность, № 40000003 от 03.10.1997
3. Документы-основания:	3.1. сведения не предоставляются
4. Ограничение прав и обременение объекта недвижимости:	не зарегистрировано
5. Сведения о наличии решения об изъятии объекта недвижимости для государственных и муниципальных нужд:	данные отсутствуют
6. Сведения об осуществлении государственной регистрации прав без необходимого в силу закона согласия третьего лица, органа:	данные отсутствуют
ИНЖЕНЕР I КАТЕГОРИИ	Иветков М.В.
<small>(полное наименование должности)</small>	<small>(подпись)</small>
	<small>(инициалы, фамилия)</small>

М.П.



Раздел 5

Выписка из Единого государственного реестра недвижимости об основных характеристиках и зарегистрированных правах на объект недвижимости

План расположения помещения, машино-места на этаже (плане этажа)

Помещение			
<small>(вид объекта недвижимости)</small>			
Лист №	Раздела 5	Всего листов раздела 5 :	Всего разделов:
28.05.2020	№ 78/001/004/2020-69724		
Кадастровый номер:		78:31:0001702:3048	

Номер этажа (этажей): Этаж № 4

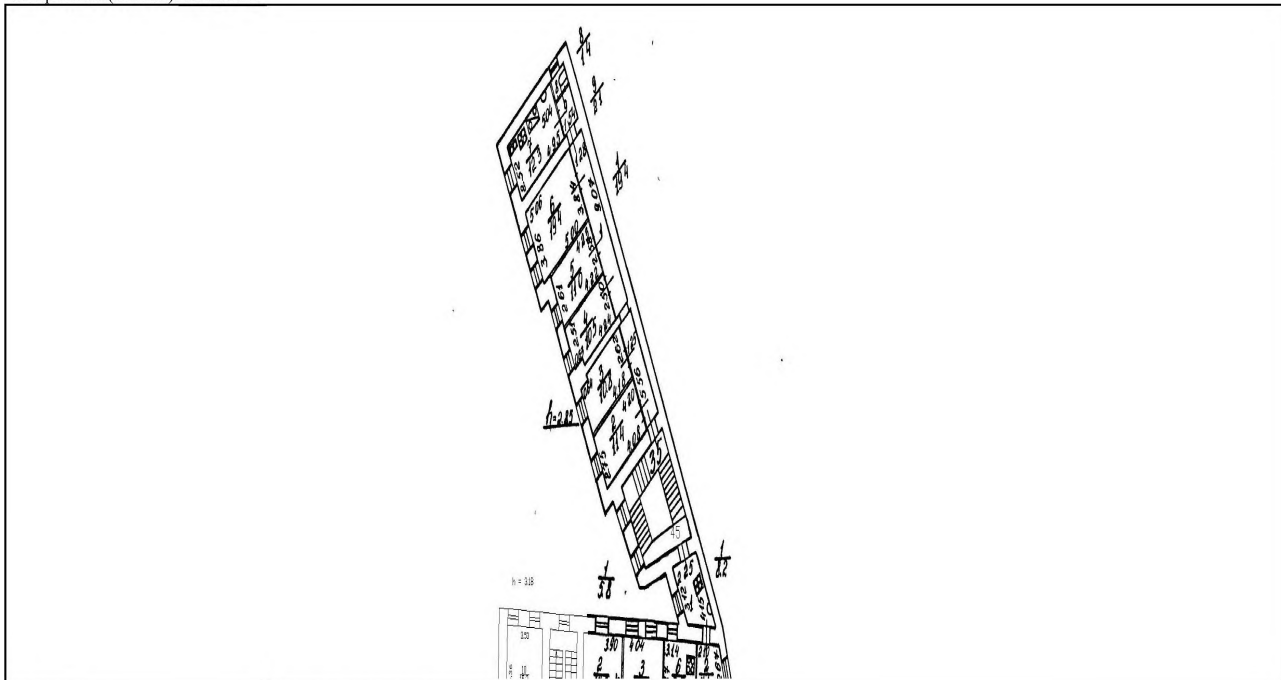

Масштаб 1: данные отсутствуют

ИНЖЕНЕР I КАТЕГОРИИ		Цветков М.В.
<small>(полное наименование должности)</small>	<small>(подпись)</small>	<small>(инициалы, фамилия)</small>

МП



ФИЛИАЛ ФЕДЕРАЛЬНОГО ГОСУДАРСТВЕННОГО БЮДЖЕТНОГО УЧРЕЖДЕНИЯ "ФЕДЕРАЛЬНАЯ КАДАСТРОВАЯ ПАЛАТА ФЕДЕРАЛЬНОЙ СЛУЖБЫ ГОСУДАРСТВЕННОЙ РЕГИСТРАЦИИ, КАДАСТРА И КАРТОГРАФИИ" ПО САНКТ-ПЕТЕРБУРГУ

(полное наименование органа регистрации прав)

Раздел 1

Выписка из Единого государственного реестра недвижимости об основных характеристиках и зарегистрированных правах на объект недвижимости

Сведения об основных характеристиках объекта недвижимости

На основании запроса от 27.05.2020 г., поступившего на рассмотрение 27.05.2020 г., сообщаем, что согласно записям Единого государственного реестра недвижимости:

Помещение	
<small>(вид объекта недвижимости)</small>	
Лист №	Раздела 1
Всего листов раздела 1 :	_____
Всего разделов:	_____
Всего листов выписки:	_____
28.05.2020 № 78/001/004/2020-69727	
Кадастровый номер:	78:31:0001702:3039
Номер кадастрового квартала:	78:31:0001702
Дата присвоения кадастрового номера:	29.08.2012
Ранее присвоенный государственный учетный номер:	данные отсутствуют
Адрес:	Санкт-Петербург, пр-кт Лиговский, д 117, литера Г, кв 36
Площадь, м²:	104.7
Наименование:	Жилое помещение
Назначение:	Жилое помещение
Номер этажа, на котором расположено помещение, машино-место:	Этаж № 1
Вид жилого помещения:	Квартира
Кадастровая стоимость (руб.):	298943.63
Кадастровые номера иных объектов недвижимости, в пределах которых расположен объект недвижимости:	78:31:0001702:3004
Виды разрешенного использования:	данные отсутствуют
Сведения об отнесении жилого помещения к определенному виду жилых помещений специализированного жилищного фонда, к жилым помещениям наемного дома социального использования или наемного дома коммерческого использования:	данные отсутствуют
Статус записи об объекте недвижимости):	Сведения об объекте недвижимости имеют статус "актуальные, ранее учтенные"
Особые отметки:	данные отсутствуют
Получатель выписки:	Миль Татьяна, от имени представляемого по доверенности: Комитет имущественных отношений Санкт-Петербурга
ИНЖЕНЕР I КАТЕГОРИИ	Цветков М.В.
<small>(полное наименование должности)</small>	<small>(подпись)</small>
М.П.	<small>(инициалы фамилия)</small>



Раздел 2

Выписка из Единого государственного реестра недвижимости об основных характеристиках и зарегистрированных правах на объект недвижимости

Сведения о зарегистрированных правах

Помещение	
<small>(вид объекта недвижимости)</small>	
Лист № _____	Раздела 2
Всего листов раздела 2 : _____	Всего разделов: _____
Всего листов выписки: _____	
28.05.2020 № 78/001/004/2020-69727	
Кадастровый номер:	78:31:0001702:3039
1. Правообладатель (правообладатели):	1.1. Санкт-Петербург
2. Вид, номер и дата государственной регистрации права:	2.1. Собственность, № 78-78-42/033/2013-442 от 07.08.2013
3. Документы-основания:	3.1. сведения не предоставляются
4. Ограничение прав и обременение объекта недвижимости:	не зарегистрировано
5. Сведения о наличии решения об изъятии объекта недвижимости для государственных и муниципальных нужд:	данные отсутствуют
6. Сведения об осуществлении государственной регистрации прав без необходимого в силу закона согласия третьего лица, органа:	данные отсутствуют
ИНЖЕНЕР I КАТЕГОРИИ	Иветков М.В.
<small>(полное наименование должности)</small>	<small>(подпись)</small>
	<small>(инициалы, фамилия)</small>

М.П.



Выписка из Единого государственного реестра недвижимости об основных характеристиках и зарегистрированных правах на объект недвижимости

План расположения помещения, машино-места на этаже (плане этажа)

Помещение				
(пол: объект недвижимости)				
Лист №	Раздела 5	Всего листов раздела 5 :	Всего разделов:	Всего листов выписки:
28.05.2020		№ 78/001/004/2020-69727		
Кадастровый номер:			78:31:0001702:3039	

Номер этажа (этажей): Этаж № 1

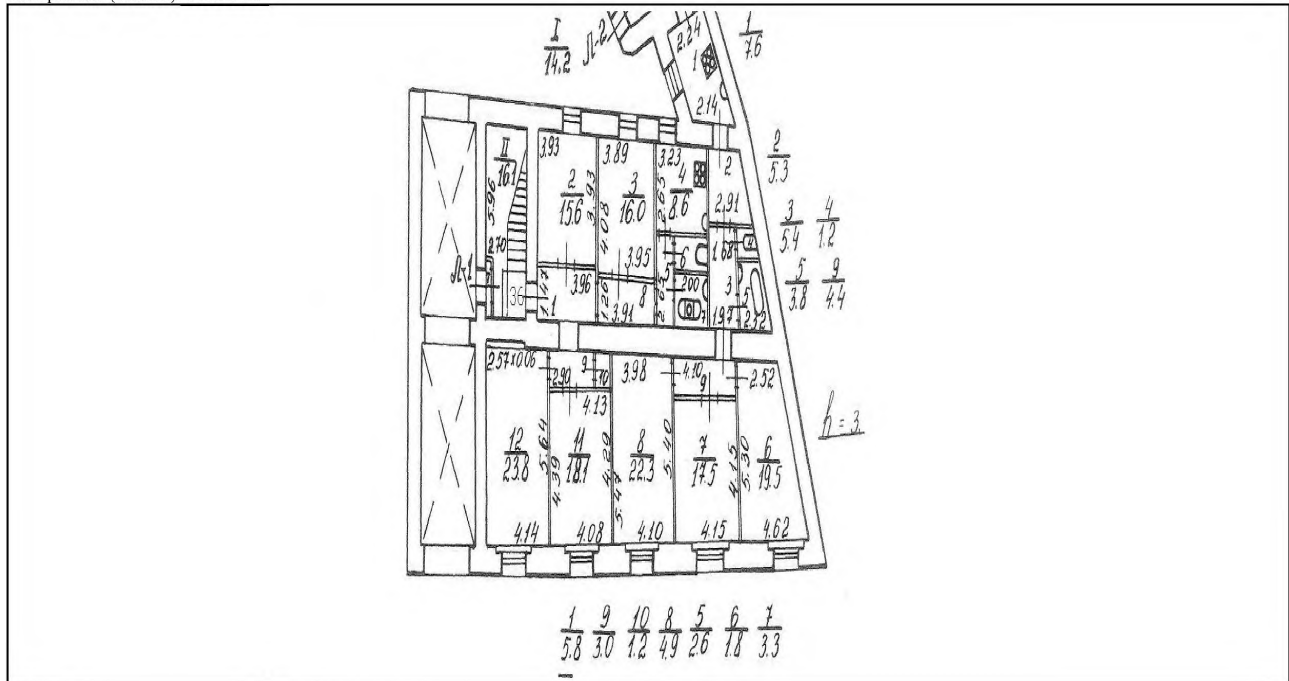

Масштаб 1:	данные отсутствуют
------------	--------------------

ИНЖЕНЕР I КАТЕГОРИИ		Цветков М.В.
(подпись)	(подпись)	(подпись)

М.П.



ФИЛИАЛ ФЕДЕРАЛЬНОГО ГОСУДАРСТВЕННОГО БЮДЖЕТНОГО УЧРЕЖДЕНИЯ "ФЕДЕРАЛЬНАЯ КАДАСТРОВАЯ ПАЛАТА ФЕДЕРАЛЬНОЙ СЛУЖБЫ ГОСУДАРСТВЕННОЙ РЕГИСТРАЦИИ, КАДАСТРА И КАРТОГРАФИИ" ПО САНКТ-ПЕТЕРБУРГУ

(полное наименование органа регистрации прав)

Раздел 1

Выписка из Единого государственного реестра недвижимости об основных характеристиках и зарегистрированных правах на объект недвижимости

Сведения об основных характеристиках объекта недвижимости

На основании запроса от 27.05.2020 г., поступившего на рассмотрение 27.05.2020 г., сообщаем, что согласно записям Единого государственного реестра недвижимости:

Помещение	
<small>(вид объекта недвижимости)</small>	
Лист №	Раздела 1
Всего листов раздела 1 :	_____
Всего разделов:	_____
Всего листов выписки:	_____
28.05.2020 № 78/001/004/2020-69725	
Кадастровый номер:	78:31:0001702:3041
Номер кадастрового квартала:	78:31:0001702
Дата присвоения кадастрового номера:	29.08.2012
Ранее присвоенный государственный учетный номер:	данные отсутствуют
Адрес:	Санкт-Петербург, пр-кт Лиговский, д 117, литера Г, кв 37
Площадь, м²:	97.1
Наименование:	Жилое помещение
Назначение:	Жилое помещение
Номер этажа, на котором расположено помещение, машино-место:	Этаж № 2
Вид жилого помещения:	Квартира
Кадастровая стоимость (руб.):	277243.80
Кадастровые номера иных объектов недвижимости, в пределах которых расположен объект недвижимости:	78:31:0001702:3004
Виды разрешенного использования:	данные отсутствуют
Сведения об отнесении жилого помещения к определенному виду жилых помещений специализированного жилищного фонда, к жилым помещениям наемного дома социального использования или наемного дома коммерческого использования:	данные отсутствуют
Статус записи об объекте недвижимости):	Сведения об объекте недвижимости имеют статус "актуальные, ранее учтенные"
Особые отметки:	данные отсутствуют
Получатель выписки:	Миль Татьяна, от имени представляемого по доверенности: Комитет имущественных отношений Санкт-Петербурга
ИНЖЕНЕР I КАТЕГОРИИ	Цветков М.В.
<small>(полное наименование должности)</small>	<small>(подпись)</small>
<small>(подпись)</small>	<small>(инициалы, фамилия)</small>

М.П.



Раздел 2

Выписка из Единого государственного реестра недвижимости об основных характеристиках и зарегистрированных правах на объект недвижимости

Сведения о зарегистрированных правах

Помещение			
<small>(вид объекта недвижимости)</small>			
Лист №	Раздела 2	Всего листов раздела 2 :	Всего разделов: _____
28.05.2020 № 78/001/004/2020-69725		Всего листов выписки: _____	
Кадастровый номер:		78:31:0001702:3041	

1. Правообладатель (правообладатели):	1.1.	Санкт-Петербург
2. Вид, номер и дата государственной регистрации права:	2.1.	Общая долевая собственность, № 40000003 от 03.10.1997, доля в праве 13/65
3. Документы-основания:	3.1.	сведения не предоставляются
4. Ограничение прав и обременение объекта недвижимости:	не зарегистрировано	
1. Правообладатель (правообладатели):	1.2.	Санкт-Петербург
2. Вид, номер и дата государственной регистрации права:	2.2.	Общая долевая собственность, № 78-78-42/157/2011-058 от 21.06.2011, доля в праве 16/65
3. Документы-основания:	3.2.	сведения не предоставляются
4. Ограничение прав и обременение объекта недвижимости:	не зарегистрировано	
1. Правообладатель (правообладатели):	1.3.	Санкт-Петербург
2. Вид, номер и дата государственной регистрации права:	2.3.	Общая долевая собственность, № 78-78-42/053/2013-053 от 07.12.2013, доля в праве 36/65
3. Документы-основания:	3.3.	сведения не предоставляются
4. Ограничение прав и обременение объекта недвижимости:	не зарегистрировано	
5. Сведения о наличии решения об изъятии объекта недвижимости для государственных и муниципальных нужд:	данные отсутствуют	
6. Сведения об осуществлении государственной регистрации прав без необходимого в силу закона согласия третьего лица, органа:	данные отсутствуют	

ИНЖЕНЕР I КАТЕГОРИИ		Цветков М.В.
<small>(полное наименование должности)</small>	<small>(подпись)</small>	<small>(инициалы, фамилия)</small>

М.П.



Раздел 5

Выписка из Единого государственного реестра недвижимости об основных характеристиках и зарегистрированных правах на объект недвижимости

План расположения помещения, машино-места на этаже (плана этажа)

Помещение			
(вид объекта недвижимости)			
Лист №	Раздела 5	Всего листов раздела 5 :	Всего разделов: _____
28.05.2020 № 78/001/004/2020-69725		Всего листов выписки: _____	
Кадастровый номер:		78:31:0001702:3041	

Номер этажа (этажей): Этаж № 2

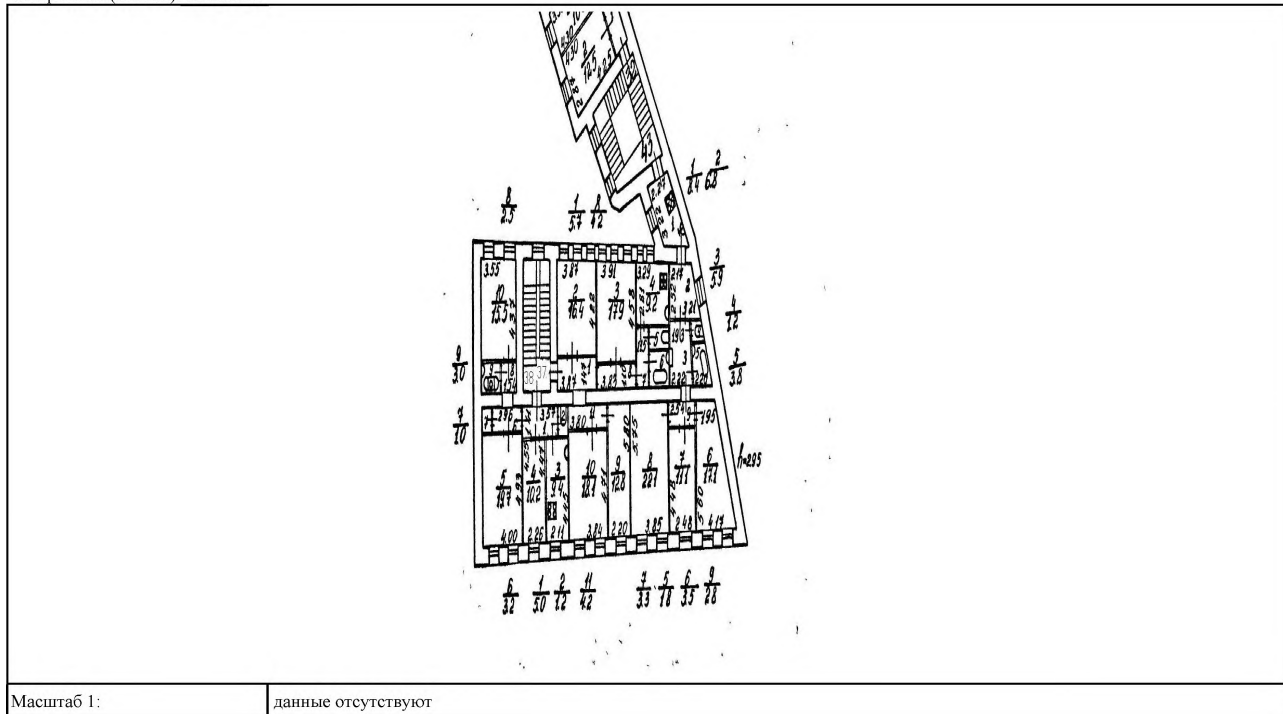

Масштаб 1:	данные отсутствуют
------------	--------------------

ИНЖЕНЕР I КАТЕГОРИИ		Цветков М.В.
<small>(полное наименование должности)</small>	<small>(подпись)</small>	<small>(инициалы, фамилия)</small>

МП



ФИЛИАЛ ФЕДЕРАЛЬНОГО ГОСУДАРСТВЕННОГО БЮДЖЕТНОГО УЧРЕЖДЕНИЯ "ФЕДЕРАЛЬНАЯ КАДАСТРОВАЯ ПАЛАТА ФЕДЕРАЛЬНОЙ СЛУЖБЫ ГОСУДАРСТВЕННОЙ РЕГИСТРАЦИИ, КАДАСТРА И КАРТОГРАФИИ" ПО САНКТ-ПЕТЕРБУРГУ

(полное наименование органа регистрации прав)

Раздел 1

Выписка из Единого государственного реестра недвижимости об основных характеристиках и зарегистрированных правах на объект недвижимости

Сведения об основных характеристиках объекта недвижимости

На основании запроса от 27.05.2020 г., поступившего на рассмотрение 27.05.2020 г., сообщаем, что согласно записям Единого государственного реестра недвижимости:

Помещение	
<small>(вид объекта недвижимости)</small>	
Лист №	Раздела 1
Всего листов раздела 1 : _____	
Всего разделов: _____	
Всего листов выписки: _____	
28.05.2020 № 78/001/004/2020-69726	
Кадастровый номер:	78:31:0001702:3042
Номер кадастрового квартала:	78:31:0001702
Дата присвоения кадастрового номера:	29.08.2012
Ранее присвоенный государственный учетный номер:	данные отсутствуют
Адрес:	Санкт-Петербург, пр-кт Лиговский, д 117, литера Г, кв 38
Площадь, м²:	70.7
Наименование:	Жилое помещение
Назначение:	Жилое помещение
Номер этажа, на котором расположено помещение, машино-место:	Этаж № 2
Вид жилого помещения:	Квартира
Кадастровая стоимость (руб.):	201865.47
Кадастровые номера иных объектов недвижимости, в пределах которых расположен объект недвижимости:	78:31:0001702:3004
Виды разрешенного использования:	данные отсутствуют
Сведения об отнесении жилого помещения к определенному виду жилых помещений специализированного жилищного фонда, к жилым помещениям наемного дома социального использования или наемного дома коммерческого использования:	данные отсутствуют
Статус записи об объекте недвижимости):	Сведения об объекте недвижимости имеют статус "актуальные, ранее учтенные"
Особые отметки:	данные отсутствуют
Получатель выписки:	Миль Татьяна, от имени представляемого по доверенности: Комитет имущественных отношений Санкт-Петербурга
ИНЖЕНЕР I КАТЕГОРИИ	Цветков М.В.
<small>(полное наименование должности)</small>	<small>(подпись)</small>
<small>(подпись)</small>	<small>(инициалы, фамилия)</small>

М.П.



Раздел 2

Выписка из Единого государственного реестра недвижимости об основных характеристиках и зарегистрированных правах на объект недвижимости

Сведения о зарегистрированных правах

Помещение	
<small>(вид объекта недвижимости)</small>	
Лист № _____	Раздела 2
Всего листов раздела 2 : _____	Всего разделов: _____
Всего листов выписки: _____	
28.05.2020 № 78/001/004/2020-69726	
Кадастровый номер:	78:31:0001702:3042
1. Правообладатель (правообладатели):	1.1. Санкт-Петербург
2. Вид, номер и дата государственной регистрации права:	2.1. Собственность, № 78-78-42/201/2011-483 от 29.03.2011
3. Документы-основания:	3.1. сведения не предоставляются
4. Ограничение прав и обременение объекта недвижимости:	не зарегистрировано
5. Сведения о наличии решения об изъятии объекта недвижимости для государственных и муниципальных нужд:	данные отсутствуют
6. Сведения об осуществлении государственной регистрации прав без необходимого в силу закона согласия третьего лица, органа:	данные отсутствуют
ИНЖЕНЕР I КАТЕГОРИИ	Иветков М.В.
<small>(полное наименование должности)</small>	<small>(подпись)</small>
	<small>(инициалы, фамилия)</small>

М.П.



Раздел 5

Выписка из Единого государственного реестра недвижимости об основных характеристиках и зарегистрированных правах на объект недвижимости

План расположения помещения, машино-места на этаже (плане этажа)

Помещение			
(по объекту недвижимости)			
Лист №	Раздела 5	Всего листов раздела 5 :	Всего разделов:
28.05.2020 № 78/001/004/2020-69726			Всего листов выписки:
Кадастровый номер:		78:31:0001702:3042	

Номер этажа (этажей): Этаж № 2

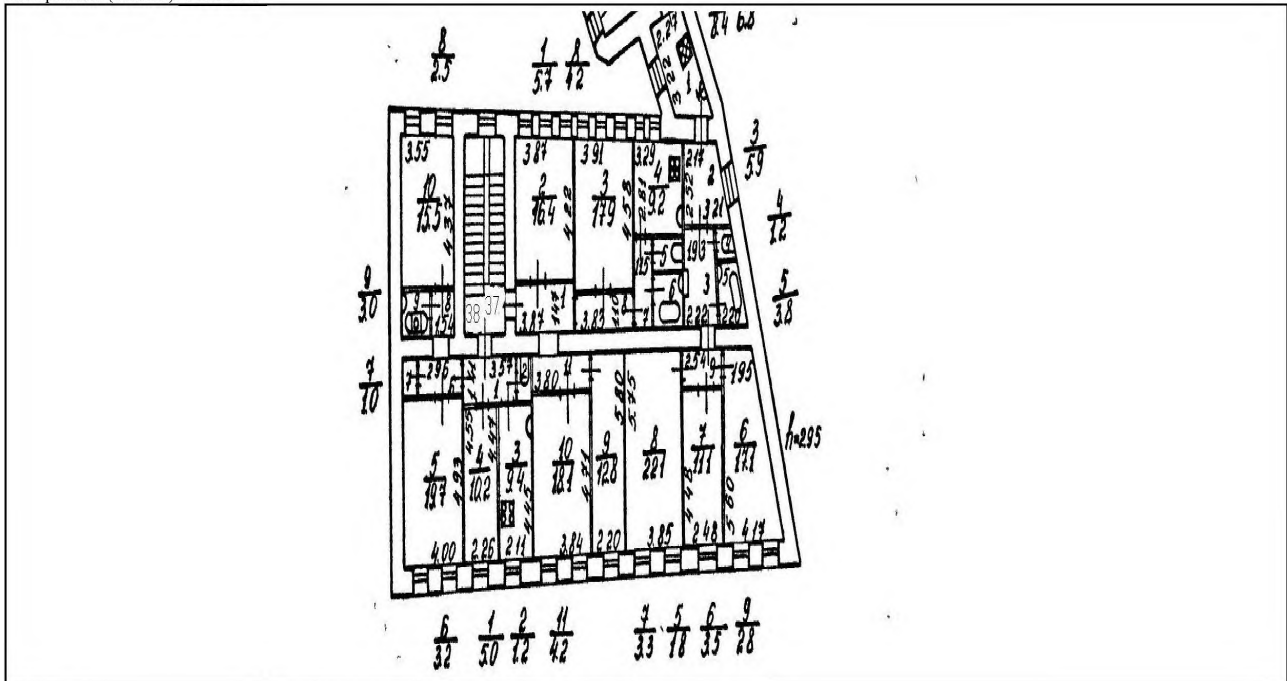

Масштаб 1:	данные отсутствуют
------------	--------------------

ИНЖЕНЕР I КАТЕГОРИИ		Цветков М.В.
<small>(подпись)</small>	<small>(подпись)</small>	<small>(подпись)</small>

М.П.



ФИЛИАЛ ФЕДЕРАЛЬНОГО ГОСУДАРСТВЕННОГО БЮДЖЕТНОГО УЧРЕЖДЕНИЯ "ФЕДЕРАЛЬНАЯ КАДАСТРОВАЯ ПАЛАТА ФЕДЕРАЛЬНОЙ СЛУЖБЫ ГОСУДАРСТВЕННОЙ РЕГИСТРАЦИИ, КАДАСТРА И КАРТОГРАФИИ" ПО САНКТ-ПЕТЕРБУРГУ

(полное наименование органа регистрации прав)

Раздел 1

Выписка из Единого государственного реестра недвижимости об основных характеристиках и зарегистрированных правах на объект недвижимости

Сведения об основных характеристиках объекта недвижимости

На основании запроса от 27.05.2020 г., поступившего на рассмотрение 27.05.2020 г., сообщаем, что согласно записям Единого государственного реестра недвижимости:

Помещение	
<small>(вид объекта недвижимости)</small>	
Лист №	Раздела 1
Всего листов раздела 1 :	_____
Всего разделов:	_____
Всего листов выписки:	_____
28.05.2020 № 78/001/004/2020-69733	
Кадастровый номер:	78:31:0001702:3045
Номер кадастрового квартала:	78:31:0001702
Дата присвоения кадастрового номера:	29.08.2012
Ранее присвоенный государственный учетный номер:	данные отсутствуют
Адрес:	Санкт-Петербург, пр-кт Лиговский, д 117, литера Г, кв 39
Площадь, м²:	98.8
Наименование:	Жилое помещение
Назначение:	Жилое помещение
Номер этажа, на котором расположено помещение, машино-место:	Этаж № 3
Вид жилого помещения:	Квартира
Кадастровая стоимость (руб.):	282097.71
Кадастровые номера иных объектов недвижимости, в пределах которых расположен объект недвижимости:	78:31:0001702:3004
Виды разрешенного использования:	данные отсутствуют
Сведения об отнесении жилого помещения к определенному виду жилых помещений специализированного жилищного фонда, к жилым помещениям наемного дома социального использования или наемного дома коммерческого использования:	данные отсутствуют
Статус записи об объекте недвижимости):	Сведения об объекте недвижимости имеют статус "актуальные, ранее учтенные"
Особые отметки:	данные отсутствуют
Получатель выписки:	Миль Татьяна, от имени представляемого по доверенности: Комитет имущественных отношений Санкт-Петербурга
ИНЖЕНЕР I КАТЕГОРИИ	Цветков М.В.
<small>(полное наименование должности)</small>	<small>(подпись)</small>
<small>(подпись)</small>	<small>(инициалы, фамилия)</small>

М.П.



Раздел 2

Выписка из Единого государственного реестра недвижимости об основных характеристиках и зарегистрированных правах на объект недвижимости

Сведения о зарегистрированных правах

Помещение			
<small>(вид объекта недвижимости)</small>			
Лист №	Раздела 2	Всего листов раздела 2 :	Всего разделов: _____
28.05.2020 № 78/001/004/2020-69733		Всего листов выписки: _____	
Кадастровый номер:		78:31:0001702:3045	

1. Правообладатель (правообладатели):	1.1.	Санкт-Петербург
2. Вид, номер и дата государственной регистрации права:	2.1.	Общая долевая собственность, № 78-78-42/328/2010-015 от 22.12.2010, доля в праве 32/66
3. Документы-основания:	3.1.	сведения не предоставляются
4. Ограничение прав и обременение объекта недвижимости:	не зарегистрировано	
1. Правообладатель (правообладатели):	1.2.	Санкт-Петербург
2. Вид, номер и дата государственной регистрации права:	2.2.	Общая долевая собственность, № 78-78-42/201/2011-496 от 30.03.2011, доля в праве 18/66
3. Документы-основания:	3.2.	сведения не предоставляются
4. Ограничение прав и обременение объекта недвижимости:	не зарегистрировано	
1. Правообладатель (правообладатели):	1.3.	Санкт-Петербург
2. Вид, номер и дата государственной регистрации права:	2.3.	Общая долевая собственность, № 78-78-42/202/2011-106 от 05.04.2011, доля в праве 16/66
3. Документы-основания:	3.3.	сведения не предоставляются
4. Ограничение прав и обременение объекта недвижимости:	не зарегистрировано	
5. Сведения о наличии решения об изъятии объекта недвижимости для государственных и муниципальных нужд:	данные отсутствуют	
6. Сведения об осуществлении государственной регистрации прав без необходимого в силу закона согласия третьего лица, органа:	данные отсутствуют	

ИНЖЕНЕР I КАТЕГОРИИ		Цветков М.В.
<small>(полное наименование должности)</small>	<small>(подпись)</small>	<small>(инициалы, фамилия)</small>

М.П.



Раздел 5

Выписка из Единого государственного реестра недвижимости об основных характеристиках и зарегистрированных правах на объект недвижимости

План расположения помещения, машино-места на этаже (плане этажа)

Помещение			
<small>(вид объекта недвижимости)</small>			
Лист №	Раздела 5	Всего листов раздела 5 :	Всего разделов:
28.05.2020	№ 78/001/004/2020-69733		
Кадастровый номер:		78:31:0001702:3045	

Номер этажа (этажей): **Этаж № 3**

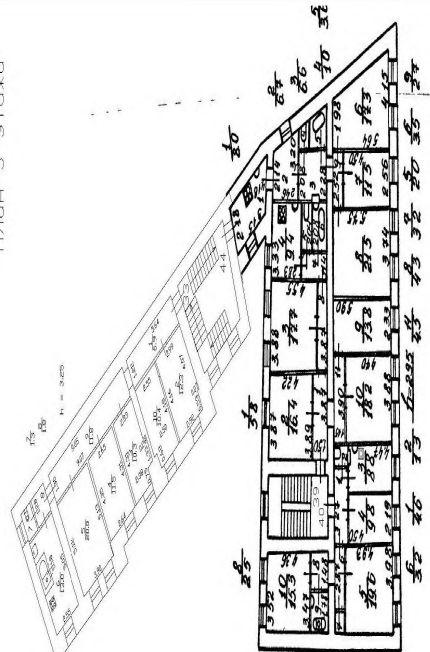

План 3 этажа

Масштаб 1:	данные отсутствуют
------------	--------------------

ИНЖЕНЕР I КАТЕГОРИИ		Цветков М.В.
<small>(полное наименование должности)</small>	<small>(подпись)</small>	<small>(инициалы, фамилия)</small>

МП



ФИЛИАЛ ФЕДЕРАЛЬНОГО ГОСУДАРСТВЕННОГО БЮДЖЕТНОГО УЧРЕЖДЕНИЯ "ФЕДЕРАЛЬНАЯ КАДАСТРОВАЯ ПАЛАТА ФЕДЕРАЛЬНОЙ СЛУЖБЫ ГОСУДАРСТВЕННОЙ РЕГИСТРАЦИИ, КАДАСТРА И КАРТОГРАФИИ" ПО САНКТ-ПЕТЕРБУРГУ

(полное наименование органа регистрации прав)

Раздел 1

Выписка из Единого государственного реестра недвижимости об основных характеристиках и зарегистрированных правах на объект недвижимости

Сведения об основных характеристиках объекта недвижимости

На основании запроса от 27.05.2020 г., поступившего на рассмотрение 27.05.2020 г., сообщаем, что согласно записям Единого государственного реестра недвижимости:

Помещение				
<small>(вид объекта недвижимости)</small>				
Лист №	Раздела 1	Всего листов раздела 1 :	Всего разделов:	Всего листов выписки:
28.05.2020	№ 78/001/004/2020-69735			
Кадастровый номер:			78:31:0001702:3046	

Номер кадастрового квартала:	78:31:0001702
Дата присвоения кадастрового номера:	29.08.2012
Ранее присвоенный государственный учетный номер:	данные отсутствуют
Адрес:	Санкт-Петербург, пр-кт Лиговский, д 117, литера Г, кв 40
Площадь, м²:	69.1
Наименование:	Жилое помещение
Назначение:	Жилое помещение
Номер этажа, на котором расположено помещение, машино-место:	Этаж № 3
Вид жилого помещения:	Квартира
Кадастровая стоимость (руб.):	197297.08
Кадастровые номера иных объектов недвижимости, в пределах которых расположен объект недвижимости:	78:31:0001702:3004
Виды разрешенного использования:	данные отсутствуют
Сведения об отнесении жилого помещения к определенному виду жилых помещений специализированного жилищного фонда, к жилым помещениям наемного дома социального использования или наемного дома коммерческого использования:	данные отсутствуют
Статус записи об объекте недвижимости):	Сведения об объекте недвижимости имеют статус "актуальные, ранее учтенные"
Особые отметки:	данные отсутствуют
Получатель выписки:	Миль Татьяна, от имени представляемого по доверенности: Комитет имущественных отношений Санкт-Петербурга

ИНЖЕНЕР I КАТЕГОРИИ		Цветков М.В.
<small>(полное наименование должности)</small>	<small>(подпись)</small>	<small>(инициалы, фамилия)</small>

М.П.



Раздел 2

Выписка из Единого государственного реестра недвижимости об основных характеристиках и зарегистрированных правах на объект недвижимости

Сведения о зарегистрированных правах

Помещение			
<small>(вид объекта недвижимости)</small>			
Лист №	Раздела 2	Всего листов раздела 2 :	Всего разделов: _____
28.05.2020 № 78/001/004/2020-69735		Всего листов выписки: _____	
Кадастровый номер:		78:31:0001702:3046	

1. Правообладатель (правообладатели):	1.1.	Санкт-Петербург
2. Вид, номер и дата государственной регистрации права:	2.1.	Общая долевая собственность, № 40000003 от 03.10.1997, доля в праве 29/45
3. Документы-основания:	3.1.	сведения не предоставляются
4. Ограничение прав и обременение объекта недвижимости:	не зарегистрировано	
1. Правообладатель (правообладатели):	1.2.	Санкт-Петербург
2. Вид, номер и дата государственной регистрации права:	2.2.	Общая долевая собственность, № 78-78-42/168/2011-081 от 23.06.2011, доля в праве 16/45
3. Документы-основания:	3.2.	сведения не предоставляются
4. Ограничение прав и обременение объекта недвижимости:	не зарегистрировано	
5. Сведения о наличии решения об изъятии объекта недвижимости для государственных и муниципальных нужд:	данные отсутствуют	
6. Сведения об осуществлении государственной регистрации прав без необходимого в силу закона согласия третьего лица, органа:	данные отсутствуют	

ИНЖЕНЕР I КАТЕГОРИИ		Дветков М.В.
<small>(полное наименование должности)</small>	<small>(подпись)</small>	<small>(инициалы, фамилия)</small>

М.П.



Раздел 5

Выписка из Единого государственного реестра недвижимости об основных характеристиках и зарегистрированных правах на объект недвижимости

План расположения помещения, машино-места на этаже (плане этажа)

Помещение			
<small>(вид объекта недвижимости)</small>			
Лист №	Раздела 5	Всего листов раздела 5	Всего разделов:
28.05.2020	№ 78/001/004/2020-69735		Всего листов выписки:
Кадастровый номер:		78:31:0001702:3046	

Номер этажа (этажей): **Этаж № 3**

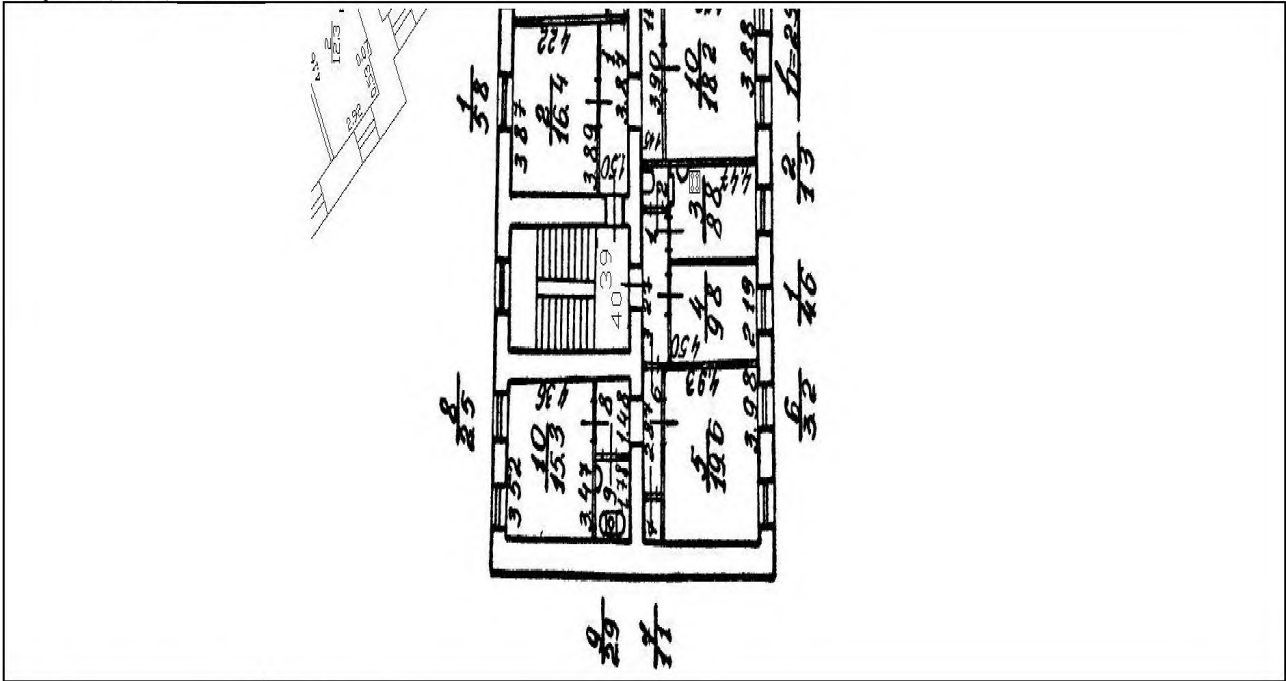

Масштаб 1: данные отсутствуют

ИНЖЕНЕР I КАТЕГОРИИ		Цветков М.В.
<small>(полное наименование должности)</small>	<small>(подпись)</small>	<small>(инициалы, фамилия)</small>

М.П.



ФИЛИАЛ ФЕДЕРАЛЬНОГО ГОСУДАРСТВЕННОГО БЮДЖЕТНОГО УЧРЕЖДЕНИЯ "ФЕДЕРАЛЬНАЯ КАДАСТРОВАЯ ПАЛАТА ФЕДЕРАЛЬНОЙ СЛУЖБЫ ГОСУДАРСТВЕННОЙ РЕГИСТРАЦИИ, КАДАСТРА И КАРТОГРАФИИ" ПО САНКТ-ПЕТЕРБУРГУ

(полное наименование органа регистрации прав)

Раздел 1

Выписка из Единого государственного реестра недвижимости об основных характеристиках и зарегистрированных правах на объект недвижимости

Сведения об основных характеристиках объекта недвижимости

На основании запроса от 27.05.2020 г., поступившего на рассмотрение 27.05.2020 г., сообщаем, что согласно записям Единого государственного реестра недвижимости:

Помещение	
<small>(вид объекта недвижимости)</small>	
Лист №	Раздела 1
Всего листов раздела 1 :	_____
Всего разделов:	_____
Всего листов выписки:	_____
28.05.2020 № 78/001/004/2020-69734	
Кадастровый номер:	78:31:0001702:3049
Номер кадастрового квартала:	78:31:0001702
Дата присвоения кадастрового номера:	29.08.2012
Ранее присвоенный государственный учетный номер:	данные отсутствуют
Адрес:	Санкт-Петербург, пр-кт Лиговский, д 117, литера Г, кв 41
Площадь, м²:	98.7
Наименование:	Жилое помещение
Назначение:	Жилое помещение
Номер этажа, на котором расположено помещение, машино-место:	Этаж № 4
Вид жилого помещения:	Квартира
Кадастровая стоимость (руб.):	281812.19
Кадастровые номера иных объектов недвижимости, в пределах которых расположен объект недвижимости:	78:31:0001702:3004
Виды разрешенного использования:	данные отсутствуют
Сведения об отнесении жилого помещения к определенному виду жилых помещений специализированного жилищного фонда, к жилым помещениям наемного дома социального использования или наемного дома коммерческого использования:	данные отсутствуют
Статус записи об объекте недвижимости):	Сведения об объекте недвижимости имеют статус "актуальные, ранее учтенные"
Особые отметки:	данные отсутствуют
Получатель выписки:	Миль Татьяна, от имени представляемого по доверенности: Комитет имущественных отношений Санкт-Петербурга
ИНЖЕНЕР I КАТЕГОРИИ	Цветков М.В.
<small>(полное наименование должности)</small>	<small>(подпись)</small>
<small>(подпись)</small>	<small>(инициалы, фамилия)</small>

М.П.



Выписка из Единого государственного реестра недвижимости об основных характеристиках и зарегистрированных правах на объект недвижимости

Сведения о зарегистрированных правах

Помещение			
<small>(вид объекта недвижимости)</small>			
Лист №	Раздела 2	Всего листов раздела 2 :	Всего разделов: _____
28.05.2020 № 78/001/004/2020-69734		Всего листов выписки: _____	
Кадастровый номер:		78:31:0001702:3049	

1. Правообладатель (правообладатели):	1.1.	Санкт-Петербург
2. Вид, номер и дата государственной регистрации права:	2.1.	Общая долевая собственность, № 78-78-42/169/2011-026 от 27.04.2011, доля в праве 13/67
3. Документы-основания:	3.1.	сведения не предоставляются
4. Ограничение прав и обременение объекта недвижимости:	не зарегистрировано	
1. Правообладатель (правообладатели):	1.2.	Санкт-Петербург
2. Вид, номер и дата государственной регистрации права:	2.2.	Общая долевая собственность, № 78-78-42/164/2011-017 от 28.06.2011, доля в праве 37/67
3. Документы-основания:	3.2.	сведения не предоставляются
4. Ограничение прав и обременение объекта недвижимости:	не зарегистрировано	
1. Правообладатель (правообладатели):	1.3.	Санкт-Петербург
2. Вид, номер и дата государственной регистрации права:	2.3.	Общая долевая собственность, № 78-78-42/066/2012-452 от 13.11.2012, доля в праве 17/67
3. Документы-основания:	3.3.	сведения не предоставляются
4. Ограничение прав и обременение объекта недвижимости:	не зарегистрировано	
5. Сведения о наличии решения об изъятии объекта недвижимости для государственных и муниципальных нужд:	данные отсутствуют	
6. Сведения об осуществлении государственной регистрации прав без необходимого в силу закона согласия третьего лица, органа:	данные отсутствуют	

ИНЖЕНЕР I КАТЕГОРИИ		Цветков М.В.
<small>(полное наименование должности)</small>	<small>(подпись)</small>	<small>(инициалы, фамилия)</small>

М.П.



Выписка из Единого государственного реестра недвижимости об основных характеристиках и зарегистрированных правах на объект недвижимости

План расположения помещения, машино-места на этаже (плане этажа)

Помещение				
(вид объекта недвижимости)				
Лист №	Раздела 5	Всего листов раздела 5 :	Всего разделов:	Всего листов выписки:
28.05.2020 № 78/001/004/2020-69734				
Кадастровый номер:			78:31:0001702:3049	

Номер этажа (этажей): Этаж № 4

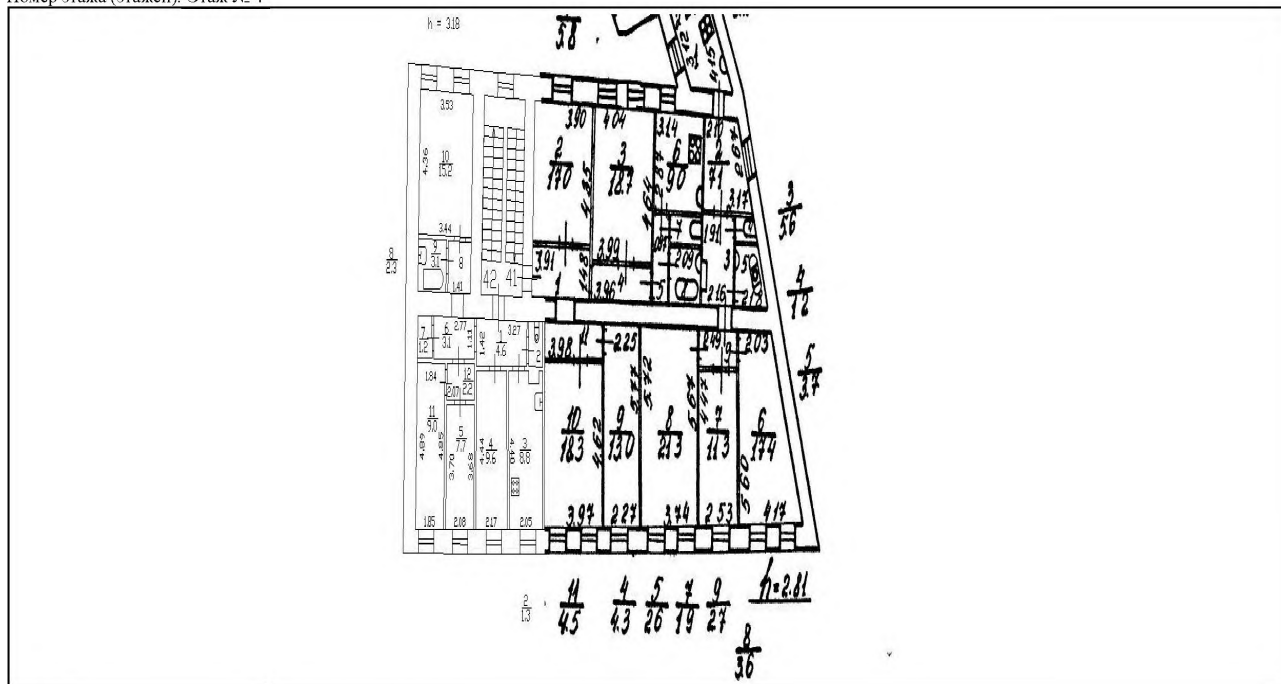

Масштаб 1:	данные отсутствуют
------------	--------------------

ИНЖЕНЕР I КАТЕГОРИИ		Цветков М.В.
<small>(подпись)</small>	<small>(подпись)</small>	<small>(подпись)</small>

М.П.



ФИЛИАЛ ФЕДЕРАЛЬНОГО ГОСУДАРСТВЕННОГО БЮДЖЕТНОГО УЧРЕЖДЕНИЯ "ФЕДЕРАЛЬНАЯ КАДАСТРОВАЯ ПАЛАТА ФЕДЕРАЛЬНОЙ СЛУЖБЫ ГОСУДАРСТВЕННОЙ РЕГИСТРАЦИИ, КАДАСТРА И КАРТОГРАФИИ" ПО САНКТ-ПЕТЕРБУРГУ

(полное наименование органа регистрации прав)

Раздел 1

Выписка из Единого государственного реестра недвижимости об основных характеристиках и зарегистрированных правах на объект недвижимости

Сведения об основных характеристиках объекта недвижимости

На основании запроса от 27.05.2020 г., поступившего на рассмотрение 27.05.2020 г., сообщаем, что согласно записям Единого государственного реестра недвижимости:

Помещение	
<small>(вид объекта недвижимости)</small>	
Лист №	Раздела 1
Всего листов раздела 1 :	Всего разделов: _____
28.05.2020 № 78/001/004/2020-69730	Всего листов выписки: _____
Кадастровый номер:	78:31:0001702:3051
Номер кадастрового квартала:	78:31:0001702
Дата присвоения кадастрового номера:	29.08.2012
Ранее присвоенный государственный учетный номер:	данные отсутствуют
Адрес:	Санкт-Петербург, пр-кт Лиговский, д 117, литера Г, кв 42
Площадь, м²:	68.1
Наименование:	Жилое помещение
Назначение:	Жилое помещение
Номер этажа, на котором расположено помещение, машино-место:	Этаж № 4
Вид жилого помещения:	Квартира
Кадастровая стоимость (руб.):	194441.84
Кадастровые номера иных объектов недвижимости, в пределах которых расположен объект недвижимости:	78:31:0001702:3004
Виды разрешенного использования:	данные отсутствуют
Сведения об отнесении жилого помещения к определенному виду жилых помещений специализированного жилищного фонда, к жилым помещениям наемного дома социального использования или наемного дома коммерческого использования:	данные отсутствуют
Статус записи об объекте недвижимости):	Сведения об объекте недвижимости имеют статус "актуальные, ранее учтенные"
Особые отметки:	данные отсутствуют
Получатель выписки:	Миль Татьяна, от имени представляемого по доверенности: Комитет имущественных отношений Санкт-Петербурга
ИНЖЕНЕР I КАТЕГОРИИ	Цветков М.В.
<small>(полное наименование должности)</small>	<small>(подпись)</small>
<small>(подпись)</small>	<small>(инициалы фамилия)</small>

М.П.



Раздел 2

Выписка из Единого государственного реестра недвижимости об основных характеристиках и зарегистрированных правах на объект недвижимости

Сведения о зарегистрированных правах

Помещение			
<small>(вид объекта недвижимости)</small>			
Лист №	Раздела 2	Всего листов раздела 2 :	Всего разделов: _____
28.05.2020 № 78/001/004/2020-69730		Всего листов выписки: _____	
Кадастровый номер:		78:31:0001702:3051	

1. Правообладатель (правообладатели):	1.1.	Санкт-Петербург
2. Вид, номер и дата государственной регистрации права:	2.1.	Общая долевая собственность, № 78-78-42/170/2011-012 от 05.05.2011, доля в праве 19/44
3. Документы-основания:	3.1.	сведения не предоставляются
4. Ограничение прав и обременение объекта недвижимости:	не зарегистрировано	
1. Правообладатель (правообладатели):	1.2.	Санкт-Петербург
2. Вид, номер и дата государственной регистрации права:	2.2.	Общая долевая собственность, № 78-78-42/155/2011-042 от 01.06.2011, доля в праве 10/44
3. Документы-основания:	3.2.	сведения не предоставляются
4. Ограничение прав и обременение объекта недвижимости:	не зарегистрировано	
1. Правообладатель (правообладатели):	1.3.	Санкт-Петербург
2. Вид, номер и дата государственной регистрации права:	2.3.	Общая долевая собственность, № 78-78-42/066/2012-454 от 15.11.2012, доля в праве 15/44
3. Документы-основания:	3.3.	сведения не предоставляются
4. Ограничение прав и обременение объекта недвижимости:	не зарегистрировано	
5. Сведения о наличии решения об изъятии объекта недвижимости для государственных и муниципальных нужд:	данные отсутствуют	
6. Сведения об осуществлении государственной регистрации прав без необходимого в силу закона согласия третьего лица, органа:	данные отсутствуют	

ИНЖЕНЕР I КАТЕГОРИИ		Цветков М.В.
<small>(полное наименование должности)</small>	<small>(подпись)</small>	<small>(инициалы, фамилия)</small>

М.П.



Выписка из Единого государственного реестра недвижимости об основных характеристиках и зарегистрированных правах на объект недвижимости

План расположения помещения, машино-места на этаже (плане этажа)

Помещение			
<small>(вид объекта недвижимости)</small>			
Лист №	Раздела 5	Всего листов раздела 5 :	Всего разделов:
28.05.2020	№ 78/001/004/2020-69730		
Кадастровый номер:		78:31:0001702:3051	

Номер этажа (этажей): Этаж № 4

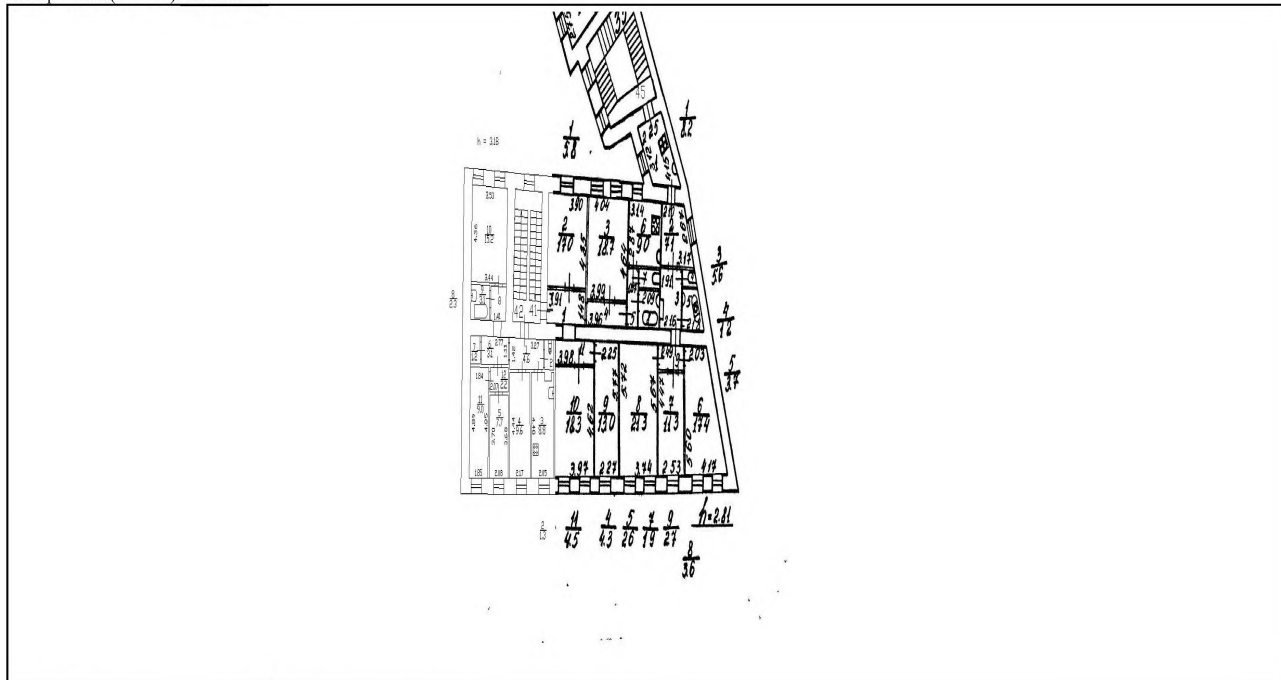

Масштаб 1:	данные отсутствуют
------------	--------------------

ИНЖЕНЕР I КАТЕГОРИИ		Цветков М.В.
<small>(полное наименование должности)</small>	<small>(подпись)</small>	<small>(инициалы, фамилия)</small>

М П



ФИЛИАЛ ФЕДЕРАЛЬНОГО ГОСУДАРСТВЕННОГО БЮДЖЕТНОГО УЧРЕЖДЕНИЯ "ФЕДЕРАЛЬНАЯ КАДАСТРОВАЯ ПАЛАТА ФЕДЕРАЛЬНОЙ СЛУЖБЫ ГОСУДАРСТВЕННОЙ РЕГИСТРАЦИИ, КАДАСТРА И КАРТОГРАФИИ" ПО САНКТ-ПЕТЕРБУРГУ

(полное наименование органа регистрации прав)

Раздел 1

Выписка из Единого государственного реестра недвижимости об основных характеристиках и зарегистрированных правах на объект недвижимости

Сведения об основных характеристиках объекта недвижимости

На основании запроса от 27.05.2020 г., поступившего на рассмотрение 27.05.2020 г., сообщаем, что согласно записям Единого государственного реестра недвижимости:

Помещение	
<small>(вид объекта недвижимости)</small>	
Лист №	Раздела 1
Всего листов раздела 1 : _____	
Всего разделов: _____	
Всего листов выписки: _____	
28.05.2020 № 78/001/004/2020-69729	
Кадастровый номер:	78:31:0001702:3043
Номер кадастрового квартала:	78:31:0001702
Дата присвоения кадастрового номера:	29.08.2012
Ранее присвоенный государственный учетный номер:	данные отсутствуют
Адрес:	Санкт-Петербург, пр-кт Лиговский, д 117, литера Г, кв 43
Площадь, м²:	79.2
Наименование:	Жилое помещение
Назначение:	Жилое помещение
Номер этажа, на котором расположено помещение, машино-место:	Этаж № 2
Вид жилого помещения:	Квартира
Кадастровая стоимость (руб.):	226135.01
Кадастровые номера иных объектов недвижимости, в пределах которых расположен объект недвижимости:	78:31:0001702:3004
Виды разрешенного использования:	данные отсутствуют
Сведения об отнесении жилого помещения к определенному виду жилых помещений специализированного жилищного фонда, к жилым помещениям наемного дома социального использования или наемного дома коммерческого использования:	данные отсутствуют
Статус записи об объекте недвижимости):	Сведения об объекте недвижимости имеют статус "актуальные, ранее учтенные"
Особые отметки:	данные отсутствуют
Получатель выписки:	Миль Татьяна, от имени представляемого по доверенности: Комитет имущественных отношений Санкт-Петербурга
ИНЖЕНЕР I КАТЕГОРИИ	Цветков М.В.
<small>(полное наименование должности)</small>	<small>(подпись)</small>
<small>(подпись)</small>	<small>(инициалы фамилия)</small>

М.П.



Раздел 2

Выписка из Единого государственного реестра недвижимости об основных характеристиках и зарегистрированных правах на объект недвижимости

Сведения о зарегистрированных правах

Помещение	
<small>(вид объекта недвижимости)</small>	
Лист № _____	Раздела 2
Всего листов раздела 2 : _____	Всего разделов: _____
Всего листов выписки: _____	
28.05.2020 № 78/001/004/2020-69729	
Кадастровый номер:	78:31:0001702:3043
1. Правообладатель (правообладатели):	1.1. Санкт-Петербург
2. Вид, номер и дата государственной регистрации права:	2.1. Собственность, № 78-78-42/169/2011-129 от 31.05.2011
3. Документы-основания:	3.1. сведения не предоставляются
4. Ограничение прав и обременение объекта недвижимости:	не зарегистрировано
5. Сведения о наличии решения об изъятии объекта недвижимости для государственных и муниципальных нужд:	данные отсутствуют
6. Сведения об осуществлении государственной регистрации прав без необходимого в силу закона согласия третьего лица, органа:	данные отсутствуют
ИНЖЕНЕР I КАТЕГОРИИ	Иветков М.В.
<small>(полное наименование должности)</small>	<small>(подпись)</small>
	<small>(инициалы, фамилия)</small>

М.П.



Выписка из Единого государственного реестра недвижимости об основных характеристиках и зарегистрированных правах на объект недвижимости

План расположения помещения, машино-места на этаже (плане этажа)

Помещение				
<small>(вид объекта недвижимости)</small>				
Лист №	Раздела 5	Всего листов раздела 5 :	Всего разделов:	Всего листов выписки:
28.05.2020	№ 78/001/004/2020-69729			
Кадастровый номер:			78:31:0001702:3043	

Номер этажа (этажей): Этаж № 2

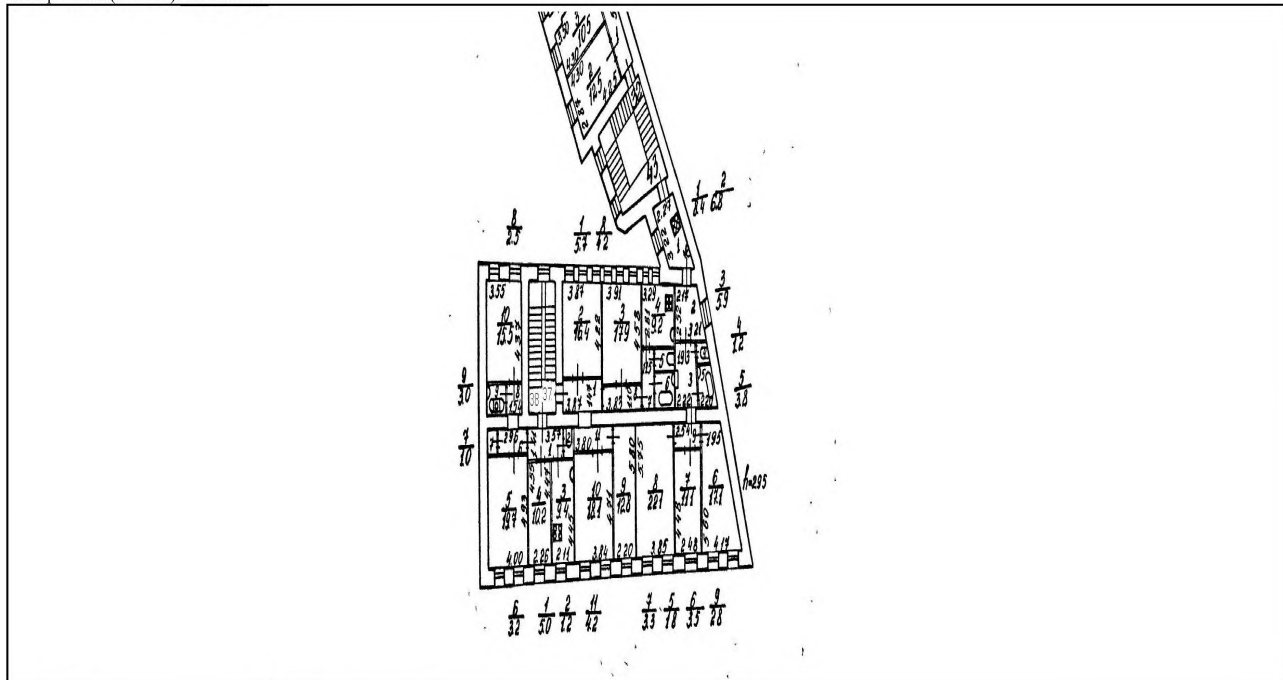

Масштаб 1: данные отсутствуют

ИНЖЕНЕР I КАТЕГОРИИ <small>(полное наименование должности)</small>	МП <small>(подпись)</small>	Цветков М.В. <small>(инициалы, фамилия)</small>
---	--------------------------------	--



ФИЛИАЛ ФЕДЕРАЛЬНОГО ГОСУДАРСТВЕННОГО БЮДЖЕТНОГО УЧРЕЖДЕНИЯ "ФЕДЕРАЛЬНАЯ КАДАСТРОВАЯ ПАЛАТА ФЕДЕРАЛЬНОЙ СЛУЖБЫ ГОСУДАРСТВЕННОЙ РЕГИСТРАЦИИ, КАДАСТРА И КАРТОГРАФИИ" ПО САНКТ-ПЕТЕРБУРГУ

(полное наименование органа регистрации прав)

Раздел 1

Выписка из Единого государственного реестра недвижимости об основных характеристиках и зарегистрированных правах на объект недвижимости

Сведения об основных характеристиках объекта недвижимости

На основании запроса от 27.05.2020 г., поступившего на рассмотрение 27.05.2020 г., сообщаем, что согласно записям Единого государственного реестра недвижимости:

Помещение	
<small>(вид объекта недвижимости)</small>	
Лист №	Раздела 1
Всего листов раздела 1 :	_____
Всего разделов:	_____
Всего листов выписки:	_____
28.05.2020 № 78/001/004/2020-69732	
Кадастровый номер:	78:31:0001702:3047
Номер кадастрового квартала:	78:31:0001702
Дата присвоения кадастрового номера:	29.08.2012
Ранее присвоенный государственный учетный номер:	данные отсутствуют
Адрес:	Санкт-Петербург, пр-кт Лиговский, д 117, литера Г, кв 44
Площадь, м²:	78.9
Наименование:	Жилое помещение
Назначение:	Жилое помещение
Номер этажа, на котором расположено помещение, машино-место:	Этаж № 3
Вид жилого помещения:	Квартира
Кадастровая стоимость (руб.):	225278.44
Кадастровые номера иных объектов недвижимости, в пределах которых расположен объект недвижимости:	78:31:0001702:3004
Виды разрешенного использования:	данные отсутствуют
Сведения об отнесении жилого помещения к определенному виду жилых помещений специализированного жилищного фонда, к жилым помещениям наемного дома социального использования или наемного дома коммерческого использования:	данные отсутствуют
Статус записи об объекте недвижимости):	Сведения об объекте недвижимости имеют статус "актуальные, ранее учтенные"
Особые отметки:	данные отсутствуют
Получатель выписки:	Миль Татьяна, от имени представляемого по доверенности: Комитет имущественных отношений Санкт-Петербурга
ИНЖЕНЕР I КАТЕГОРИИ	Цветков М.В.
<small>(полное наименование должности)</small>	<small>(подпись)</small>
<small>(подпись)</small>	<small>(инициалы, фамилия)</small>

М.П.



Раздел 2

Выписка из Единого государственного реестра недвижимости об основных характеристиках и зарегистрированных правах на объект недвижимости

Сведения о зарегистрированных правах

Помещение	
<small>(вид объекта недвижимости)</small>	
Лист № _____	Раздела 2
Всего листов раздела 2 : _____	Всего разделов: _____
Всего листов выписки: _____	
28.05.2020 № 78/001/004/2020-69732	
Кадастровый номер:	78:31:0001702:3047
1. Правообладатель (правообладатели):	1.1. Санкт-Петербург
2. Вид, номер и дата государственной регистрации права:	2.1. Собственность, № 40000003 от 03.10.1997
3. Документы-основания:	3.1. сведения не предоставляются
4. Ограничение прав и обременение объекта недвижимости:	не зарегистрировано
5. Сведения о наличии решения об изъятии объекта недвижимости для государственных и муниципальных нужд:	данные отсутствуют
6. Сведения об осуществлении государственной регистрации прав без необходимого в силу закона согласия третьего лица, органа:	данные отсутствуют
ИНЖЕНЕР I КАТЕГОРИИ	Иветков М.В.
<small>(полное наименование должности)</small>	<small>(подпись)</small>
	<small>(инициалы, фамилия)</small>

М.П.



Выписка из Единого государственного реестра недвижимости об основных характеристиках и зарегистрированных правах на объект недвижимости

План расположения помещения, машино-места на этаже (плане этажа)

Помещение			
<small>(вид объекта недвижимости)</small>			
Лист №	Раздела 5	Всего листов раздела 5 :	Всего разделов:
28.05.2020	№ 78/001/004/2020-69732		
Кадастровый номер:		78:31:0001702:3047	

Номер этажа (этажей): **Этаж № 3**

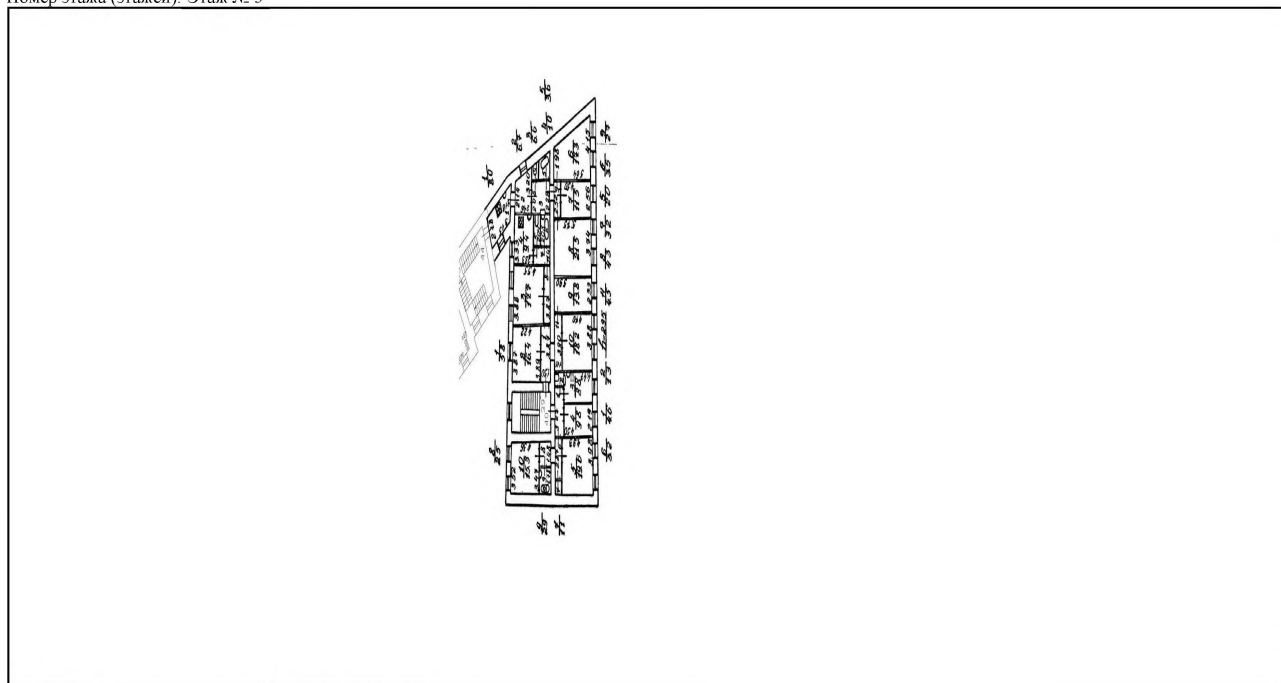

Масштаб 1:	данные отсутствуют
------------	--------------------

ИНЖЕНЕР I КАТЕГОРИИ		Цветков М.В.
<small>(полное наименование должности)</small>	<small>(подпись)</small>	<small>(инициалы, фамилия)</small>

МП



ФИЛИАЛ ФЕДЕРАЛЬНОГО ГОСУДАРСТВЕННОГО БЮДЖЕТНОГО УЧРЕЖДЕНИЯ "ФЕДЕРАЛЬНАЯ КАДАСТРОВАЯ ПАЛАТА ФЕДЕРАЛЬНОЙ СЛУЖБЫ ГОСУДАРСТВЕННОЙ РЕГИСТРАЦИИ, КАДАСТРА И КАРТОГРАФИИ" ПО САНКТ-ПЕТЕРБУРГУ

(полное наименование органа регистрации прав)

Раздел 1

Выписка из Единого государственного реестра недвижимости об основных характеристиках и зарегистрированных правах на объект недвижимости

Сведения об основных характеристиках объекта недвижимости

На основании запроса от 27.05.2020 г., поступившего на рассмотрение 27.05.2020 г., сообщаем, что согласно записям Единого государственного реестра недвижимости:

Помещение	
<small>(вид объекта недвижимости)</small>	
Лист №	Раздела 1
Всего листов раздела 1 :	Всего разделов: _____
Всего листов выписки:	_____
28.05.2020 № 78/001/004/2020-69728	
Кадастровый номер:	78:31:0001702:3050
Номер кадастрового квартала:	78:31:0001702
Дата присвоения кадастрового номера:	29.08.2012
Ранее присвоенный государственный учетный номер:	данные отсутствуют
Адрес:	Санкт-Петербург, пр-кт Лиговский, д 117, литера Г, кв 45
Площадь, м²:	78.5
Наименование:	Жилое помещение
Назначение:	Жилое помещение
Номер этажа, на котором расположено помещение, машино-место:	Этаж № 4
Вид жилого помещения:	Квартира
Кадастровая стоимость (руб.):	224136.34
Кадастровые номера иных объектов недвижимости, в пределах которых расположен объект недвижимости:	78:31:0001702:3004
Виды разрешенного использования:	данные отсутствуют
Сведения об отнесении жилого помещения к определенному виду жилых помещений специализированного жилищного фонда, к жилым помещениям наемного дома социального использования или наемного дома коммерческого использования:	данные отсутствуют
Статус записи об объекте недвижимости):	Сведения об объекте недвижимости имеют статус "актуальные, ранее учтенные"
Особые отметки:	данные отсутствуют
Получатель выписки:	Миль Татьяна, от имени представляемого по доверенности: Комитет имущественных отношений Санкт-Петербурга
ИНЖЕНЕР I КАТЕГОРИИ	Цветков М.В.
<small>(полное наименование должности)</small>	<small>(подпись)</small>
<small>(подпись)</small>	<small>(инициалы, фамилия)</small>

М.П.



Раздел 2

Выписка из Единого государственного реестра недвижимости об основных характеристиках и зарегистрированных правах на объект недвижимости

Сведения о зарегистрированных правах

Помещение			
<small>(вид объекта недвижимости)</small>			
Лист №	Раздела 2	Всего листов раздела 2 :	Всего разделов: _____
28.05.2020 № 78/001/004/2020-69728		Всего листов выписки: _____	
Кадастровый номер:		78:31:0001702:3050	

1. Правообладатель (правообладатели):	1.1.	Санкт-Петербург
2. Вид, номер и дата государственной регистрации права:	2.1.	Общая долевая собственность, № 78-78-42/012/2011-336 от 05.02.2011, доля в праве 21/50
3. Документы-основания:	3.1.	сведения не предоставляются
4. Ограничение прав и обременение объекта недвижимости:	не зарегистрировано	
1. Правообладатель (правообладатели):	1.2.	Санкт-Петербург
2. Вид, номер и дата государственной регистрации права:	2.2.	Общая долевая собственность, № 78-78-42/053/2012-399 от 22.09.2012, доля в праве 12/50
3. Документы-основания:	3.2.	сведения не предоставляются
4. Ограничение прав и обременение объекта недвижимости:	не зарегистрировано	
1. Правообладатель (правообладатели):	1.3.	Санкт-Петербург
2. Вид, номер и дата государственной регистрации права:	2.3.	Общая долевая собственность, № 78-78-42/053/2012-400 от 22.09.2012, доля в праве 17/50
3. Документы-основания:	3.3.	сведения не предоставляются
4. Ограничение прав и обременение объекта недвижимости:	не зарегистрировано	
5. Сведения о наличии решения об изъятии объекта недвижимости для государственных и муниципальных нужд:	данные отсутствуют	
6. Сведения об осуществлении государственной регистрации прав без необходимого в силу закона согласия третьего лица, органа:	данные отсутствуют	

ИНЖЕНЕР I КАТЕГОРИИ		Цветков М.В.
<small>(полное наименование должности)</small>	<small>(подпись)</small>	<small>(инициалы, фамилия)</small>

М.П.



Выписка из Единого государственного реестра недвижимости об основных характеристиках и зарегистрированных правах на объект недвижимости

План расположения помещения, машино-места на этаже (плане этажа)

Помещение			
<small>(вид объекта недвижимости)</small>			
Лист №	Раздела 5	Всего листов раздела 5 :	Всего разделов:
28.05.2020	№ 78/001/004/2020-69728		
Кадастровый номер:		78:31:0001702:3050	

Номер этажа (этажей): Этаж № 4

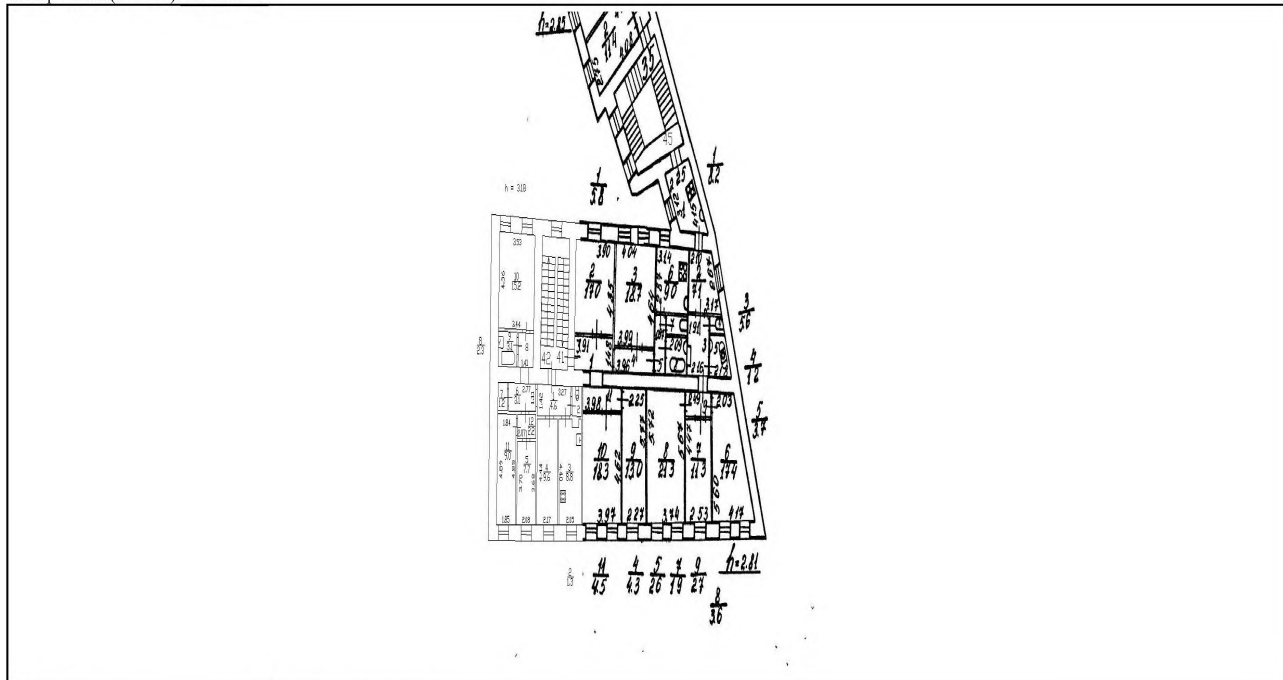

Масштаб 1: данные отсутствуют

ИНЖЕНЕР I КАТЕГОРИИ		Цветков М.В.
<small>(полное наименование должности)</small>	<small>(подпись)</small>	<small>(инициалы, фамилия)</small>

МП



ФИЛИАЛ ФЕДЕРАЛЬНОГО ГОСУДАРСТВЕННОГО БЮДЖЕТНОГО УЧРЕЖДЕНИЯ "ФЕДЕРАЛЬНАЯ КАДАСТРОВАЯ ПАЛАТА ФЕДЕРАЛЬНОЙ СЛУЖБЫ ГОСУДАРСТВЕННОЙ РЕГИСТРАЦИИ, КАДАСТРА И КАРТОГРАФИИ" ПО САНКТ-ПЕТЕРБУРГУ

(полное наименование органа регистрации прав)

Раздел 1

Выписка из Единого государственного реестра недвижимости об основных характеристиках и зарегистрированных правах на объект недвижимости

Сведения об основных характеристиках объекта недвижимости

На основании запроса от 05.06.2020 г., поступившего на рассмотрение 05.06.2020 г., сообщаем, что согласно записям Единого государственного реестра недвижимости:

Земельный участок			
<small>(вид объекта недвижимости)</small>			
Лист №	Раздела 1	Всего листов раздела 1 :	Всего разделов:
08.06.2020	№ 78/001/004/2020-75436		
Кадастровый номер:		78:31:0001702:21	

Номер кадастрового квартала:	78:31:0001702
Дата присвоения кадастрового номера:	13.10.2011
Ранее присвоенный государственный учетный номер:	данные отсутствуют
Адрес:	г.Санкт-Петербург, Лиговский проспект, дом 117, литера Г
Площадь:	531 +/- 8 кв. м
Кадастровая стоимость, руб.:	30438771.60
Кадастровые номера расположенных в пределах земельного участка объектов недвижимости:	78:31:0001702:3004
Категория земель:	Земли населённых пунктов
Виды разрешенного использования:	для размещения жилого дома (жилых домов)
Статус записи об объекте недвижимости:	Сведения об объекте недвижимости имеют статус "актуальные"
Особые отметки:	данные отсутствуют
Получатель выписки:	Миль Татьяна, от имени представляемого по доверенности: Комитет имущественных отношений Санкт-Петербурга

ВЕДУЩИЙ ИНЖЕНЕР		Таясь Д.В.
<small>(полное наименование должности)</small>	<small>(подпись)</small>	<small>(инициалы, фамилия)</small>

М.П.



Раздел 2

Выписка из Единого государственного реестра недвижимости об основных характеристиках и зарегистрированных правах на объект недвижимости

Сведения о зарегистрированных правах на объект недвижимости

Земельный участок		
(вид объекта недвижимости)		
Лист № _____	Раздела 2	
Всего листов раздела 2 : _____	Всего разделов: _____	
08.06.2020 № 78/001/004/2020-75436		
Кадастровый номер:	78:31:0001702:21	
1. Правообладатель (правообладатели):	1.1. данные о правообладателе отсутствуют	
2. Вид, номер и дата государственной регистрации права:	2.1. не зарегистрировано	
3. Документы-основания:	3.1. сведения не предоставляются	
Ограничение прав и обременение объекта недвижимости:		
4.1.1.	вид:	Зона регулирования застройки и хозяйственной деятельности, площадью 531 кв. м, Зона регулирования застройки и хозяйственной деятельности, площадью 531 кв. м
	дата государственной регистрации:	13.11.2012
	номер государственной регистрации:	78-78-42/046/2012-270
	срок, на который установлено ограничение прав и обременение объекта:	не определен
	лицо, в пользу которого установлено ограничение прав и обременение объекта:	публичный
	основание государственной регистрации:	Кадастровый паспорт земельного участка (выписка из государственного кадастра недвижимости) от 13.10.2011 №438
4.1.2.	вид:	Охранная зона канализационных сетей, площадью 20 кв. м, Охранная зона канализационных сетей, площадью 20 кв. м
	дата государственной регистрации:	13.11.2012
	номер государственной регистрации:	78-78-42/046/2012-270
	срок, на который установлено ограничение прав и обременение объекта:	не определен
	лицо, в пользу которого установлено ограничение прав и обременение объекта:	публичный
	основание государственной регистрации:	Кадастровый паспорт земельного участка (выписка из государственного кадастра недвижимости) от 13.10.2011 №438
ВЕДУЩИЙ ИНЖЕНЕР <small>(полное наименование должности)</small>	 <small>(подпись)</small>	Таясь Д.В. <small>(инициалы, фамилия)</small>

М.П.



Земельный участок			
<small>(вид объекта недвижимости)</small>			
Лист №	Раздела 2	Всего листов раздела 2 :	Всего разделов: _____
08.06.2020 № 78/001/004/2020-75436		Всего листов выписки: _____	
Кадастровый номер:		78:31:0001702:21	

4.1.3.	вид:	Право прохода и проезда, площадью 43 кв. м, Право прохода и проезда, площадью 43 кв. м
	дата государственной регистрации:	13.11.2012
	номер государственной регистрации:	78-78-42/046/2012-270
	срок, на который установлено ограничение прав и обременение объекта:	не определен
	лицо, в пользу которого установлено ограничение прав и обременение объекта:	публичный
	основание государственной регистрации:	Кадастровый паспорт земельного участка (выписка из государственного кадастра недвижимости) от 13.10.2011 №438
4.1.4.	вид:	Изыятие для государственных нужд Санкт-Петербурга земельного участка и жилых помещений в многоквартирном доме по адресу: Лиговский пр., д.117, литера Г, Изъятие для государственных нужд Санкт-Петербурга земельного участка и жилых помещений в многоквартирном доме по адресу: Лиговский пр., д.117, литера Г
	дата государственной регистрации:	13.11.2012
	номер государственной регистрации:	78-78-42/046/2012-270
	срок, на который установлено ограничение прав и обременение объекта:	не определен
	лицо, в пользу которого установлено ограничение прав и обременение объекта:	публичный
	основание государственной регистрации:	Постановление Правительства Санкт-Петербурга от 04.06.2012 №575
5.	Сведения о наличии решения об изъятии объекта недвижимости для государственных и муниципальных нужд:	данные отсутствуют
6.	Сведения об осуществлении государственной регистрации прав без необходимого в силу закона согласия третьего лица, органа:	данные отсутствуют

ВЕДУЩИЙ ИНЖЕНЕР <small>(полное наименование должности)</small>	 <small>(подпись)</small>	Таясь Д.В. <small>(инициалы, фамилия)</small>
---	------------------------------	--

М.П.



Раздел 3

Выписка из Единого государственного реестра недвижимости об основных характеристиках и зарегистрированных правах на объект недвижимости

Описание местоположения земельного участка

Земельный участок				
<small>(вид объекта недвижимости)</small>				
Лист №	Раздела 3	Всего листов раздела 3 :	Всего разделов: _____	Всего листов выписки: _____
08.06.2020 № 78/001/004/2020-75436				
Кадастровый номер:			78:31:0001702:21	

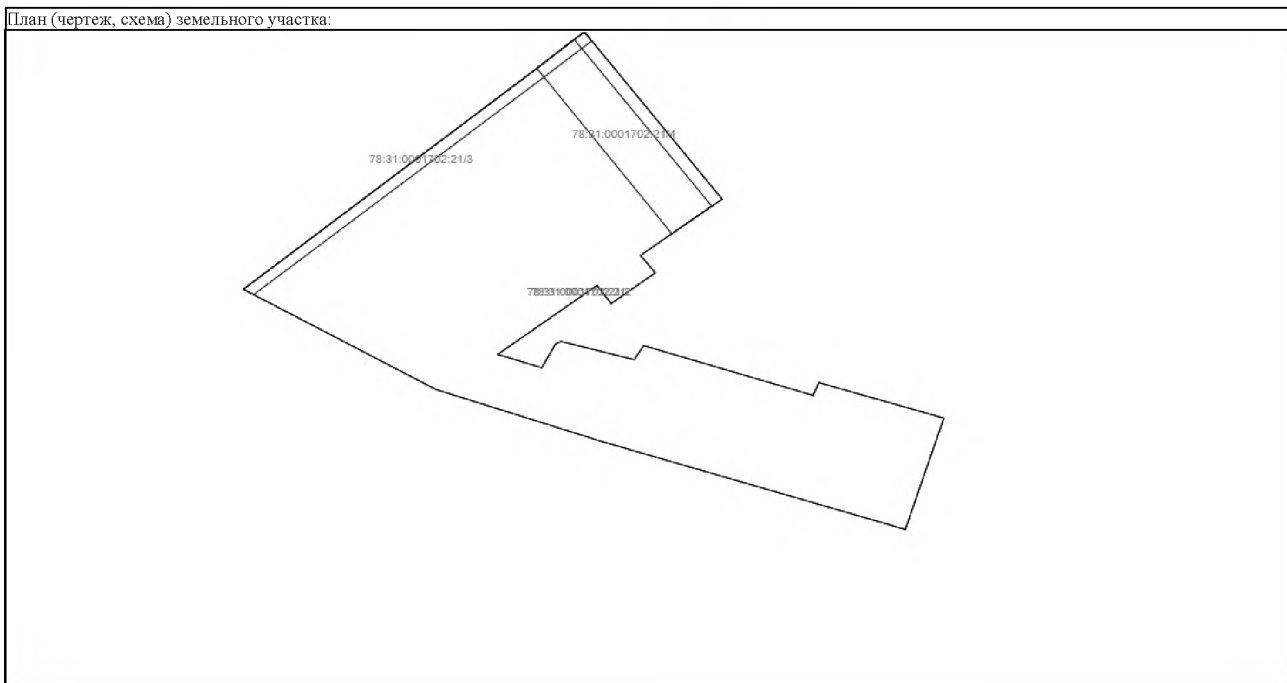

Масштаб 1: _____ Условные обозначения: _____

ВЕДУЩИЙ ИНЖЕНЕР		Таясь Д.В.
<small>(полное наименование должности)</small>	<small>(подпись)</small>	<small>(инициалы, фамилия)</small>

М.П.



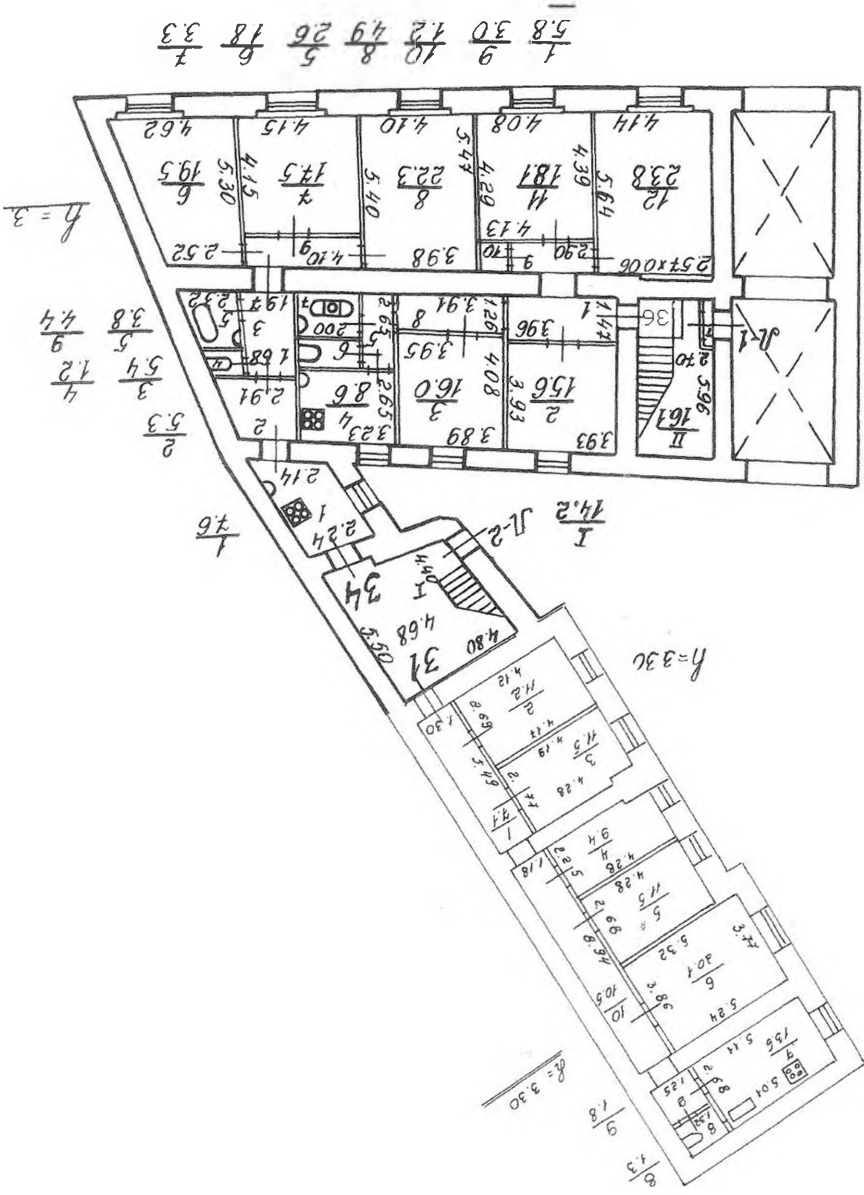

План 1 этаж



Figure 2.10 (continued)

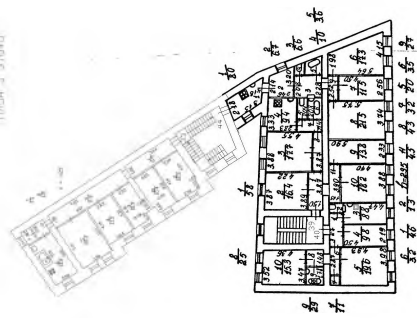

План подвала

