

ПРАВИТЕЛЬСТВО САНКТ- ПЕТЕРБУРГА
КОМИТЕТ ИМУЩЕСТВЕННЫХ ОТНОШЕНИЙ САНКТ-ПЕТЕРБУРГА

РЕШЕНИЕ

о проведении аукциона на право заключения договора аренды объекта нежилого фонда, находящегося в государственной собственности Санкт-Петербурга, для субъектов малого и среднего предпринимательства в Санкт-Петербурге и организаций, образующих инфраструктуру поддержки малого и среднего предпринимательства в Санкт-Петербурге

от 28.07.2020

№ УРДНП-1276/20

В соответствии с распоряжением Комитета имущественных отношений Санкт-Петербурга от 31.07.2019 № 127-р «О проведении аукционов на право заключения договоров аренды объектов нежилого фонда, находящихся в государственной собственности Санкт-Петербурга»:

1. Провести торги в форме аукциона на право заключения договора аренды объекта нежилого фонда (далее – Аукцион), находящегося в государственной собственности Санкт-Петербурга (далее – Объект), среди субъектов малого и среднего предпринимательства в Санкт-Петербурге и организаций, образующих инфраструктуру поддержки малого и среднего предпринимательства в Санкт-Петербурге, расположенного по адресу: Санкт-Петербург, ул. Ординарная, д. 18, литера А, пом. 8-Н.

Район Санкт-Петербурга: Петроградский

Кадастровый номер: 78:07:0312801:2105

Этаж: цокольный

Общая площадь помещения: 58,0 кв. м

Входы: 1 отдельный с улицы

Элементы благоустройства: электроснабжение, водоснабжение, отопление, канализация

Целевое назначение: нежилое

2. Санкт-Петербургскому государственному казенному учреждению «Имущество Санкт-Петербурга» обеспечить организацию Аукциона.

3. Проведение Аукциона осуществляется в электронной форме.

4. Установить, что:

4.1. Договор аренды Объекта заключается на 10 лет.

4.2. Начальная цена составляет 643 158,24 (шестьсот сорок три тысячи сто пятьдесят восемь рублей 24 копейки).

5. Ограничения, обременения в отношении Объекта, определяемые в соответствии с заключениями уполномоченных исполнительных органов государственной власти и сведениями из Единого государственного реестра недвижимости: Объект расположен в Единой зоне регулирования застройки и хозяйственной деятельности 1 (участок ОЗРЗ-1(07)).

Обязанность арендатора по присоединению Объекта к электросетям.

Обязанность арендатора содержать Объект в постоянной готовности к использованию для укрытия населения.

Обязанность арендатора использовать Объект в порядке и на условиях, установленных Правилами эксплуатации защитных сооружений гражданской обороны, утвержденными приказом Министерства Российской Федерации по делам гражданской обороны, чрезвычайным ситуациям и ликвидации последствий стихийных бедствий от 15.12.2002 № 583, Порядком содержания и использования защитных сооружений гражданской обороны в мирное время, утвержденным приказом МЧС России от 21.07.2005 № 575.

Обязанность арендатора обеспечивать на Объекте беспрепятственный доступ представителям Комитета по вопросам законности, правопорядка и безопасности, и Главного управления Министерства Российской Федерации по делам гражданской обороны, чрезвычайным ситуациям и ликвидации последст

ДОКУМЕНТ ПОДПИСАН
ЭЛЕКТРОННОЙ ПОДПИСЬЮ

Сертификат 68СВВ50029АВ2В9F4764Е69354D72ВF2
Владелец Якушев Александр Ростиславович
Действителен с 20.12.2019 по 20.12.2020

по Санкт-Петербургу и передать балансодержателю Объекта по акту один экземпляр ключей в опечатанном виде.

6. Информация о наличии (отсутствии) перепланировок Объекта, не согласованных в установленном порядке: самовольная перепланировка.

7. Информация о наличии (отсутствии) технологического присоединения энергопринимающих устройств, необходимых для электроснабжения Объекта, к электрическим сетям: сведения о надлежащем присоединении Объекта к электросетям отсутствуют.

Заместитель председателя Комитета

А.Р.Якушев



РАСЧЕТ

арендной платы за нежилое помещение
к договору аренды нежилого фонда

№ от г. по адресу:

197136, г. Санкт-Петербург, Ординарная улица, д. 18, литера А, помещение N 8-Н

1. СПРАВОЧНЫЕ ДАННЫЕ

1.1. Наименование предприятия, арендующего данное помещение

1.2. Существующие ограничения на использование объекта

Офисное: нет Торговое: нет Промышленное: нет

1.3. Арендваемая площадь (м.кв.): 58.00

1.4. Занимаемые этажи: Цокольный этаж с загл. более 0,5 м.

Тех.этаж: нет;

1.5. Состояние помещения: нормальное

1.6. Вход в помещение: отдельный с улицы

1.7. Тип здания: ЗДАНИЯ КАМЕННЫЕ, ОСОБОКАПИТАЛЬНЫЕ, СТЕНЫ КИРП. >2.5К.

1.8. Благоустройства: Водоснабжение: есть; Электроснабжение: есть;
Отопление: есть; Канализация: есть;

1.9. Коэффициент социальной значимости арендатора: 1.00

1.10. Расположение:

Зона: 1

Координата X: 113 058 Координата Y: 97 730

2. РАСЧЕТ АРЕНДНОЙ ПЛАТЫ

2.1. Расчетные коэффициенты

| | |
|----------------------------------------------------------|-----------|
| Базовая ставка | 9 527.000 |
| Арендный | 0.700 |
| Местоположения | 1.028 |
| Площади | 1.116 |
| Занимаемых этажей | 0.900 |
| Состояния помещения | 1.000 |
| Входа в помещение | 1.000 |
| Типа здания | 1.000 |
| Элементов благоустройства | |
| - водоснабжения | 1.000 |
| - канализации | 1.000 |
| - отопления | 1.000 |
| - электричества | 1.000 |
| Ставка арендной платы в РУБ. за м.кв. в год (без льгот): | 6 885.794 |
| Ставка арендной платы в РУБ. за м.кв. в год: | 6 885.794 |

Индекс изменения размеров ставки арендной платы 1.610407610

Наилучшее использование: Торговля

Арендная плата при наилучшем использовании:

Без льгот:

В год: 643 158.24 руб. в квартал: 160 789.56 руб. в месяц: 53 596.52 руб.

Средняя стоимость 1 кв.м. в год: 11 088.94 руб.

Общая арендуемая площадь по договору: 58.00 (помещений: 1)

Количество объектов в расчете: 1

Арендная плата при наилучшем использовании:

Без льгот:

В год: 643 158.24 руб. в квартал: 160 789.56 руб. в месяц: 53 596.52 руб.

С учетом коэффициента социальной значимости:

В год: 643 158.24 руб. в квартал: 160 789.56 руб. в месяц: 53 596.52 руб.

Средняя стоимость 1 кв.м. в год: 11 088.94 руб.

Дата расчета: 23.07.2020 Исполнитель: Вас

Богданова Ю.А.

СПРАВКА ДЛЯ РАСЧЕТА АРЕНДНОЙ ПЛАТЫ

1. Сведения об объекте.

Адрес объекта:

| | | | | |
|------------|---------------|--------|------------------|---|
| Район | Петроградский | Улица | Ординарная улица | |
| Номер дома | 18 | Корпус | Литера | А |

Описательный адрес (угловых и сквозных строений):

Ординарная улица, дом 18; Левашовский проспект, дом б/н

Тип здания:

Капитальное
 Капитальное деревянное

Тип объекта аренды:

| | |
|--------------------------------------------------|------------------------------------------------|
| <input type="checkbox"/> здание | <input type="checkbox"/> часть здания |
| <input type="checkbox"/> сооружение | <input type="checkbox"/> часть сооружения |
| <input checked="" type="checkbox"/> помещение(я) | <input type="checkbox"/> часть(и) помещения(й) |

Номер объекта учета *:

8-Н

Номер помещения(й) (части(ей)), сдаваемого(ых) в аренду **:

8-Н

Занимаемые этажи:

| | |
|-------------------------------------|-----------------------------------------------|
| <input type="checkbox"/> | 1-й этаж |
| <input type="checkbox"/> | 2-й этаж (с лифтом) |
| <input type="checkbox"/> | 2-й этаж (без лифта) |
| <input type="checkbox"/> | Выше 2-го (с лифтом) |
| <input type="checkbox"/> | Выше 2-го (без лифта) |
| <input type="checkbox"/> | Подвал (с заглублением до 1.5 м включительно) |
| <input type="checkbox"/> | Подвал (с заглублением более 1.5 м) |
| <input type="checkbox"/> | Цоколь (с заглублением до 0.5 м включительно) |
| <input checked="" type="checkbox"/> | Цоколь (с заглублением более 0.5 м) |

Элементы благоустройства здания:

| | |
|-------------------------------------|------------------|
| <input checked="" type="checkbox"/> | Электроснабжение |
| <input checked="" type="checkbox"/> | Водоснабжение |
| <input checked="" type="checkbox"/> | Отопление |
| <input checked="" type="checkbox"/> | Канализация |

Элементы благоустройства объекта учета *:

| | |
|-------------------------------------|------------------|
| <input checked="" type="checkbox"/> | Электроснабжение |
| <input checked="" type="checkbox"/> | Водоснабжение |
| <input checked="" type="checkbox"/> | Отопление |
| <input checked="" type="checkbox"/> | Канализация |

Элементы благоустройства объекта аренды **::

| | |
|------------------------------------------------------|---------------------------------------------------|
| <input checked="" type="checkbox"/> Электроснабжение | <input checked="" type="checkbox"/> Водоснабжение |
| <input checked="" type="checkbox"/> Отопление | <input checked="" type="checkbox"/> Канализация |

Технический этаж

| Входы в помещение: | Количество: | Номера по ситуационному плану: |
|---------------------|-------------|--------------------------------|
| С улицы отдельных: | 1 | 5 |
| С улицы общих: | | |
| Со двора отдельных: | | |
| Со двора общих: | | |
| Через проходную: | | |

Общая площадь здания (кв. м):

(заполняется при учете ПОН)

Общая площадь объекта учета (кв. м):

Общая площадь помещения(й) (части(ей)), сдаваемого в аренду на занимаемом этаже (кв.м):

Коэффициент потребительских качеств ***:

Общая площадь помещения(й) (части(ей)), сдаваемого(ых) в аренду на занимаемом этаже,

с учетом коэффициента потребительских качеств ***(кв. м):

Общая площадь объекта аренды (кв.м):

| | |
|------|-----|
| 58.0 | |
| 58.0 | 8-Н |
| 58.0 | |

Примечание:

Справка изготовлена по данным выписки из ЕГРН от 04.06.2020 №78/001/004/2020-73203

Общая площадь объекта учета по сведениям Единого государственного реестра недвижимости 58.0 кв.м

В 2012 году в филиал ФГБУ «ФКП Росреестра» по Санкт-Петербургу сведения о помещении были переданы для включения в Государственный кадастр недвижимости (с 01.01.2017 - Единый государственный реестр недвижимости) – верно/не-верно (не нужно зачеркнуть)

Сведения о перепланировке и т.д.

* не заполняется при учете первичного объекта недвижимости

** не заполняется, если объектом аренды является здание, сооружение

*** не заполняется, если объект аренды соответствует объекту учета

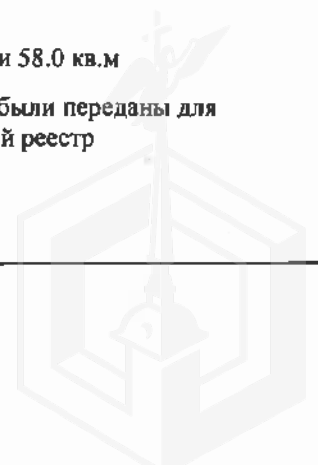

2. Схема расположения входов.

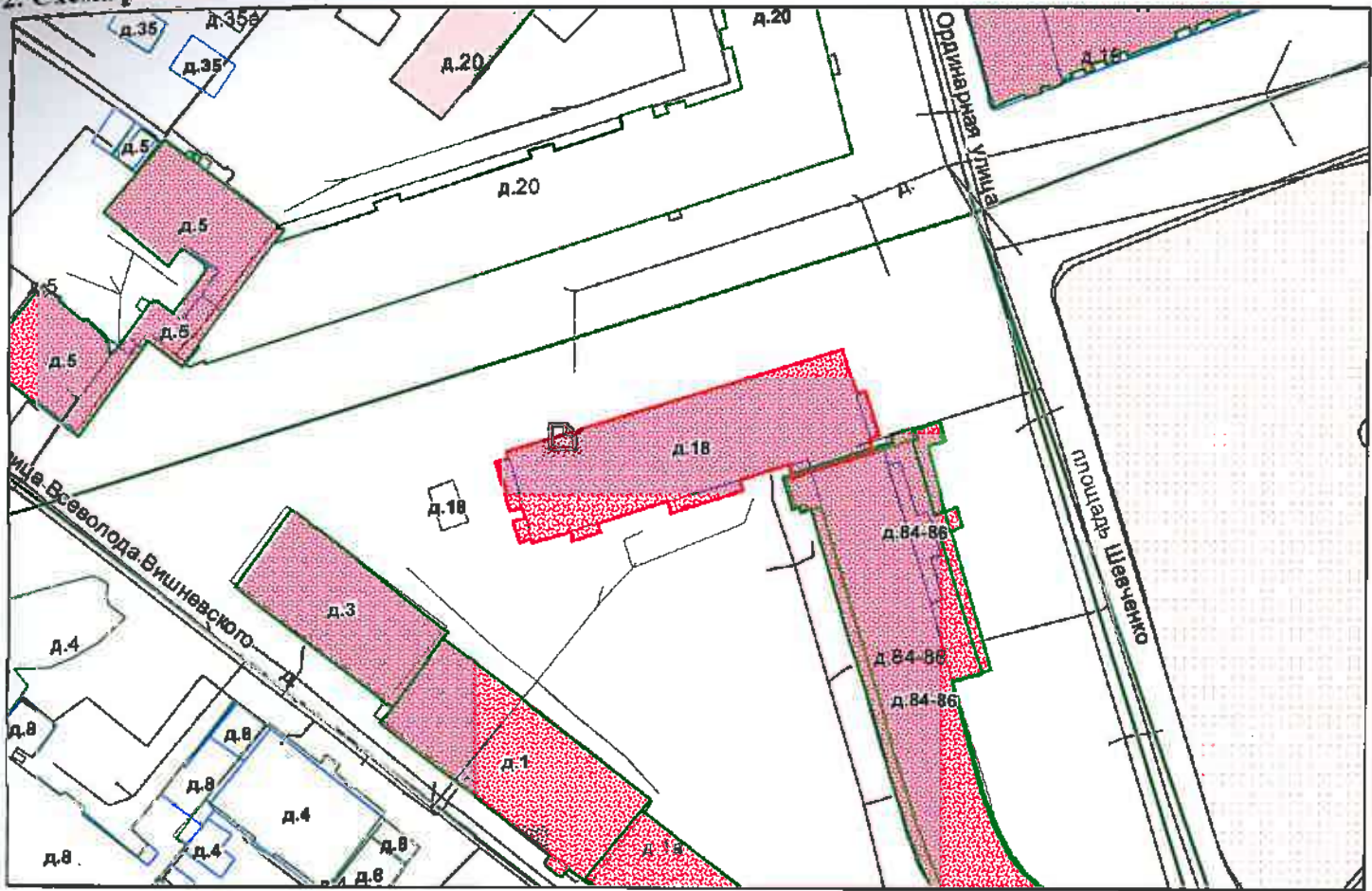

- границы строения

Дополнительные сведения о строении: _____

3. Ведомость координат центров входов.

| № п/п | Характерная точка | № вх. | Координаты центра входа | | Примечание |
|-------|-------------------|-------|-------------------------|----------|------------|
| | | | X, м | Y, м | |
| 1 | А | 5 | 113058.00 | 97730.81 | |
| | | | | | |
| | | | | | |
| | | | | | |

Исполнитель: Николаенко В.Н.
 Начальник филиала ГУП «ГУИОН»
 ПИБ Центрального района:
 Дата: 26 июня 2020 года

Н.В.Крайнова



Район: Петроградский





Тронувано, тронувано
2(два) _____ листа (ов)

(подпис Начальника Филиала
ДМП «ГУИОН» ПИБ Центрального р-на
Н.В.Крайнова)



ФИЛИАЛ ФЕДЕРАЛЬНОГО ГОСУДАРСТВЕННОГО БЮДЖЕТНОГО УЧРЕЖДЕНИЯ "ФЕДЕРАЛЬНАЯ КАДАСТРОВАЯ ПАЛАТА ФЕДЕРАЛЬНОЙ СЛУЖБЫ ГОСУДАРСТВЕННОЙ РЕГИСТРАЦИИ, КАДАСТРА И КАРТОГРАФИИ" ПО САНКТ-ПЕТЕРБУРГУ

(полное наименование органа регистрации прав)

Раздел 1

Выписка из Единого государственного реестра недвижимости об основных характеристиках и зарегистрированных правах на объект недвижимости
Сведения об основных характеристиках объекта недвижимости

На основании запроса от 03.06.2020 г., поступившего на рассмотрение 03.06.2020 г., сообщаем, что согласно записям Единого государственного реестра недвижимости:

| Помещение | |
|----------------------------------------------------------------------------------------------------------------------------------------------------------------------------------------------------------------------------|----------------------------------------------------------------------------------------------------------|
| (вид объекта недвижимости) | |
| Лист № <u> </u> Раздела <u> 1 </u> | Всего листов раздела <u> 1 </u> : <u> </u> |
| 04.06.2020 № 78/001/004/2020-73203 | Всего разделов: <u> </u> |
| Кадастровый номер: | 78:07:0312801:2105 |
| Кадастровый номер: | 78:07:0312801:2105 |
| Номер кадастрового квартала: | 78:07:0312801 |
| Дата присвоения кадастрового номера: | 14.09.2012 |
| Ранее присвоенный государственный учетный номер: | Кадастровый номер: 78:7:3128А:2:1:6 |
| Адрес: | Санкт-Петербург, улица Ординарная, дом 18, литера А, помещение 8-Н |
| Площадь, м²: | 58.0 |
| Наименование: | Нежилое помещение |
| Назначение: | Нежилое помещение |
| Номер этажа, на котором расположено помещение, машино-место: | Цокольный этаж № цокольный |
| Вид жилого помещения: | данные отсутствуют |
| Кадастровая стоимость (руб.): | 9736226.21 |
| Кадастровые номера иных объектов недвижимости, в пределах которых расположен объект недвижимости: | 78:07:0312801:2004 |
| Виды разрешенного использования: | данные отсутствуют |
| Сведения об отнесении жилого помещения к определенному виду жилых помещений специализированного жилищного фонда, к жилым помещениям наемного дома социального использования или наемного дома коммерческого использования: | данные отсутствуют |
| Статус записи об объекте недвижимости): | Сведения об объекте недвижимости имеют статус "актуальные, ранее учтенные" |
| Особые отметки: | данные отсутствуют |
| Получатель выписки: | Миль Татьяна, от имени представляемого по доверенности: Комитет имущественных отношений Санкт-Петербурга |
| ТЕХНОЛОГ II КАТЕГОРИИ | Киньшакова Д.В. |
| (полное наименование должности) | (подпись) (инициалы, фамилия) |

М.П.



Выписка из Единого государственного реестра недвижимости об основных характеристиках и зарегистрированных правах на объект недвижимости

Сведения о зарегистрированных правах

| | | | |
|-------------------------------------------|-----------------------------------------------|---------------------------|---------------------------------|
| Помещение | | | |
| <small>(вид объекта недвижимости)</small> | | | |
| Лист № <u> </u> Раздела <u> 2 </u> | Всего листов раздела <u> 2 </u> : <u> </u> | Всего разделов: <u> </u> | Всего листов выписки: <u> </u> |
| 04.06.2020 № 78/001/004/2020-73203 | | | |
| Кадастровый номер: | | 78:07:0312801:2105 | |

| | |
|------------------------------------------------------------------------------------------------------------------------------|-----------------------------------------------------------|
| 1. Правообладатель (правообладатели): | 1.1. Санкт-Петербург |
| 2. Вид, номер и дата государственной регистрации права: | 2.1. Собственность, № 78-78-31/017/2012-246 от 14.06.2012 |
| 3. Документы-основания: | 3.1. сведения не предоставляются |
| 4. Ограничение прав и обременение объекта недвижимости: | не зарегистрировано |
| 5. Сведения о наличии решения об изъятии объекта недвижимости для государственных и муниципальных нужд: | данные отсутствуют |
| 6. Сведения об осуществлении государственной регистрации прав без необходимого в силу закона согласия третьего лица, органа: | данные отсутствуют |

| | | |
|------------------------------------------------|--------------------------|------------------------------------|
| ТЕХНОЛОГ II КАТЕГОРИИ | | Жиньшакова Д.В. |
| <small>(полное наименование должности)</small> | <small>(подпись)</small> | <small>(инициалы, фамилия)</small> |

М.П.



Раздел 5

Выписка из Единого государственного реестра недвижимости об основных характеристиках и зарегистрированных правах на объект недвижимости

План расположения помещения, машино-места на этаже (плане этажа)

| | | | |
|-------------------------------------|---------------------------------------------|-----------------------------|-----------------------------------|
| Помещение | | | |
| (вид объекта недвижимости) | | | |
| Лист № <u> </u> Раздела <u>5</u> | Всего листов раздела <u>5</u> : <u> </u> | Всего разделов: <u> </u> | Всего листов выписки: <u> </u> |
| 04.06.2020 № 78/001/004/2020-73203 | | | |
| Кадастровый номер: | | 78:07:0312801:2105 | |

Номер этажа (этажей): Цокольный этаж № цокольный

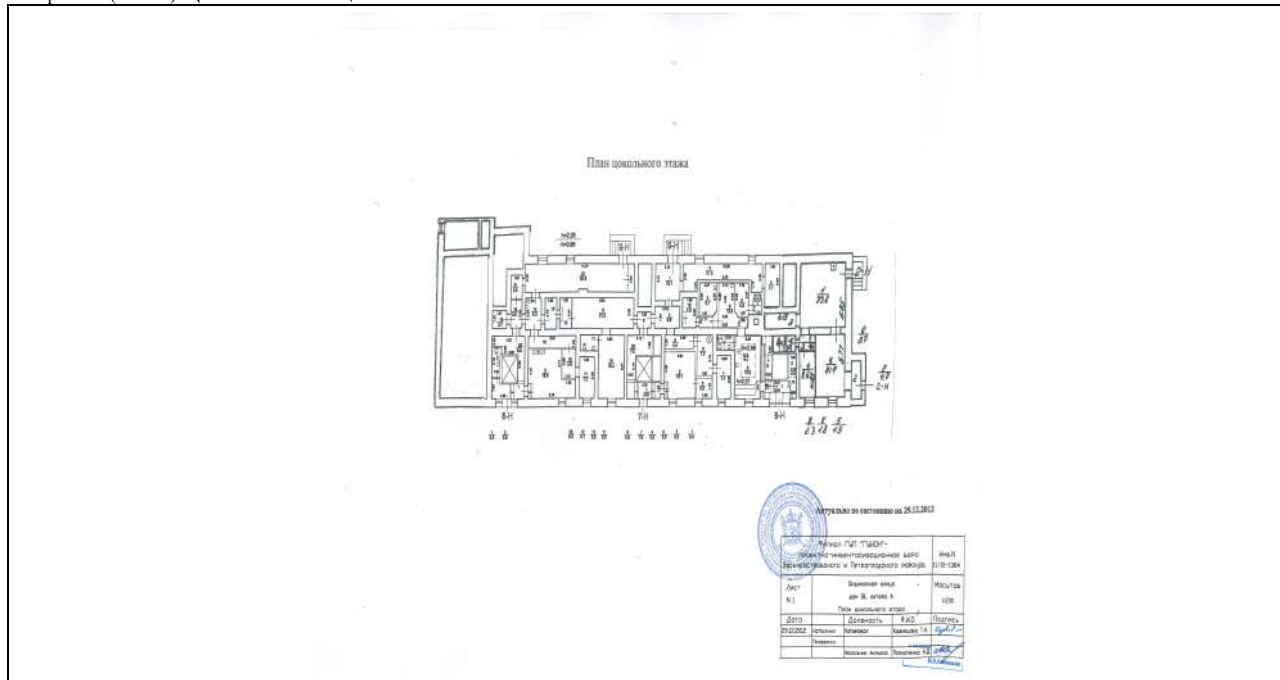

Масштаб 1: данные отсутствуют

| | | |
|-------------------------------------------------------------------------|-----------|-------------------------------------------------------|
| ТЕХНОЛОГ II КАТЕГОРИИ <small>(полное наименование должности)</small> | (подпись) | Киньшакова Д.В. <small>(инициалы, фамилия)</small> |
|-------------------------------------------------------------------------|-----------|-------------------------------------------------------|

М.П.



План цокольного этажа

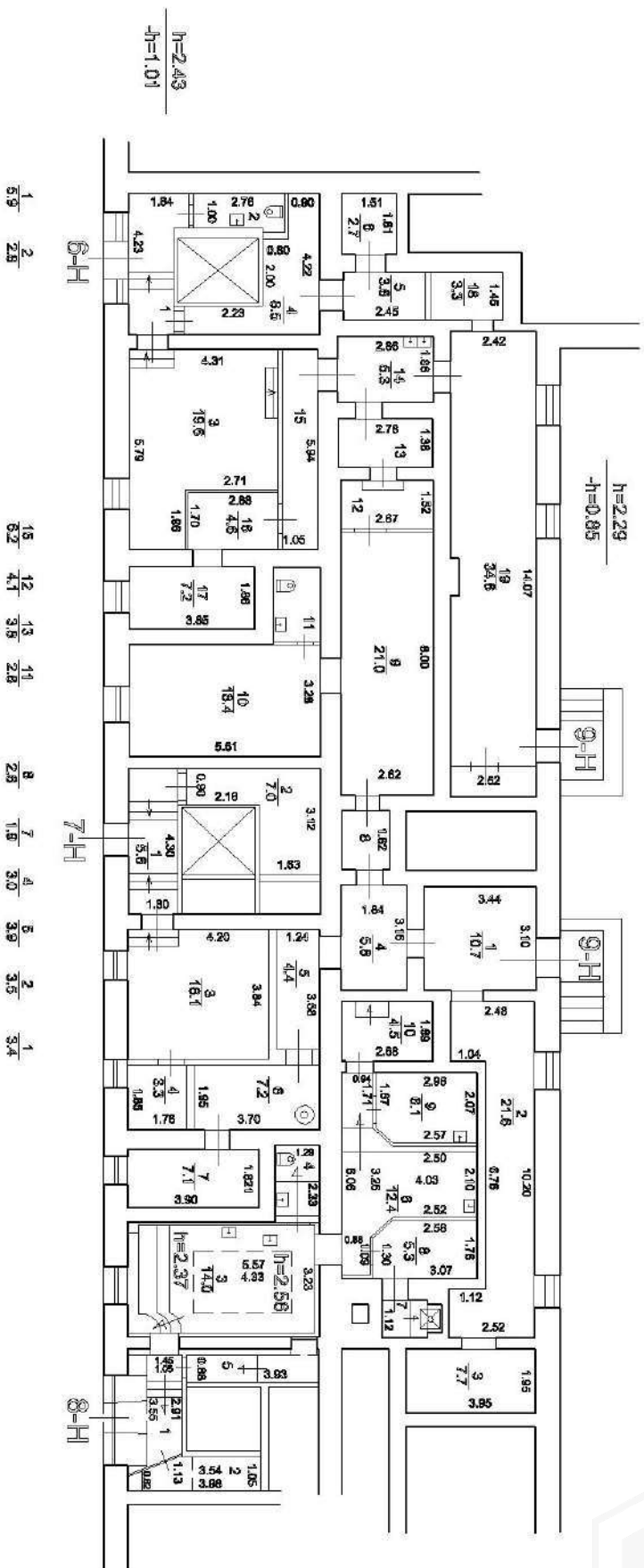

Обсл. пом. 6-Н, 7-Н, 8-Н, 9-Н Куличенко П.В. от 02.09.10г.
Т.И. том. 6-Н, 7-Н, 8-Н, 9-Н Сергушова О.В. от 14.09.10г.



ПРАВИТЕЛЬСТВО САНКТ-ПЕТЕРБУРГА
КОМИТЕТ ПО КОНТРОЛЮ ЗА ИМУЩЕСТВОМ
САНКТ-ПЕТЕРБУРГА

АКТ
обследования объекта нежилого фонда

Санкт-Петербург

«28» февраля 2020 года

Обследование начато в «14» ч. «00» мин.
Обследование окончено в «14» ч. «30» мин.

На основании приказа Комитета по контролю за имуществом Санкт-Петербурга от «27» февраля 2020 г. № 1725-ПО сотрудниками Комитета по контролю за имуществом Санкт-Петербурга: ведущим специалистом отдела контроля имущества Управления контроля использования имущества центральных районов Санкт-Петербурга Бабуновой О.О.; ведущим специалистом отдела контроля имущества Управления контроля использования имущества центральных районов Санкт-Петербурга Седовым С.В.

в присутствии: _____

проведено обследование здания (части здания), помещения (части помещения), сооружения, прочих составляющих здания (сооружения), расположенного по адресу: **Санкт-Петербург, Ординарная ул., д. 18, лит. А, пом. 8-Н (далее – Объект).**

Кадастровый номер Объекта: 78:07:0312801:2105.

Реестровый номер Объекта (при наличии): 0016K0517H0002.

Технические характеристики Объекта согласно информационным ресурсам и технической документации (при наличии): площадь: 58,0 кв.м. Этаж: цокольный. Вход: 1 отдельный с улицы. Элементы благоустройства: электроснабжение, теплоснабжение, водоснабжение, канализация.

Статус объекта культурного наследия: отсутствует.

Основание пользования (при наличии): отсутствует.

В ходе обследования проводилось: осмотр, фотофиксация.

Обследование проводилось с использованием документов технического и кадастрового учета: поэтажный план, представленный письмом Санкт-Петербургского государственного казенного учреждения «Имущество Санкт-Петербурга» от 19.02.2020 № 05-26-3620/20-1-2 (далее – План).

В результате проведения обследования установлено:

Доступ:

Обеспечен

Не обеспечен

Объект:

Используется

Не используется

Состояние Объекта*:

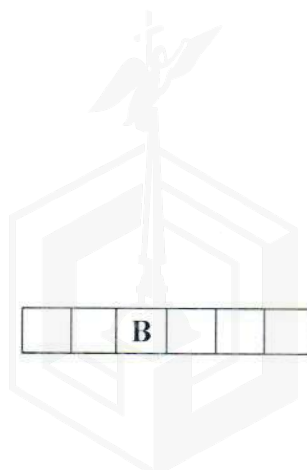

Евростандарт

Удовлетворительное

Отличное

Неудовлетворительное

Нормальное

Вид использования Объекта: -

Пользователь: -

Перепланировка/переустройство: планировка Объекта не соответствует Плану:

- демонтированы перегородки между ч.п. 6 и ч.п. 8;

- демонтированы перегородки между ч.п. 9 и ч.п. 6.

Иные лица, использующие Объект: отсутствуют.

Подключение к сетям инженерного обеспечения (при наличии):

электроснабжения _____ водоснабжения/водоотведения _____

(указывается основание подключения (при наличии)**)

(указывается основание подключения (при наличии)**)

газоснабжения _____ теплоснабжения _____

(указывается основание подключения(при наличии)**)

(указывается основание подключения(при наличии)**)

Применение контрольно-кассовой техники на Объекте:

применяется

не применяется

Дополнительная информация: доступ на Объект обеспечен представителем ООО «Жилкомсервис № 2 Петроградского района».

Выявленные нарушения: планировка Объекта не соответствует Плану.

Приложение:

Фототаблица

Копии документов технического учета

Ведущий специалист _____
(должность лица, проводившего обследование)

(подпись)

Базунова О.О.
(фамилия, имя, отчество)

Ведущий специалист _____
(должность лица, проводившего обследование)

(подпись)

Седов С.В.
(фамилия, имя, отчество)

_____ (должность лица, присутствующего при проведении обследования) _____ (подпись) _____ (фамилия, имя, отчество)

Копия акта получена*** _____
(ФИО, должность уполномоченного лица (при наличии документов, подтверждающих полномочия))



* В соответствии с классификацией состояния объектов, указанных в постановлении Правительства Санкт-Петербурга от 21.12.2005 № 1958 «О порядке определения базовых ставок и коэффициентов, применяемых при расчете арендной платы за объекты нежилого фонда, арендодателем которых является Санкт-Петербурга»

** Указывается на основании документов, представленных пользователем Объекта

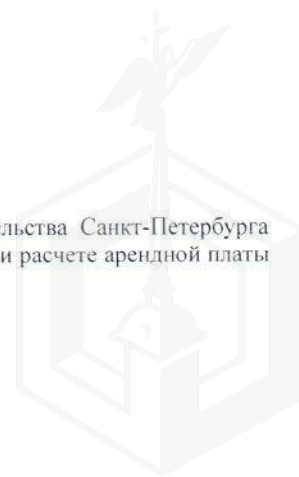
*** Предоставляется по запросу заинтересованного лица

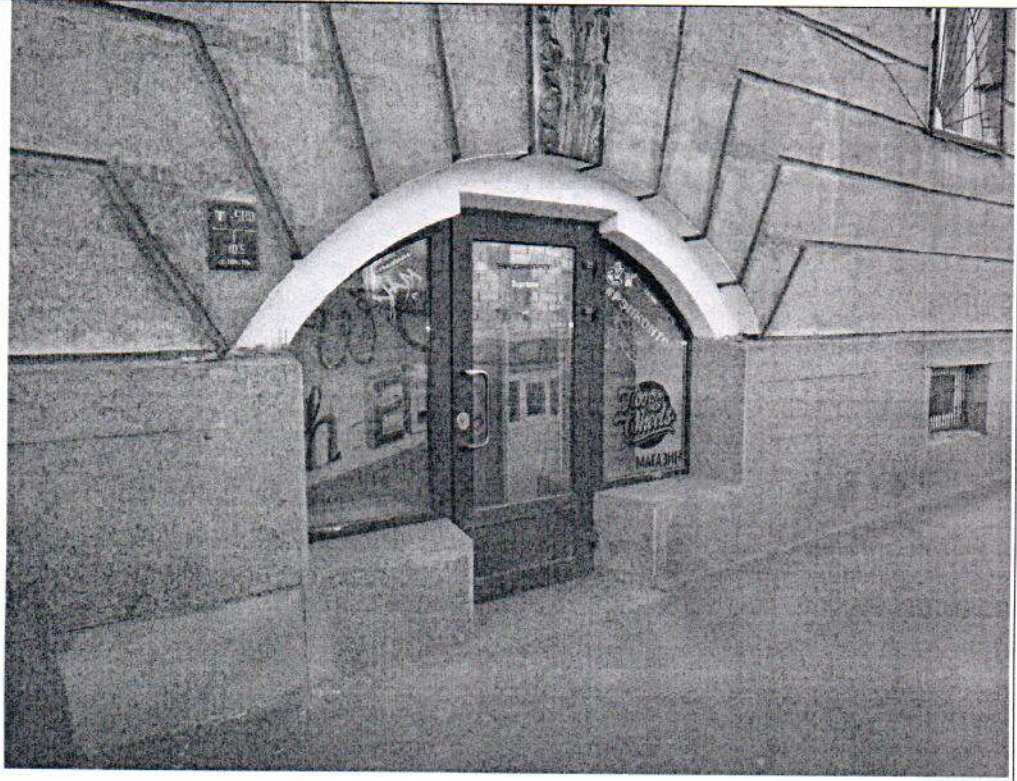

ФОТОТАБЛИЦА

| | |
|-----------|-------------------------------------------------------------------------------------------------------------------------------------------------------------------------------------------------------------------------------------------------------------------------------------------------------------------------------------------------------------------------------------------------------------------------------------------------------------------------------|
| Фото № 1 |  A black and white photograph showing the entrance to a building. The entrance features a glass door set within a white, semi-circular archway. The building's facade is made of light-colored stone or concrete with decorative elements. A small sign is visible on the wall to the left of the arch. |
| Описание: | Вход в Объект |
| Фото № 2 |  A black and white photograph of a building's exterior wall. On the left, there is a window with metal bars. To the right of the window, there are two address signs. The top sign is rectangular and reads 'ОРДИНАРНАЯ УЛИЦА' (Ordinary Street) and '18'. Below it is a smaller sign with '18' and '20'. To the right of these signs is a shield-shaped sign with '18' and 'ОРДИНАРНАЯ'. |
| Описание: | Адресный ориентир |

Ведущий специалист _____

Базунова О.О

Ведущий специалист _____

Седов В.С.

Приложение к Акту обследования от 28.02.2020
в соответствии с Приказом от 27.02.2020
№ 1725-ПО Адрес: Санкт-Петербург,
Ординарная ул., д. 18, лит. А, пом. 8-Н
(далее – Объект).

Фото № 3



Описание:

Фото № 4





Описание:

Ведущий специалист _____

Базунова О.О

Ведущий специалист _____

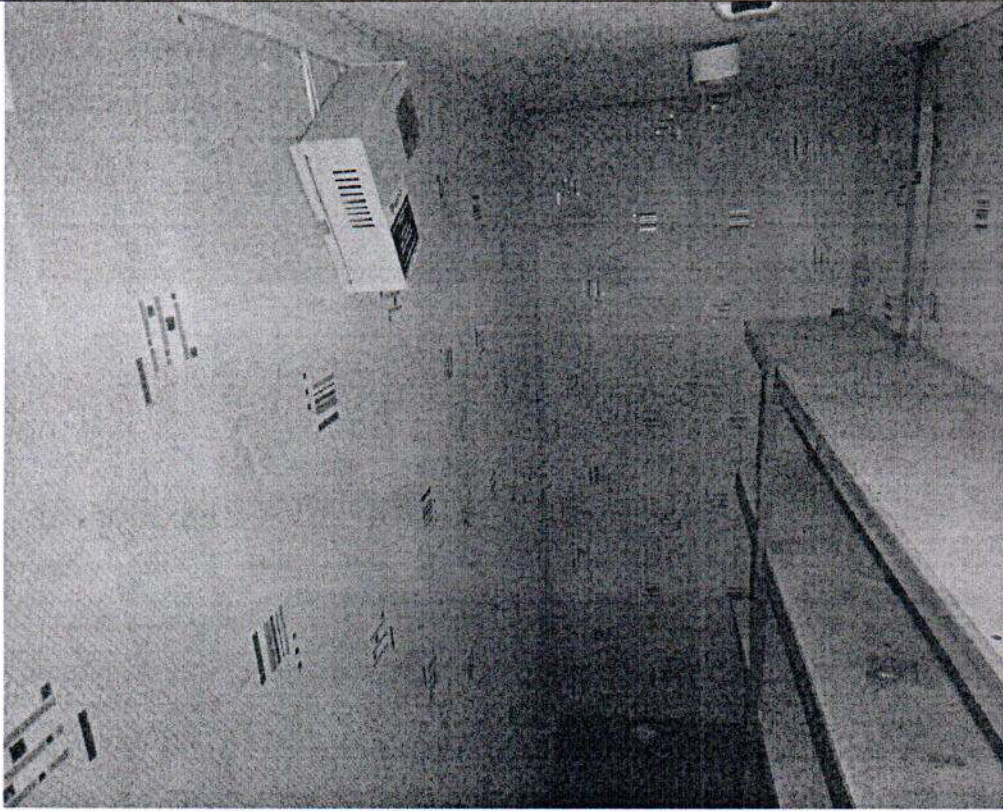
Седов В.С.

| | |
|-----------|--------------------------------------------------------------------------------------|
| Фото № 5 |  |
| Описание: | |
| Фото № 6 |  |
| Описание: | |

Ведущий специалист _____

Базунова О.О

Ведущий специалист _____

Седов В.С.

Приложение к Акту обследования от 28.02.2020
в соответствии с Приказом от 27.02.2020
№ 1725-ПО Адрес: Санкт-Петербург,
Ординарная ул., д. 18, лит. А, пом. 8-Н
(далее – Объект).

Фото № 7

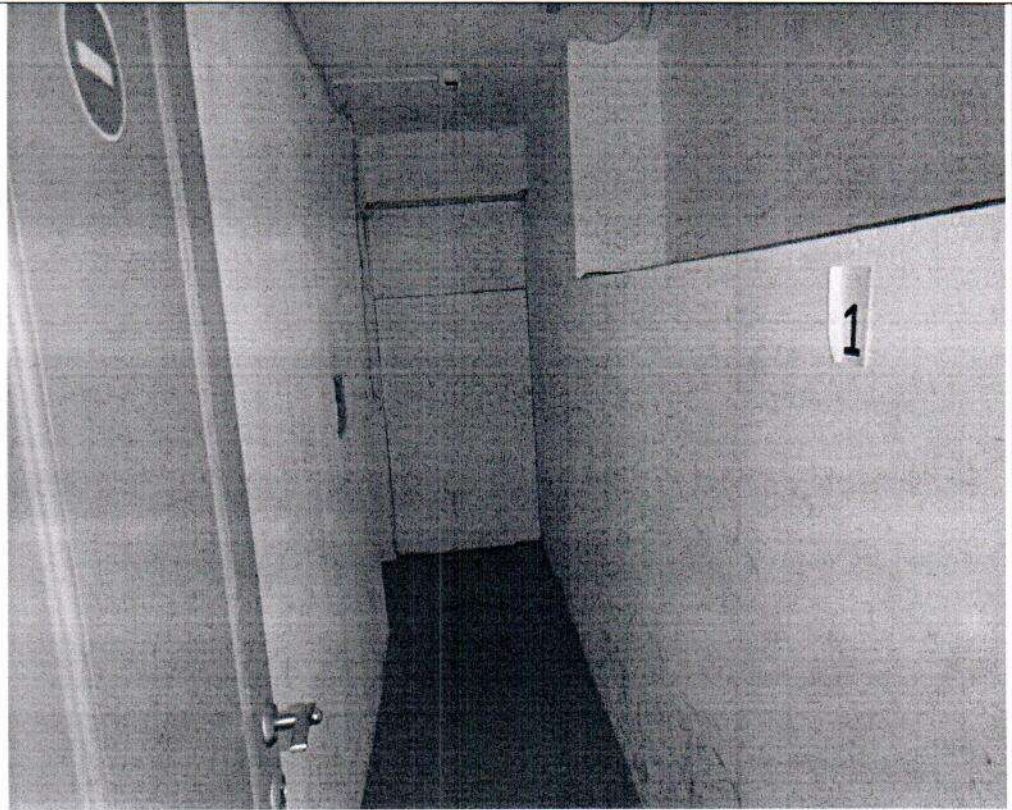

Описание:

Фото № 8

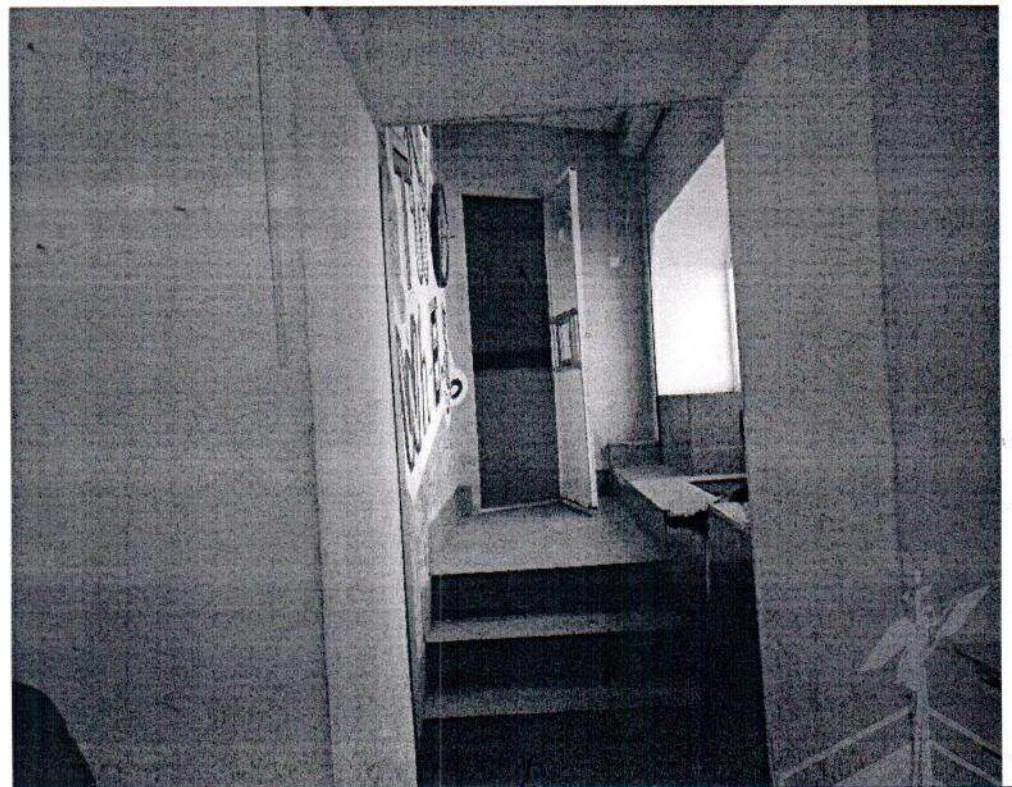

Описание:

Ведущий специалист _____

Бабунова О.О

Ведущий специалист _____

Седов В.С.

Приложение к Акту обследования от 28.02.2020
в соответствии с Приказом от 27.02.2020
№ 1725-ПО Адрес: Санкт-Петербург,
Ординарная ул., д. 18, лит. А, пом. 8-Н
(далее – Объект).

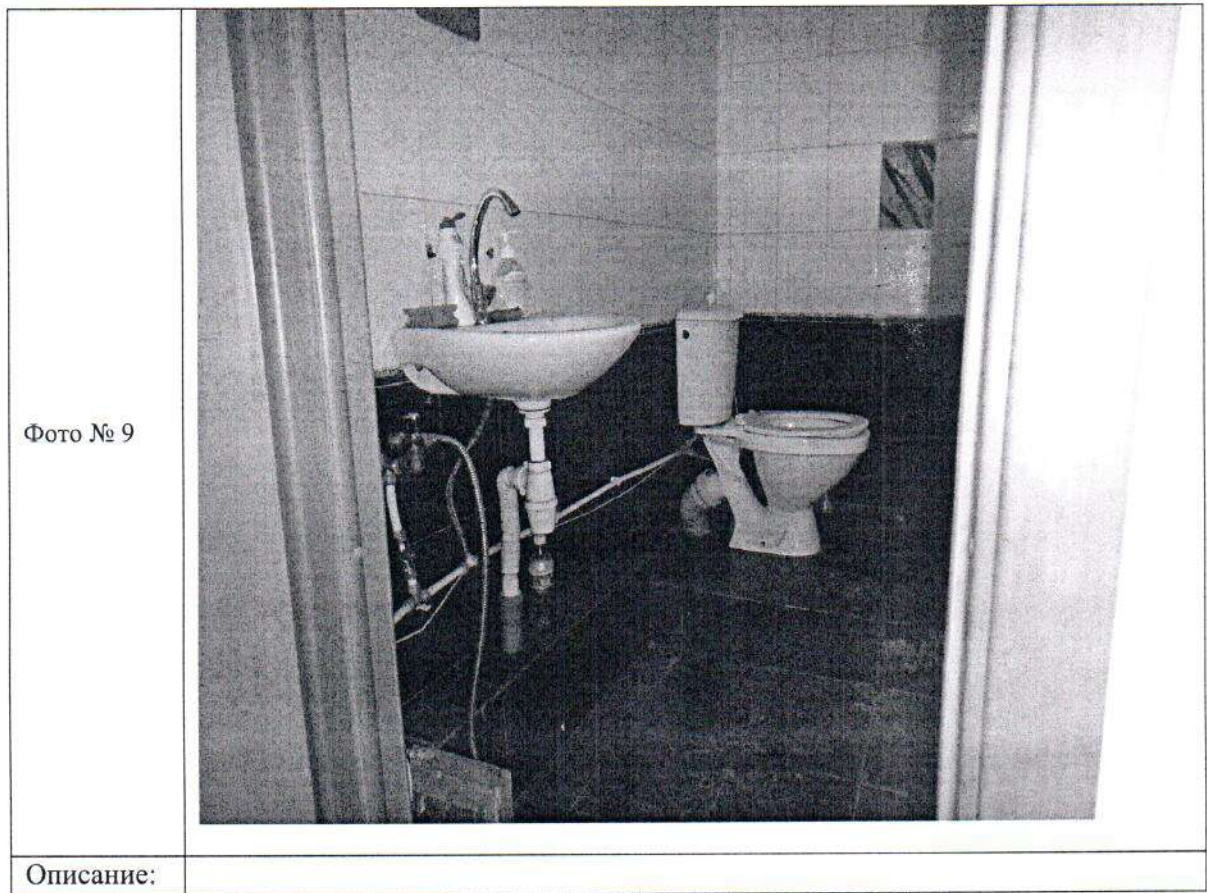

Ведущий специалист _____



Базунова О.О

Ведущий специалист _____



Седов В.С.



План цокольного этажа

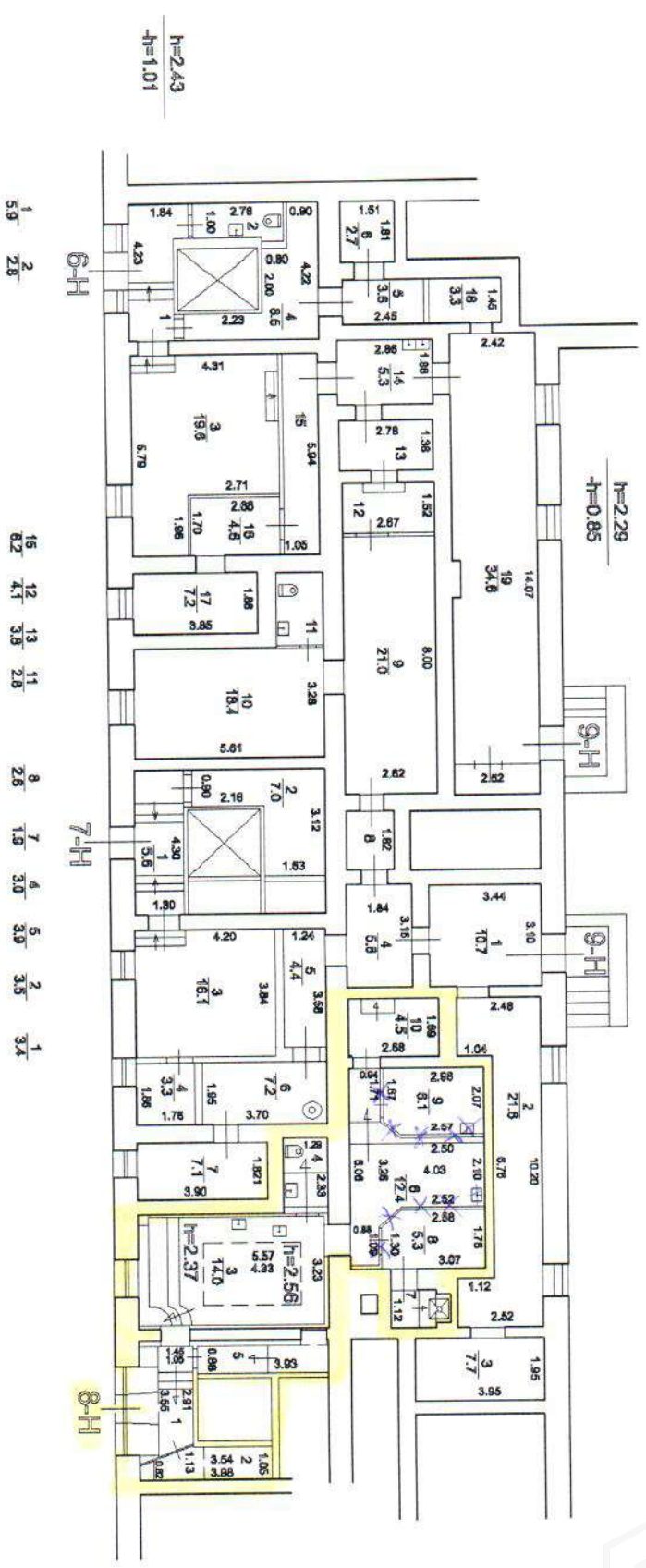

Обсл. пом. 6-Н, 7-Н, 8-Н, 9-Н Кульченко Н.В. от 02.09.10г.
Т.М. Дов. 6-Н, 7-Н, 8-Н, 9-Н Сергулова О.В. от 14.09.10г.

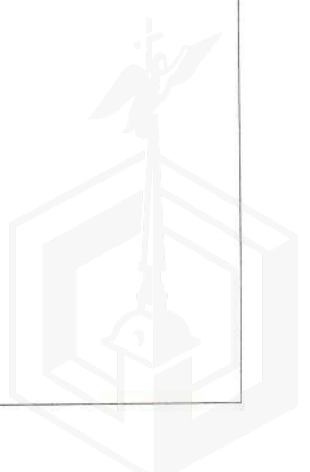

ФОТОТАБЛИЦА

| | |
|-----------|----------------------------------------------------------------------------------------------------------------------------------------------------------------------------------------------------------------------------------------------------------------------------------------------------------------------------------------------------------------------------------------------------|
| Фото № 1 |  A photograph showing the entrance to the object. It features a brown wooden door with glass panels, set within a white arched frame. The door is flanked by stone walls. A green sign with the number '105' is visible on the wall to the left of the door. The ground in front is a paved sidewalk. |
| Описание: | Вход в Объект |
| Фото № 2 |  A close-up photograph of the building's facade. It shows a blue street sign that reads 'ОРДИНАРНАЯ УЛИЦА' and 'ОРДИНАРНАЯ УЛИЦА'. Below it is a blue house number sign with the number '18'. To the right is a black house number sign with the number '18'. A window with metal bars is visible on the left. |
| Описание: | Адресный ориентир |

Ведущий специалист _____

Базунова О.О

Ведущий специалист _____

Седов В.С.

Фото № 3



Описание:

Фото № 4



Описание:

Ведущий специалист _____

Базунова О.О

Ведущий специалист _____

Седов В.С.

| | |
|-----------|--------------------------------------------------------------------------------------|
| Фото № 5 |  |
| Описание: | |
| Фото № 6 |  |
| Описание: | |

Ведущий специалист _____

Базунова О.О

Ведущий специалист _____

Седов В.С.

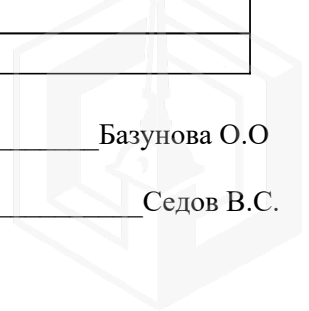

| | |
|-----------|--------------------------------------------------------------------------------------|
| Фото № 7 |  |
| Описание: | |
| Фото № 8 |  |
| Описание: | |

Ведущий специалист _____

Базунова О.О

Ведущий специалист _____

Седов В.С.



| | |
|-----------|-------------------------------------------------------------------------------------|
| Фото № 9 |  |
| Описание: | |

Ведущий специалист _____

Базунова О.О

Ведущий специалист _____

Седов В.С.

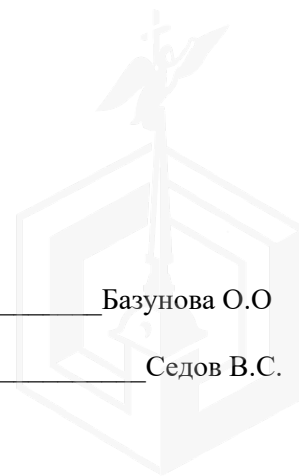



ПРАВИТЕЛЬСТВО САНКТ-ПЕТЕРБУРГА

**КОМИТЕТ ПО ГОСУДАРСТВЕННОМУ
КОНТРОЛЮ, ИСПОЛЬЗОВАНИЮ
И ОХРАНЕ ПАМЯТНИКОВ
ИСТОРИИ И КУЛЬТУРЫ
(КГИОП)**

пл. Ломоносова, д.1, Санкт-Петербург, 191023
Тел. (812) 315-43-03, (812) 571-64-31, факс (812) 710-42-45
E-mail: kgiop@gov.spb.ru
<https://www.gov.spb.ru>, <http://kgiop.ru>

Заместителю председателя Комитета
имущественных отношений
Санкт-Петербурга

Якушеву А.Р.

№01-25-3468/20-0-1 от 21.02.2020

№ 01-25-3468/20-0-1

На № 04-07-5469/20-0-0 от 19.02.2020

Рег. № 01-25-3468/20-0-0 от 19.02.2020

Комитет по государственному контролю, использованию и охране памятников истории и культуры сообщает, что объект по адресу: **197136, г. Санкт-Петербург, Ординарная улица, дом 18, литера А** не относится к числу объектов (выявленных объектов) культурного наследия.

Объект расположен в границах зон охраны и (или) защитных зон объектов культурного наследия на территории Санкт-Петербурга: Единая зона регулирования застройки и хозяйственной деятельности 1 (участок ОЗРЗ-1(07)).

Требования по сохранению исторических зданий* и режим использования земель в границах зон охраны объектов культурного наследия на территории Санкт-Петербурга установлен Законом Санкт-Петербурга от 19.01.2009 N 820-7 (ред. от 07.07.2016) «О границах объединенных зон охраны объектов культурного наследия, расположенных на территории Санкт-Петербурга, режимах использования земель и требованиях к градостроительным регламентам в границах указанных зон».

* Исторические здания – здания (строения, сооружения) различных исторических периодов не состоящие на государственной охране как объекты культурного наследия: в центральных районах – построенные до 1917 г.; в остальных районах – до 1957 г. и деревянные 1-2 этажные здания, построенные до 1917 г. (год постройки включительно).

В соответствии с п.1 статьи 34.1. Федерального закона от 25.06.2002 № 73-ФЗ «Защитными зонами объектов культурного наследия являются территории, которые прилегают к включенным в реестр памятникам и ансамблям (за исключением указанных в пункте 2 настоящей статьи объектов культурного наследия) и в границах которых в целях обеспечения сохранности объектов культурного наследия и композиционно-видовых связей (панорам) запрещаются строительство объектов капитального строительства и их реконструкция, связанная с изменением их параметров (высоты, количества этажей, площади), за исключением строительства и реконструкции линейных объектов».

Начальник отдела информации об объектах культурного наследия и режимах зон охраны

Е.В. Коробкова

(812) 417-4346

ДОКУМЕНТ ПОДПИСАН
ЭЛЕКТРОННОЙ ПОДПИСЬЮ

Сертификат 0765C4998E9CE49DE91175573CC41B79
Владелец Коробкова Елена Валентиновна
Действителен с 05.04.2019 по 05.04.2020



ПРАВИТЕЛЬСТВО САНКТ-ПЕТЕРБУРГА
КОМИТЕТ
ИМУЩЕСТВЕННЫХ ОТНОШЕНИЙ
САНКТ-ПЕТЕРБУРГА

**САНКТ-ПЕТЕРБУРГСКОЕ
ГОСУДАРСТВЕННОЕ КАЗЁННОЕ
УЧРЕЖДЕНИЕ**

«ИМУЩЕСТВО САНКТ-ПЕТЕРБУРГА»

ул. Новгородская, д. 20, литера А, помещение 2-Н,
Санкт-Петербург, 191124
Тел. (812)576-22-88 E-mail:gku@commim.spb.ru
ОКПО 15807530 ОКОГУ 4210014
ОГРН 1177847189190
ИНН 7840066803/КПП 784201001

29.05.2020 № УОУРИ--171/20

На № _____ от _____

Заместителю председателя Комитета
имущественных отношений
Санкт-Петербурга

Якушеву А.Р.

Уважаемый Александр Ростиславович!

В ответ на Ваше обращение от 14.02.2020 № УРОНФ--8060/20 по вопросу уточнения имущественно-правового статуса нежилого помещения 8-Н, расположенного по адресу: Санкт-Петербург, Ординарная ул., д. 18, лит. А (далее-Помещение), в дополнение к информации, направленной письмом от 25.02.2020 № ИСПБ--9808/20, сообщая следующее.

СПБ ГКУ «Имущество Санкт-Петербурга» проведена работа по формированию комплекта документов в отношении Помещения в соответствии с распоряжением Комитета имущественных отношений Санкт-Петербурга от 10.01.2017 № 1-р (далее-Распоряжение) «О создании межведомственной комиссии по выявлению объектов государственной собственности Санкт-Петербурга, обладающих признаками общего имущества собственников помещений в многоквартирных домах и нежилых зданиях».

По сведениям Главного управления МЧС России по Санкт-Петербургу в Помещении числится защитное сооружение гражданской обороны.

Защитное сооружение гражданской обороны предназначено для самостоятельного использования, в том числе для защиты населения и ценностей от опасностей военного, природного и техногенного характера в рамках единой системы защитных мероприятий, и не является общим имуществом собственников помещений в многоквартирном доме.

С учетом изложенного, проведение работы в соответствии с Распоряжением в отношении Помещения не требуется.

Заместитель директора

ДОКУМЕНТ ПОДПИСАН
ЭЛЕКТРОННОЙ ПОДПИСЬЮ

Сертификат 0765C4898E9CF2A2E9113DB479BD3DC2
Владелец Минаев Андрей Валерьевич
Действителен с 01.08.2019 по 01.08.2020

А.В. Минаев

Исп. Гаврина К.О.
(812) 576-74-93

