

ПРАВИТЕЛЬСТВО САНКТ- ПЕТЕРБУРГА
КОМИТЕТ ИМУЩЕСТВЕННЫХ ОТНОШЕНИЙ САНКТ-ПЕТЕРБУРГА

РЕШЕНИЕ

о проведении аукциона на право заключения договора аренды объекта нежилого фонда,
находящегося в государственной собственности Санкт-Петербурга

от 16.05.2023

№ 05-25-18113/23-0-0

В соответствии с распоряжением Комитета имущественных отношений Санкт-Петербурга от 31.07.2019 № 127-р «О проведении аукционов на право заключения договоров аренды объектов нежилого фонда, находящихся в государственной собственности Санкт-Петербурга»:

1. Провести торги в форме аукциона на право заключения договора аренды объекта нежилого фонда (далее – Аукцион), находящегося в государственной собственности Санкт-Петербурга (далее – Объект), расположенного по адресу: Санкт-Петербург, Невский пр., д. 93, литера А, пом. 3-Н.

Район Санкт-Петербурга: Центральный
Кадастровый номер: 78:31:0001497:3553

Этаж: 1, цокольный

Общая площадь помещения: 39 кв.м

Входы: 1 отдельный со двора

Элементы благоустройства: электроснабжение, водоснабжение, канализация, отопление

Целевое назначение: нежилое

2. Акционерному обществу «Фонд имущества Санкт-Петербурга» обеспечить организацию Аукциона.

3. Проведение Аукциона осуществляется в электронной форме.

4. Установить, что:

4.1. Договор аренды Объекта заключается на 10 лет.

4.2. Начальная цена составляет 351 883,20 (триста пятьдесят одна тысяча восемьсот восемьдесят три рубля 20 копеек) (без учета НДС).

5. Ограничения, обременения в отношении Объекта, определяемые в соответствии с заключениями уполномоченных исполнительных органов государственной власти и сведениями из Единого государственного реестра недвижимости: Объект находится в здании, которое не относится к числу объектов (выявленных объектов) культурного наследия, расположено в единой зоне регулирования застройки и хозяйственной деятельности 1 (участок ОЗРЗ-1(31)) объектов культурного наследия.

Обязанность арендатора по присоединению Объекта к электросетям.

6. Информация о наличии (отсутствии) перепланировок Объекта, не согласованных в установленном порядке: отсутствует.

7. Информация о наличии (отсутствии) технологического присоединения энергопринимающих устройств, необходимых для электроснабжения Объекта к электрическим сетям: сведения о надлежащем присоединении Объекта к электросетям отсутствуют.

8. Участниками Аукциона могут являться только физические лица, не являющиеся индивидуальными предпринимателями и применяющие специальный налоговый режим «Налог на профессиональный доход», субъекты малого и среднего предпринимательства, имеющие право на поддержку органами государственной власти и органами местного самоуправления в соответствии с частями 3 и 5 статьи 14 Федерального закона от 24.07.2007 № 209-ФЗ «О развитии малого и среднего предпринимательства в Российской Федерации», или организации, образующие инфраструктуру поддержки субъектов малого и среднего предпринимательства.

Заместитель
председателя Комитета

ДОКУМЕНТ ПОДПИСАН
ЭЛЕКТРОННОЙ ПОДПИСЬЮ

Сертификат 0DB9E11A6845DF6E946CDEAD5EAE410D
Владелец Федоров Кирилл Валентинович
Действителен с 12.04.2022 по 06.07.2023

К.В.Фёдоров

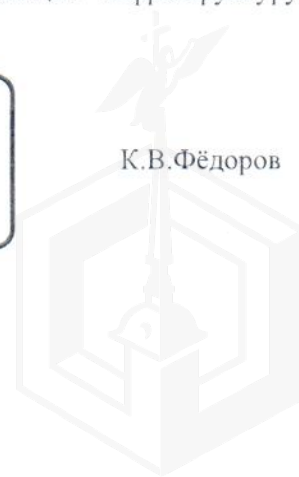

РАСЧЕТ

арендной платы за нежилое помещение

к договору аренды нежилого фонда

№72/ПЗ-086845 от 27.04.2023 г. по адресу:

193036, г.Санкт-Петербург, Невский проспект, д. 93, литера А, помещение N 3-Н (ч.п. 4)

1. СПРАВОЧНЫЕ ДАННЫЕ

1.1. Наименование предприятия, арендующего данное помещение

Субъект для публикации НФ

1.2. Существующие ограничения на использование объекта

Офисное: нет Торговое: нет Промышленное: нет

1.3. Арендваемая площадь (м.кв.): 33.30

1.4. Занимаемые этажи: Цокольный этаж с загл. до 0,5 м.

Тех.этаж: нет;

1.5. Состояние помещения: удовлетворительное

1.6. Вход в помещение: отдельный со двора

1.7. Тип здания: капитальное

1.8. Благоустройства: Водоснабжение: есть; Электроснабжение: есть;

Отопление: есть; Канализация: есть;

1.9. Коэффициент социальной значимости арендатора: 1.0

1.10. Расположение:

Зона: 1

Координата X: 116 495

Координата Y: 93 618

2. РАСЧЕТ АРЕНДНОЙ ПЛАТЫ

2.1. Расчетные коэффициенты

Базовая ставка	5 863.000
Арендный	0.700
Местоположения	1.772
Площади	1.032
Занимаемых этажей	1.000
Состояния помещения	0.740
Входа в помещение	0.970
Типа здания	1.000
Элементов благоустройства	
- водоснабжения	1.000
- канализации	1.000
- отопления	1.000
- электричества	1.000
Ставка арендной платы в РУБ. за м.кв. в год (без льгот):	5 387.221
Ставка арендной платы в РУБ. за м.кв. в год:	5 387.221

Индекс изменения размеров ставки арендной платы 1.674823914

Наилучшее использование: Офис

Арендная плата при наилучшем использовании:

Без льгот:

В год: 300 454.12 руб. в квартал: 75 113.53 руб. в месяц: 25 037.84 руб.

Средняя стоимость 1 кв.м. в год: 9 022.65 руб.



РАСЧЕТ

арендной платы за нежилое помещение

к договору аренды нежилого фонда

№72/ПЗ-086845 от 27.04.2023 г. по адресу:

193036, г.Санкт-Петербург, Невский проспект, д. 93, литера А, помещение N 3-Н (ч.п. 1-3)

1. СПРАВОЧНЫЕ ДАННЫЕ

1.1. Наименование предприятия, арендующего данное помещение

Субъект для публикации НФ

1.2. Существующие ограничения на использование объекта

Офисное: нет Торговое: нет Промышленное: нет

1.3. Арендваемая площадь (м.кв.): 5.70

1.4. Занимаемые этажи: 1 этаж

Тех.этаж: нет;

1.5. Состояние помещения: удовлетворительное

1.6. Вход в помещение: отдельный со двора

1.7. Тип здания: капитальное

1.8. Благоустройства: Водоснабжение: есть; Электроснабжение: есть;

Отопление: есть; Канализация: есть;

1.9. Коэффициент социальной значимости арендатора: 1.0

1.10. Расположение:

Зона: 1

Координата X: 116 495

Координата Y: 93 618

2. РАСЧЕТ АРЕНДНОЙ ПЛАТЫ

2.1. Расчетные коэффициенты

Базовая ставка	5 863.000
Арендный	0.700
Местоположения	1.772
Площади	1.032
Занимаемых этажей	1.000
Состояния помещения	0.740
Входа в помещение	0.970
Типа здания	1.000
Элементов благоустройства	
- водоснабжения	1.000
- канализации	1.000
- отопления	1.000
- электричества	1.000
Ставка арендной платы в РУБ. за м.кв. в год (без льгот):	5 387.221
Ставка арендной платы в РУБ. за м.кв. в год:	5 387.221

Индекс изменения размеров ставки арендной платы 1.674823914

Наилучшее использование: Офис

Арендная плата при наилучшем использовании:

Без льгот:

В год: 51 429.08 руб. в квартал: 12 857.27 руб. в месяц: 4 285.76руб.

Средняя стоимость 1 кв.м. в год: 9 022.65 руб.



Общая арендуемая площадь по договору: 39.00 (помещений: 2)

Количество объектов в расчете: 2

Арендная плата при наилучшем использовании:

Без льгот:

В год: 351 883.20 руб. в квартал: 87 970.80 руб. в месяц: 29 323.60 руб.

С учетом коэффициента социальной значимости:

В год: 351 883.20 руб. в квартал: 87 970.80 руб. в месяц: 29 323.61 руб.

Средняя стоимость 1 кв.м. в год: 9 022.65 руб.

Дата расчета: 27.04.2023 Исполнитель:



Ваулина А.А.



Филиал публично-правовой компании "Роскадастр" по Санкт-Петербургу
полное наименование органа регистрации прав

Выписка из Единого государственного реестра недвижимости об основных характеристиках и зарегистрированных правах на объект недвижимости

Сведения об основных характеристиках объекта недвижимости

На основании запроса от 20.06.2023, поступившего на рассмотрение 20.06.2023, сообщаем, что согласно записям Единого государственного реестра недвижимости:

Раздел 1 Лист 1

Помещение			
вид объекта недвижимости			

Лист № 1 раздела 1	Всего листов раздела 1: 1	Всего разделов: 3	Всего листов выписки: 3
--------------------	---------------------------	-------------------	-------------------------

20.06.2023г. № КУВИ-001/2023-142444093	
Кадастровый номер:	78:31:0001497:3553

Номер кадастрового квартала:	78:31:0001497
Дата присвоения кадастрового номера:	09.01.2013
Ранее присвоенный государственный учетный номер:	Кадастровый номер 78:31:0001497; Кадастровый номер 78:31:1497:8:34:5
Местоположение:	г.Санкт-Петербург, Невский проспект, дом 93, литера А, помещение 3-Н
Площадь, м2:	39
Назначение:	Нежилое
Наименование:	Нежилое помещение
Номер, тип этажа, на котором расположено помещение, машино-место	Этаж № 1, Цокольный этаж № цокольный
Вид жилого помещения:	данные отсутствуют
Кадастровая стоимость, руб:	7671857.97
Кадастровые номера иных объектов недвижимости, в пределах которых расположен объект недвижимости:	78:31:0001497:3005
Виды разрешенного использования:	данные отсутствуют
Сведения об отнесении жилого помещения к определенному виду жилых помещений специализированного жилищного фонда, к жилым помещениям наемного дома социального использования или наемного дома коммерческого использования:	данные отсутствуют
Статус записи об объекте недвижимости:	Сведения об объекте недвижимости имеют статус "актуальные, ранее учтенные"
Особые отметки:	данные отсутствуют
Получатель выписки:	Митина Наталья Сергеевна, действующий(ая) на основании документа "" КОМИТЕТ ИМУЩЕСТВЕННЫХ ОТНОШЕНИЙ САНКТ-ПЕТЕРБУРГА

полное наименование должности	 ДОКУМЕНТ ПОДПИСАН ЭЛЕКТРОННОЙ ПОДПИСЬЮ Сертификат: 3094B7974B3CA8E1F07A347CFAD6FA78 Владелец: ФЕДЕРАЛЬНАЯ СЛУЖБА ГОСУДАРСТВЕННОЙ РЕГИСТРАЦИИ, КАДАСТРА И КАРТОГРАФИИ Действителен: с 17.05.2022 по 10.08.2023	инициалы, фамилия

Выписка из Единого государственного реестра недвижимости об основных характеристиках и зарегистрированных правах на объект недвижимости

Сведения о зарегистрированных правах

Помещение			
вид объекта недвижимости			
Лист № 1 раздела 2	Всего листов раздела 2: 1	Всего разделов: 3	Всего листов выписки: 3
20.06.2023г. № КУВИ-001/2023-142444093			
Кадастровый номер:		78:31:0001497:3553	

1	Правообладатель (правообладатели):	1.1	Санкт-Петербург
	Сведения о возможности предоставления третьим лицам персональных данных физического лица:	1.1.1	данные отсутствуют
2	Вид, номер, дата и время государственной регистрации права:	2.1	Собственность 78-01-43/2001-499.1 12.03.2001 00:00:00
4	Сведения об осуществлении государственной регистрации сделки, права, ограничения права без необходимого в силу закона согласия третьего лица, органа:	4.1	данные отсутствуют
5	Ограничение прав и обременение объекта недвижимости:	не зарегистрировано	
6	Заявленные в судебном порядке права требования:	данные отсутствуют	
7	Сведения о возражении в отношении зарегистрированного права:	данные отсутствуют	
8	Сведения о возможности предоставления третьим лицам персональных данных физического лица	данные отсутствуют	
9	Сведения о наличии решения об изъятии объекта недвижимости для государственных и муниципальных нужд:	данные отсутствуют	
10	Сведения о невозможности государственной регистрации без личного участия правообладателя или его законного представителя:	данные отсутствуют	
11	Правопритязания и сведения о наличии поступивших, но не рассмотренных заявлений о проведении государственной регистрации права (перехода, прекращения права), ограничения права или обременения объекта недвижимости, сделки в отношении объекта недвижимости:	отсутствуют	

полное наименование должности	 ДОКУМЕНТ ПОДПИСАН ЭЛЕКТРОННОЙ ПОДПИСЬЮ	инициалы, фамилия
	Сертификат: 3094B7974B3CA8E1F07A347CFAD6FA78 Владелец: ФЕДЕРАЛЬНАЯ СЛУЖБА ГОСУДАРСТВЕННОЙ РЕГИСТРАЦИИ, КАДАСТРА И КАРТОГРАФИИ Действителен: с 17.05.2022 по 10.08.2023	

Выписка из Единого государственного реестра недвижимости об основных характеристиках и зарегистрированных правах на объект недвижимости

План расположения помещения, машино-места на этаже (плане этажа)

Помещение			
вид объекта недвижимости			
Лист № 1 раздела 5	Всего листов раздела 5: 1	Всего разделов: 3	Всего листов выписки: 3
20.06.2023г. № КУВИ-001/2023-142444093			
Кадастровый номер: 78:31:0001497:3553		Номер этажа (этажей): 1	

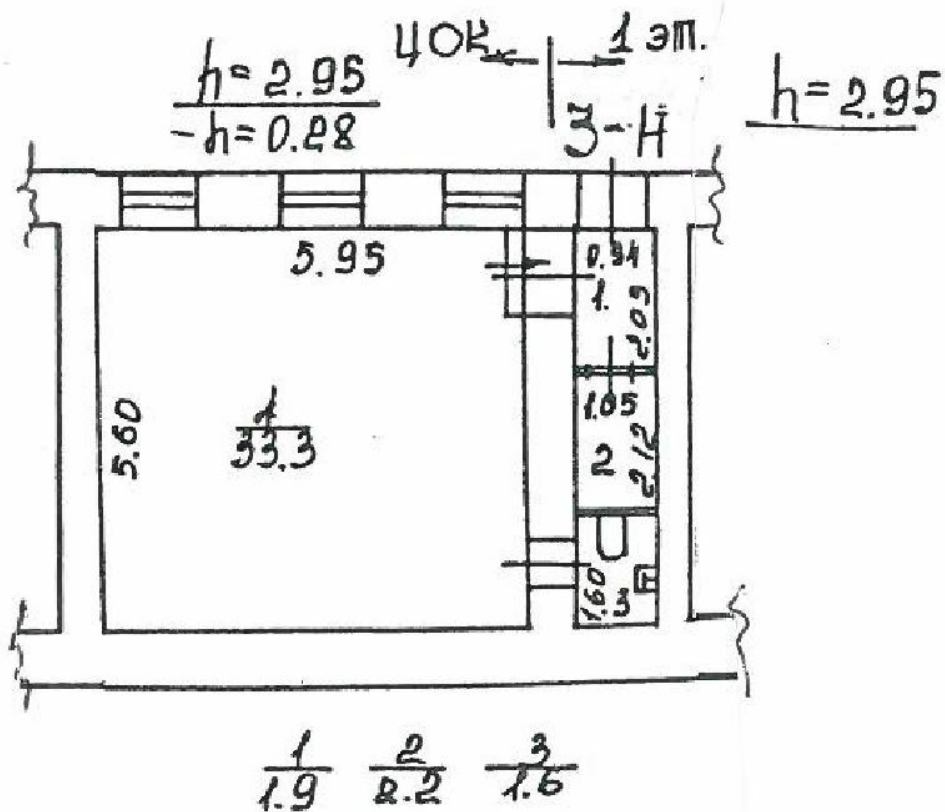

Масштаб 1



 ДОКУМЕНТ ПОДПИСАН
 ЭЛЕКТРОННОЙ ПОДПИСЬЮ
 Сертификат: 3094В7974ВЗСА8Е1F07А347СFAD6FA78
 Владелец: ФЕДЕРАЛЬНАЯ СЛУЖБА ГОСУДАРСТВЕННОЙ
 РЕГИСТРАЦИИ, КАДАСТРА И КАРТОГРАФИИ
 Действителен: с 17.05.2022 по 10.08.2023

полное наименование должности

инициалы, фамилия

СПРАВКА ДЛЯ РАСЧЕТА АРЕНДНОЙ ПЛАТЫ



1. Сведения об объекте.

Адрес объекта:

Район	Центральный	Улица	Невский проспект	
Номер дома	93	Корпус	Литера	A

Описательный адрес (угловых и сквозных строений):

Невский проспект, дом 93; Гончарная улица, дом 8

Тип здания:

<input checked="" type="checkbox"/>	Капитальное
<input type="checkbox"/>	Капитальное деревянное

Тип объекта аренды:

<input type="checkbox"/>	здание	<input type="checkbox"/>	часть здания
<input type="checkbox"/>	сооружение	<input type="checkbox"/>	часть сооружения
<input checked="" type="checkbox"/>	помещение(я)	<input type="checkbox"/>	часть(и) помещения(й)

Номер объекта учета *:

Номер помещения(й) (части(ей)), сдаваемого(ых) в аренду **:

3-Н	3-Н
-----	-----

Занимаемые этажи:

<input type="checkbox"/>	1-й этаж
<input type="checkbox"/>	2-й этаж (с лифтом)
<input type="checkbox"/>	2-й этаж (без лифта)
<input type="checkbox"/>	Выше 2-го (с лифтом)
<input type="checkbox"/>	Выше 2-го (без лифта)
<input type="checkbox"/>	Подвал (с заглублением до 1.5 м включительно)
<input type="checkbox"/>	Подвал (с заглублением более 1.5 м)
<input checked="" type="checkbox"/>	Цоколь (с заглублением до 0.5 м включительно)
<input type="checkbox"/>	Цоколь (с заглублением более 0.5 м)

Элементы благоустройства здания:

<input checked="" type="checkbox"/>	Электроснабжение
<input checked="" type="checkbox"/>	Водоснабжение
<input checked="" type="checkbox"/>	Отопление
<input checked="" type="checkbox"/>	Канализация

Элементы благоустройства объекта учета *:

<input checked="" type="checkbox"/>	Электроснабжение
<input checked="" type="checkbox"/>	Водоснабжение
<input checked="" type="checkbox"/>	Отопление
<input checked="" type="checkbox"/>	Канализация

Элементы благоустройства объекта аренды **::

<input checked="" type="checkbox"/>	Электроснабжение	<input checked="" type="checkbox"/>	Водоснабжение
<input checked="" type="checkbox"/>	Отопление	<input checked="" type="checkbox"/>	Канализация

Технический этаж

Входы в помещение:

Количество:

Номера по ситуационному плану:

Входы в помещение:	Количество:	Номера по ситуационному плану:
С улицы отдельных:		
С улицы общих:		
Со двора отдельных:	1	1
Со двора общих:		
Через проходную:		

Общая площадь здания (кв. м):

(заполняется при учете ПОН)

Общая площадь объекта учета (кв. м):

39.0

Общая площадь помещения(й) (части(ей)), сдаваемого в аренду на занимаемом этаже (кв.м):

33.3

3-Н (ч.п.4)

Коэффициент потребительских качеств ***:

Общая площадь помещения(й) (части(ей)), сдаваемого(ых) в аренду на занимаемом этаже,

с учетом коэффициента потребительских качеств ***(кв. м):

Общая площадь объекта аренды (кв.м):

39.0

Примечание:

Общая площадь объекта учета по сведениям Единого государственного реестра недвижимости: 39.0 кв.м

В 2012 году (с учетом последующих корректировок, при наличии) в филиал ФГБУ «ФКП Росреестра» по Санкт-Петербургу сведения о помещении были переданы для включения в Государственный кадастр недвижимости (с 01.01.2017 - Единый государственный реестр недвижимости) – верно/неверно (ненужное зачеркнуть)

Сведения о перепланировке и т.д.

Характеристики объекта указаны согласно Выписке из ЕГРН от 03.10.2022 №КУВИ-001/2022-173542850.

Элементы благоустройства и тип входа в объект аренды указаны по состоянию на 13.10.2022.

* не заполняется при учете первичного объекта недвижимости

** не заполняется, если объектом аренды является здание, сооружение

*** не заполняется, если объект аренды соответствует объекту учета

СПРАВКА ДЛЯ РАСЧЕТА АРЕНДНОЙ ПЛАТЫ



1. Сведения об объекте.

Адрес объекта:

Район	Центральный	Улица	Невский проспект	
Номер дома	93	Корпус	Литера	A

Описательный адрес (угловых и сквозных строений):

Невский проспект, дом 93; Гончарная улица, дом 8

Тип здания:

<input checked="" type="checkbox"/>	Капитальное
<input type="checkbox"/>	Капитальное деревянное

Тип объекта аренды:

<input type="checkbox"/>	здание	<input type="checkbox"/>	часть здания
<input type="checkbox"/>	сооружение	<input type="checkbox"/>	часть сооружения
<input checked="" type="checkbox"/>	помещение(я)	<input type="checkbox"/>	часть(и) помещения(й)

Номер объекта учета *:

Номер помещения(й) (части(ей)), сдаваемого(ых) в аренду **:

3-Н	3-Н
-----	-----

Занимаемые этажи:

<input checked="" type="checkbox"/>	1-й этаж
<input type="checkbox"/>	2-й этаж (с лифтом)
<input type="checkbox"/>	2-й этаж (без лифта)
<input type="checkbox"/>	Выше 2-го (с лифтом)
<input type="checkbox"/>	Выше 2-го (без лифта)
<input type="checkbox"/>	Подвал (с заглублением до 1.5 м включительно)
<input type="checkbox"/>	Подвал (с заглублением более 1.5 м)
<input type="checkbox"/>	Цоколь (с заглублением до 0.5 м включительно)
<input type="checkbox"/>	Цоколь (с заглублением более 0.5 м)

Элементы благоустройства здания:

<input checked="" type="checkbox"/>	Электроснабжение
<input checked="" type="checkbox"/>	Водоснабжение
<input checked="" type="checkbox"/>	Отопление
<input checked="" type="checkbox"/>	Канализация

Элементы благоустройства объекта учета *:

<input checked="" type="checkbox"/>	Электроснабжение
<input checked="" type="checkbox"/>	Водоснабжение
<input checked="" type="checkbox"/>	Отопление
<input checked="" type="checkbox"/>	Канализация

Элементы благоустройства объекта аренды **:

<input checked="" type="checkbox"/>	Электроснабжение	<input checked="" type="checkbox"/>	Водоснабжение
<input checked="" type="checkbox"/>	Отопление	<input checked="" type="checkbox"/>	Канализация

Технический этаж

Входы в помещение:	Количество:	Номера по ситуационному плану:
С улицы отдельных:		
С улицы общих:		
Со двора отдельных:	1	1
Со двора общих:		
Через проходную:		

Общая площадь здания (кв. м):

(заполняется при учете ПОН)

Общая площадь объекта учета (кв. м):

39.0

Общая площадь помещения(й) (части(ей)), сдаваемого в аренду на занимаемом этаже (кв.м):

5.7

3-Н (ч.п.1 — 3)

Коэффициент потребительских качеств ***:

Общая площадь помещения(й) (части(ей)), сдаваемого(ых) в аренду на занимаемом этаже,

с учетом коэффициента потребительских качеств ***(кв. м):

Общая площадь объекта аренды (кв.м):

39.0

Примечание:

Общая площадь объекта учета по сведениям Единого государственного реестра недвижимости: 39.0 кв.м

В 2012 году (с учетом последующих корректировок, при наличии) в филиал ФГБУ «ФКП Росреестра» по Санкт-Петербургу сведения о помещении были переданы для включения в Государственный кадастр недвижимости (с 01.01.2017 - Единый государственный реестр недвижимости) – верно/неверно- (ненужное зачеркнуть)

Сведения о перепланировке и т.д.

Характеристики объекта указаны согласно Выписке из ЕГРН от 03.10.2022 №КУВИ-001/2022-173542850.

Элементы благоустройства и тип входа в объект аренды указаны по состоянию на 13.10.2022.

* не заполняется при учете первичного объекта недвижимости

** не заполняется, если объектом аренды является здание, сооружение

*** не заполняется, если объект аренды соответствует объекту учета

2. Схема расположения входов.

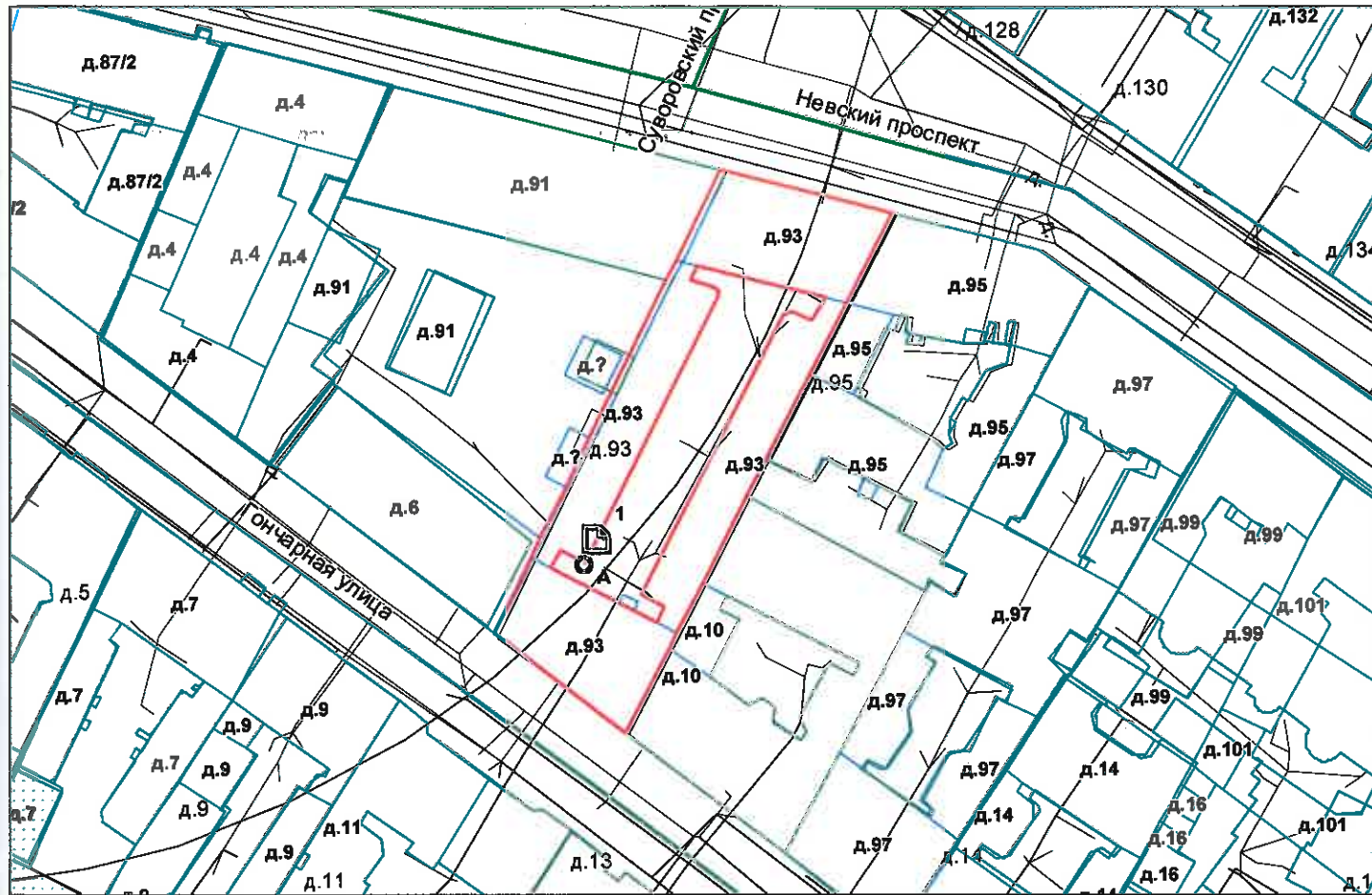

— границы строения

Дополнительные сведения о строении: _____

3. Ведомость координат центров входов.

№ п/п	Характерная точка	№ вх.	Координаты центра входа		Примечание
			X, м	Y, м	
1	А	1	116495.97	93618.65	

Исполнитель: Николаенко В.Н.

Начальник ПИБ Центральное
департамента кадастровой
деятельности:

Дата: 13 октября 2022 года

Район:

Центральный

В.Б.Митичева



Всего пронумеровано и
пронумеровано 3 листа(ов)
«18.10» 2022г.

Начальник ЦИБ Центрального
департамента кадастровой
деятельности
В.Б. Митичева





26.09.2019

№ ЭСКЛ/16-01/20943

На №	от
65273-25/19	13.09.2019
65294-25/19	13.09.2019
65298-25/19	13.09.2019
65330-25/19	13.09.2019
66397-25/19	18.09.2019
66692-25/19	19.09.2019
66349-25/19	18.09.2019
66312-25/19	18.09.2019
65385-25/19	13.09.2019
66763-25/19	19.09.2019
66405-25/19	18.09.2019

Публичное акционерное общество
энергетики и электрификации «Ленэнерго»
196247, г. Санкт-Петербург, пл. Конституции, 1
тел. 8 (800) 700-14-71, факс: 8 (812) 494-32-54
горячая линия: 8 (812) 494-31-71
e-mail: office@lenenergo.ru
www.lenenergo.ru
КПП 781001001, ОКТМО 40375000,
ИНН 7803002209, ОГРН 1027809170300

Начальнику
Управления приватизации и
арендных отношений
СПб ГКУ «Имущество
Санкт-Петербурга»
О.А. Ворохобиной

ул. Новгородская,
д. 20, лит. А, пом. 2Н,
Санкт-Петербург, 191144

Уважаемая Ольга Анатольевна!

В ответ на Ваши обращения, поступившие в ПАО «Ленэнерго» согласно Приложению 1, зарегистрированы заявки о восстановлении (переоформлении) документов о технологическом присоединении в отношении энергопринимающих устройств (далее – ЭПУ) объектов, расположенных по адресам, указанным в Приложении 1 (далее – Объекты).

В соответствии с абз. 3 п. 4 ст. 26 Федерального закона от 26.03.2003 № 35-ФЗ «Об электроэнергетике» (далее – Закон), сетевая организация или иной владелец объектов электросетевого хозяйства, к которым в надлежащем порядке технологически присоединены ЭПУ или объекты электроэнергетики, не вправе препятствовать передаче электрической энергии на указанные устройства или объекты и (или) от указанных устройств или объектов, в том числе заключению в отношении указанных устройств или объектов договоров купли-продажи электрической энергии, договоров энергоснабжения, договоров оказания услуг по передаче электрической энергии, и по требованию собственника или иного законного владельца энергопринимающих устройств или объектов электроэнергетики в установленные законодательством Российской Федерации сроки обязаны предоставить или составить документы, подтверждающие

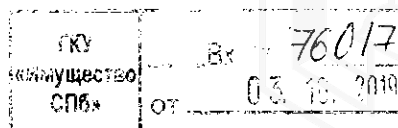

технологическое присоединение и (или) разграничение балансовой принадлежности объектов электроэнергетики и ответственности сторон за нарушение правил эксплуатации объектов электросетевого хозяйства.

Таким образом, обязанность владельца объектов электросетевого хозяйства, не обладающего статусом сетевой организации, к сетям которого непосредственно присоединены ЭПУ заявителя, по предоставлению (в случае наличия) или составлению (в случае отсутствия) документов о технологическом присоединении, прямо предусмотрена Законом.

Учитывая, что информация о технологическом присоединении Ваших ЭПУ в ПАО «Ленэнерго» отсутствует, предлагаю Вам обратиться к балансодержателю электрических сетей, к которым осуществлено технологическое присоединение Ваших Объектов, в целях составления/предоставления документов о технологическом присоединении.

Приложение: Приложение 1 «Список Объектов» – в 1 экземпляре на 1 листе.

Представитель ПАО «Ленэнерго»
по доверенности

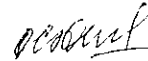

О.С. Дурова

Исп. Викторова Е.С.

8-800-700-14-71

Вх. №№ ЛЭ/01-02/15392 от 19.09.2019, ЛЭ/01-02/15596, ЛЭ/01-02/15603, ЛЭ/01-02/15592, ЛЭ/01-02/15588, ЛЭ/01-02/15606, ЛЭ/01-02/15601, ЛЭ/01-02/15598 от 23.09.2019

Вх. №№ 19-39838, 19-39848, 19-39851, 19-39857, 19-39894, 19-39895, 19-39899, 19-39903, 19-40002, 19-40026, 19-40008

Представитель ПАО «Ленэнерго» действует на основании доверенности № 483-18 от 27.12.2018

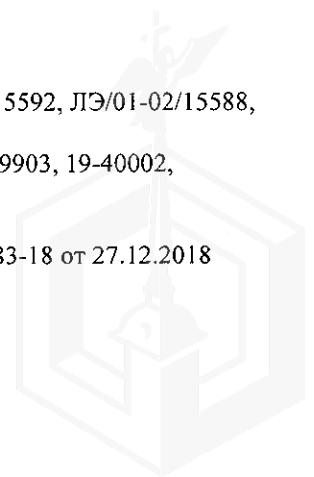

Приложение 1 «Список Объектов»

Обращение (номер, дата)	Номер и дата заявки	Объект	
		Адрес	Кадастровый номер
ЛЭ/01-02/15392 от 19.09.2019	19-39838 от 24.09.2019	Санкт-Петербург, наб. Реки Фонтанки, д. 28, лит. А, пом. 5Н	78:31:0001189:3282
ЛЭ/01-02/15392 от 19.09.2019	19-39848 от 24.09.2019	Санкт-Петербург, наб. Канала Грибоедова, д. 162, лит. А, пом. 1Н	78:32:0001075:1839
ЛЭ/01-02/15392 от 19.09.2019	19-39851 от 24.09.2019	Санкт-Петербург, ул. Подвойского, д. 46, лит. Ш, пом. 12Н	78:12:0006313:7562
ЛЭ/01-02/15392 от 19.09.2019	19-39857 24.09.2019	Санкт-Петербург, Большеохтинский пр., д. 17, лит. А, пом. 4Н	78:11:0006062:3488
ЛЭ/01-02/15596 от 23.09.2019	19-39894 25.09.2019	Санкт-Петербург, ул. Маяковского, д. 4, лит. А, пом. 1Н	78:31:0001219:3931
ЛЭ/01-02/15603 от 23.09.2019	19-39895 25.09.2019	Санкт-Петербург, ул. Садовая, д. 66, лит. Б, пом. 9-Н, 11-Н	78:32:0001067:3244
ЛЭ/01-02/15592 от 23.09.2019	19-39899 25.09.2019	Санкт-Петербург, ул. Маяковского, д. 23/6, лит. А, пом. 4Н	78:31:0001219:3931
ЛЭ/01-02/15588 от 23.09.2019	19-39903 25.09.2019	Санкт-Петербург, ул. Маяковского, д. 4, лит. А, пом. 2Н	78:31:0001219:3932
ЛЭ/01-02/15606 от 23.09.2019	19-40002 25.09.2019	Санкт-Петербург, Тихорецкий пр., д. 7, лит. А, к. 2, пом. 1Н	78:10:0521001:2028
ЛЭ/01-02/15601 от 23.09.2019	19-40026 25.09.2019	Санкт-Петербург, Невский пр., д. 93, лит. А, пом. 3Н	78:31:0001497:3553
ЛЭ/01-02/15598 от 23.09.2019	19-40009 25.09.2019	Санкт-Петербург, Загребский б-р, д. 43, лит. А, пом. 31Н	78:13:0744701:5104





ПРАВИТЕЛЬСТВО САНКТ-ПЕТЕРБУРГА

КОМИТЕТ ПО ГОСУДАРСТВЕННОМУ
КОНТРОЛЮ, ИСПОЛЬЗОВАНИЮ
И ОХРАНЕ ПАМЯТНИКОВ ИСТОРИИ
И КУЛЬТУРЫ

САНКТ-ПЕТЕРБУРГСКОЕ
ГОСУДАРСТВЕННОЕ КАЗЕННОЕ
УЧРЕЖДЕНИЕ
"ЦЕНТР ИНФОРМАЦИОННОГО
ОБЕСПЕЧЕНИЯ ОХРАНЫ ОБЪЕКТОВ
КУЛЬТУРНОГО НАСЛЕДИЯ"
(СПб ГКУ ЦИОООКН)

ул. Зодчего Росси, д. 1-3, Санкт-Петербург, 191011
тел. (812) 417-2232
<http://cioookn.kgiop.gov.spb.ru>

Заместителю директора
СПб ГКУ "Имущество Санкт-Петербурга"

Очкивской О.С.

№01-43-5521/23-0-1 от 15.03.2023

№ 01-43-5521/23-0-0 от 15.03.2023

На № 04-07-4253/23-0-0 от 14.03.2023

На Ваше обращение сообщаем, что объект по адресу: г. Санкт-Петербург, **Невский проспект, дом 93, литера А** не относится к числу объектов (выявленных объектов) культурного наследия, расположен в единой зоне регулирования застройки и хозяйственной деятельности 1 (участок ОЗРЗ-1(31)) объектов культурного наследия.

Закон Санкт-Петербурга от 19.01.2009 № 820-7 (в редакции, вступившей в силу 01.08.2021) "О границах объединенных зон охраны объектов культурного наследия, расположенных на территории Санкт-Петербурга, режимах использования земель и требованиях к градостроительным регламентам в границах указанных зон".

**Начальник отдела информации об
объектах культурного наследия и
режимах зон охраны**

ДОКУМЕНТ ПОДПИСАН
ЭЛЕКТРОННОЙ ПОДПИСЬЮ

Сертификат 00CDFC792B66C41EB232883D93E72D081D
Владелец Коробкова Елена Валентиновна
Действителен с 11.10.2022 по 04.01.2024

Е.В. Коробкова

Петрова А.А.
(812) 417-43-46





МЧС РОССИИ

ГЛАВНОЕ УПРАВЛЕНИЕ
МИНИСТЕРСТВА РОССИЙСКОЙ ФЕДЕРАЦИИ
ПО ДЕЛАМ ГРАЖДАНСКОЙ ОБОРОНЫ,
ЧРЕЗВЫЧАЙНЫМ СИТУАЦИЯМ И ЛИКВИДАЦИИ
ПОСЛЕДСТВИЙ СТИХИЙНЫХ БЕДСТВИЙ
ПО Г. САНКТ-ПЕТЕРБУРГУ
(Главное управление МЧС России
по г. Санкт-Петербургу)

ул. Большая Морская, д. 40, лит. А
г. Санкт-Петербург, 190031
тел. (812) 718-25-05, факс (812) 571-53-34

22.11.2022 № УВ-130-13108

На № 04-21-21809/22-0-0 от 02.11.2022

О предоставлении учетных данных

Директору
СПб ГКУ «Имущество
Санкт-Петербурга»

Засядь-Волк А.В.

ул. Новгородская, д. 20, лит. А, пом. 2-Н
Санкт-Петербург, 191124

Уважаемый Александр Владимирович!

Главное управление МЧС России по г. Санкт-Петербургу (далее – Главное управление) на Ваш запрос сообщает, что по учетным данным Главного управления, объекты недвижимости, расположенные по адресам:

Санкт-Петербург, Невский пр., д. 93, лит. А, пом. 3-Н;

Санкт-Петербург, ул. Мира, д. 7, лит. А, пом. 6-Н;

Санкт-Петербург, ул. Некрасова, д. 38/26, лит. А, пом. 12-Н;

Санкт-Петербург, Придорожная аллея, д. 11, лит. А, пом. 5-С;

Санкт-Петербург, пр. Большевиков, д. 11/19, лит. А, пом. 2-Н;

Санкт-Петербург, ул. 1-я линия В.О., д. 20, лит. В, пом. 2-Н,

не являются защитными сооружениями гражданской обороны.

По адресам:

Санкт-Петербург, ул. Егорова, д. 18;

Санкт-Петербург, ул. Канонерская, д. 11/8;

числятся защитные сооружения гражданской обороны.

Заместитель начальника Главного управления
(по гражданской обороне и защите населения)

Е.В. Цыганов



**Санкт-Петербургское государственное казенное учреждение
«Имущество Санкт-Петербурга»
Отдел проведения проверок и обследований
земельных участков и объектов нежилого фонда**

Акт обследования объекта нежилого фонда

г. Санкт-Петербург

«22» мая 2023 г.

1. Адрес: г. Санкт-Петербург, Невский проспект, д. 93, лит. А, пом. 3-Н.
2. Площадь: 39 кв. м.
3. Этаж: 1, цокольный
4. Вход: отдельный со двора
5. Кадастровый номер: 78:31:0001497:3553
6. Состояние: удовлетворительное
7. Элементы благоустройства: визуально выявлены элементы электроснабжения, отопления, канализации, водоснабжения
8. Обследование проводилось с использованием документов технического и кадастрового учета: поэтажный план из выписки ЕГРН от 15.05.2023 г.
9. В результате обследования объекта нежилого фонда установлено:
Помещение не используется, свободно от имущества третьих лиц.
Визуально перепланировки не выявлены.

Фотофиксация произведена на фотоаппарат Nikon COOLPIX AW130 № 42030056

Лицо, ответственное за обеспечение доступа:

Приложение: материалы фотофиксации на 3л.

Инспектор по обследованию ОНФ
отдела проведения проверок и обследований
земельных участков и объектов нежилого фонда
СПб ГКУ «Имущество Санкт-Петербурга»



(подпись)

Сыченко Э.А.
(ФИО)

Акт согласован:

Начальник отдела
проведения проверок и обследований
земельных участков и объектов нежилого фонда
СПб ГКУ «Имущество Санкт-Петербурга»



(подпись)

Яковлев А.Р.
(ФИО)

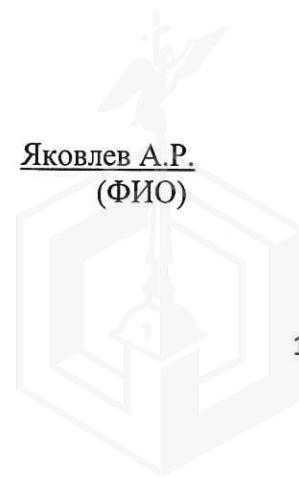

**Санкт-Петербургское государственное казенное учреждение
«Имущество Санкт-Петербурга»
Отдел проведения проверок и обследований
земельных участков и объектов нежилого фонда**

Акт осмотра объекта нежилого фонда от 22.05.2023, расположенного по адресу:
Санкт-Петербург, Невский проспект, д. 93, лит. А, пом. 3-Н.

Фото №1



Фото №2



Фото №3



Фото №4 (вход в помещение)



Фото №5 (ч.п.1)



Фото №6 (ч.п.1)

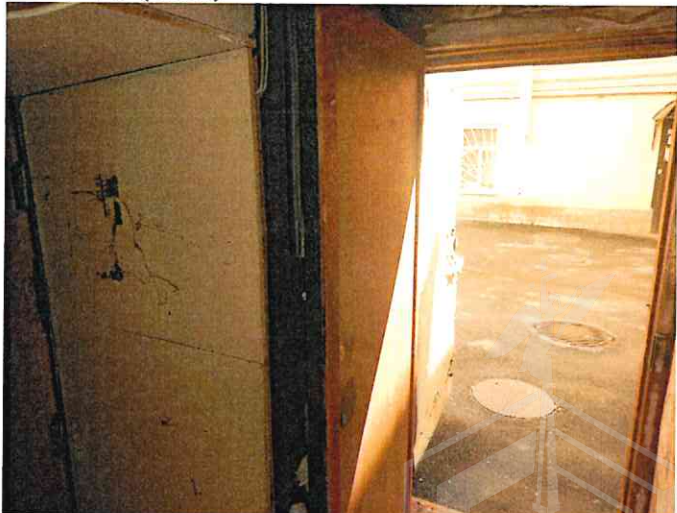

**Санкт-Петербургское государственное казенное учреждение
«Имущество Санкт-Петербурга»
Отдел проведения проверок и обследований
земельных участков и объектов нежилого фонда**

Акт осмотра объекта нежилого фонда от 22.05.2023, расположенного по адресу:
Санкт-Петербург, Невский проспект, д. 93, лит. А, пом. 3-Н.

Фото №7 (ч.п.1)



Фото №8 (ч.п.1)



Фото №9 (ч.п.1)

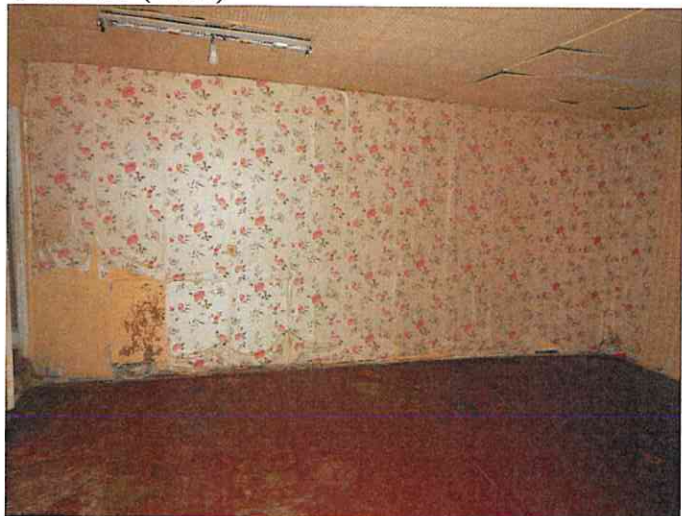

Фото №10 (ч.п.1)

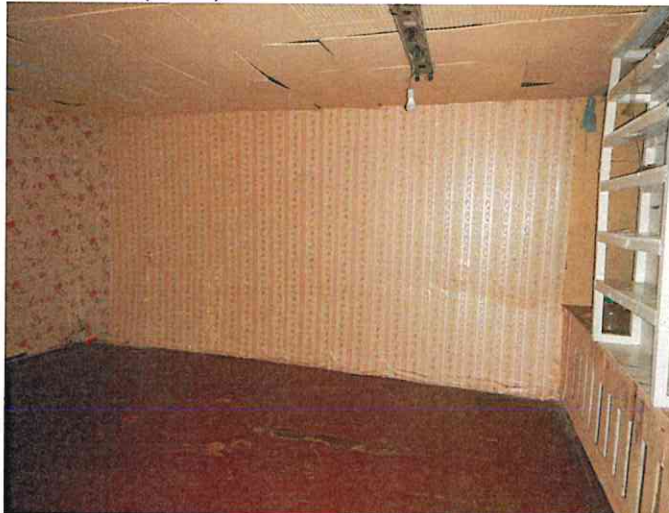

Фото №11 (ч.п.2)



Фото №12 (ч.п.2)



**Санкт-Петербургское государственное казенное учреждение
«Имущество Санкт-Петербурга»
Отдел проведения проверок и обследований
земельных участков и объектов нежилого фонда**

Акт осмотра объекта нежилого фонда от 22.05.2023, расположенного по адресу:
Санкт-Петербург, Невский проспект, д. 93, лит. А, пом. 3-Н.

Фото №13 (ч.п.3)



Фото №14 (ч.п.3)

