

ПРАВИТЕЛЬСТВО САНКТ- ПЕТЕРБУРГА
КОМИТЕТ ИМУЩЕСТВЕННЫХ ОТНОШЕНИЙ САНКТ-ПЕТЕРБУРГА
РЕШЕНИЕ

о проведении аукциона на право заключения договора аренды объекта нежилого фонда,
находящегося в государственной собственности Санкт-Петербурга

от 13.04.2023

№ 05-25-27049/23-0-

В соответствии с распоряжением Комитета имущественных отношений Санкт-Петербурга от 31.07.2019 № 127-р «О проведении аукционов на право заключения договоров аренды объектов нежилого фонда, находящихся в государственной собственности Санкт-Петербурга»:

1. Провести торги в форме аукциона на право заключения договора аренды объекта нежилого фонда (далее – Аукцион), находящегося в государственной собственности Санкт-Петербурга (далее – Объект), расположенного по адресу: Санкт-Петербург, наб. канала Грибоедова, дом 148-150, литера А, помещение 48-Н.

Район Санкт-Петербурга: Адмиралтейский

Кадастровый номер: 78:32:0001157:3374

Этаж: 1.

Общая площадь помещения: 17,6 кв.м.

Входы: 1 отдельный со двора.

Элементы благоустройства: электроснабжение, отопление, водоснабжение, канализация.

Целевое назначение: нежилое.

2. АО «Фонд имущества Санкт-Петербурга» обеспечить организацию Аукциона.

3. Проведение Аукциона осуществляется в электронной форме.

4. Установить, что:

4.1. Договор аренды Объекта заключается на 10 лет.

4.2. Начальная цена составляет: 104 144,16 (сто четыре тысячи сто сорок четыре рубля 16 копеек) (без учета НДС).

5. Ограничения, обременения в отношении Объекта, определяемые в соответствии с заключениями уполномоченных исполнительных органов государственной власти и сведениями из Единого государственного реестра недвижимости:

Здание, в котором расположен Объект на основании решения малого Совета Санкт-Петербургского городского Совета народных депутатов «Об объявлении памятниками истории и культуры объектов градостроительства и архитектуры Санкт-Петербурга» от 07. 09.1993 № 327 относится к числу объектов культурного наследия регионального значения «Дом Т.Н. Любищевой с флигелями».

Обязанность арендатора по присоединению Объекта к электросетям.

6. Информация о наличии (отсутствии) перепланировок Объекта, не согласованных в установленном порядке: самовольная перепланировка.

7. Информация о наличии (отсутствии) технологического присоединения энергопринимающих устройств, необходимых для электроснабжения Объекта к электрическим сетям: сведения о надлежащем присоединении Объекта к электросетям отсутствуют.

8. Участниками Аукциона могут являться только физические лица, не являющиеся индивидуальными предпринимателями и применяющие специальный налоговый режим «Налог на профессиональный доход», субъекты малого и среднего предпринимательства, имеющие право на поддержку органами государственной власти и органами местного самоуправления в соответствии с частями 3 и 5 статьи 14 Федерального закона от 24.07.2007 № 209-ФЗ «О развитии малого и среднего предпринимательства в Российской Федерации», или организации, образующие инфраструктуру поддержки субъектов малого и среднего предпринимательства.

Заместитель
Комитета

председателя

ДОКУМЕНТ ПОДПИСАН
ЭЛЕКТРОННОЙ ПОДПИСЬЮ

Сертификат 30A938D147CAB513E536F99D7AA574DC
Владелец Федоров Кирилл Валентинович
Действителен с 15.06.2023 по 07.09.2024

К.В.Фёдоров

РАСЧЕТ

арендной платы за нежилое помещение
к договору аренды нежилого фонда

№ от г. по адресу:
190121, г. Санкт-Петербург, набережная канала Грибоедова, д. 148-150, литера А, помещение N 48-Н

1. СПРАВОЧНЫЕ ДАННЫЕ

1.1. Наименование предприятия, арендующего данное помещение

1.2. Существующие ограничения на использование объекта

Офисное: нет Торговое: нет Промышленное: нет

1.3. Арендуемая площадь (м.кв.): 17.60

1.4. Занимаемые этажи: 1 этаж

Тех.этаж: нет;

1.5. Состояние помещения: нормальное

1.6. Вход в помещение: отдельный со двора

1.7. Тип здания: капитальное

1.8. Благоустройства: Водоснабжение: есть; Электроснабжение: есть;

Отопление: есть; Канализация: есть;

1.9. Коэффициент социальной значимости арендатора: 1.0

1.10. Расположение:

Зона: 2

Координата X: 112 206

Координата Y: 92 572

2. РАСЧЕТ АРЕНДНОЙ ПЛАТЫ

2.1. Расчетные коэффициенты

| | |
|--|-----------|
| Базовая ставка | 5 863.000 |
| Арендный | 0.700 |
| Местоположения | 0.855 |
| Площади | 1.038 |
| Занимаемых этажей | 1.000 |
| Состояния помещения | 1.000 |
| Входа в помещение | 0.970 |
| Типа здания | 1.000 |
| Элементов благоустройства | |
| - водоснабжения | 1.000 |
| - канализации | 1.000 |
| - отопления | 1.000 |
| - электричества | 1.000 |
| Ставка арендной платы в РУБ. за м.кв. в год (без льгот): | 3 533.077 |
| Ставка арендной платы в РУБ. за м.кв. в год: | 3 533.077 |

Индекс изменения размеров ставки арендной платы 1.674823914

Наилучшее использование: Офис

Арендная плата при наилучшем использовании:

Без льгот:

В год: 104 144.16 руб. в квартал: 26 036.04 руб. в месяц: 8 678.68 руб.

Средняя стоимость 1 кв.м. в год: 5 917.28 руб.

Общая арендуемая площадь по договору: 17.60 (помещений: 1)

Количество объектов в расчете: 1

Арендная плата при наилучшем использовании:

Без льгот:

В год: 104 144.16 руб. в квартал: 26 036.04 руб. в месяц: 8 678.68 руб.

С учетом коэффициента социальной значимости:

В год: 104 144.16 руб. в квартал: 26 036.04 руб. в месяц: 8 678.68 руб.

Средняя стоимость 1 кв.м. в год: 5 917.28 руб.

Дата расчета: 30.05.2023 Исполнитель: 

Петровых Т.О.

Филиал публично-правовой компании "Роскадастр" по Санкт-Петербургу

полное наименование органа регистрации прав

Выписка из Единого государственного реестра недвижимости об объекте недвижимости

Сведения о характеристиках объекта недвижимости

На основании запроса от 29.05.2023, поступившего на рассмотрение 29.05.2023, сообщаем, что согласно записям Единого государственного реестра недвижимости:

Раздел 1 Лист 1

| | | | |
|--------------------------|--|--|--|
| Помещение | | | |
| вид объекта недвижимости | | | |

| | | | |
|--------------------|---------------------------|-------------------|-------------------------|
| Лист № 1 раздела 1 | Всего листов раздела 1: 2 | Всего разделов: 3 | Всего листов выписки: 4 |
|--------------------|---------------------------|-------------------|-------------------------|

| | |
|--|--------------------|
| 29.05.2023г. № КУВИ-001/2023-123462968 | |
| Кадастровый номер: | 78:32:0001157:3374 |
| Номер кадастрового квартала: | 78:32:0001157 |
| Дата присвоения кадастрового номера: | 14.09.2012 |

| | |
|---|--|
| Ранее присвоенный государственный учетный номер: | Кадастровый номер 78:1157:0:6:1006 |
| Местоположение: | г.Санкт-Петербург, набережная Канала Грибоедова, дом 148-150, литера А, помещение 48-Н |
| Площадь: | 17.6 |
| Назначение: | Нежилое |
| Наименование: | свободное |
| Номер, тип этажа, на котором расположено помещение, машино-место | Этаж № 1 |
| Вид жилого помещения: | данные отсутствуют |
| Кадастровая стоимость, руб.: | 2530420.5 |
| Кадастровые номера иных объектов недвижимости, в пределах которых расположен объект недвижимости: | 78:32:0001157:3011 |
| Кадастровые номера объектов недвижимости, из которых образован объект недвижимости: | данные отсутствуют |
| Кадастровые номера образованных объектов недвижимости: | данные отсутствуют |
| Сведения о включении объекта недвижимости в состав предприятия как имущественного комплекса: | данные отсутствуют |
| Сведения о включении объекта недвижимости в состав единого недвижимого комплекса: | данные отсутствуют |
| Виды разрешенного использования: | данные отсутствуют |
| Сведения о включении объекта недвижимости в реестр объектов культурного наследия: | данные отсутствуют |
| Сведения о кадастровом инженере: | данные отсутствуют |

| |
|---|
|  <p>ДОКУМЕНТ ПОДПИСАН электронной подписью</p> <p>Сертификат: 3094B7974B3CA8E1F07A347CFA06FA78 Владелец: ФЕДЕРАЛЬНАЯ СЛУЖБА ГОСУДАРСТВЕННОЙ РЕГИСТРАЦИИ, КАДАСТРА И КАРТОГРАФИИ Действителен: с 17.05.2022 по 10.08.2023</p> |
|---|

| | |
|-------------------------------|-------------------|
| полное наименование должности | инициалы, фамилия |
|-------------------------------|-------------------|

| | | | |
|--|---------------------------|---|-------------------------|
| Помещение | | | |
| вид объекта недвижимости | | | |
| Лист № 2 раздела 1 | Всего листов раздела 1: 2 | Всего разделов: 3 | Всего листов выписки: 4 |
| 29.05.2023г. № КУВИ-001/2023-123462968 | | | |
| Кадастровый номер: | | 78:32:0001157:3374 | |
| Сведения об отнесении жилого помещения к определенному виду жилых помещений специализированного жилищного фонда, к жилым помещениям наемного дома социального использования или наемного дома коммерческого использования: | | данные отсутствуют | |
| Статус записи об объекте недвижимости: | | Сведения об объекте недвижимости имеют статус "актуальные, ранее учтенные" | |
| Особые отметки: | | Сведения, необходимые для заполнения раздела: 9 - Сведения о части (частях) помещения, отсутствуют. | |
| Получатель выписки: | | ПЕТРОВЫХ ТАТЬЯНА ОЛЕГОВНА, действующий(ая) на основании документа "" САНКТ-ПЕТЕРБУРГСКОЕ ГОСУДАРСТВЕННОЕ КАЗЕННОЕ УЧРЕЖДЕНИЕ "ИМУЩЕСТВО САНКТ-ПЕТЕРБУРГА" | |

| | | |
|-------------------------------|---|-------------------|
| ПОЛНОЕ НАИМЕНОВАНИЕ ДОЛЖНОСТИ |  ДОКУМЕНТ ПОДПИСАН ЭЛЕКТРОННОЙ ПОДПИСЬЮ Сертификат: 3094B7974B3CA8E1F07A347CFAD6FA78 Владелец: ФЕДЕРАЛЬНАЯ СЛУЖБА ГОСУДАРСТВЕННОЙ РЕГИСТРАЦИИ, КАДАСТРА И КАРТОГРАФИИ Действителен: с 17.05.2022 по 10.08.2023 | ИНИЦИАЛЫ, ФАМИЛИЯ |
|-------------------------------|---|-------------------|

Выписка из Единого государственного реестра недвижимости об объекте недвижимости
Сведения о зарегистрированных правах

| | | | |
|--|--|---------------------|--|
| Помещение | | | |
| вид объекта недвижимости | | | |
| Лист № 1 раздела 2 | Всего листов раздела 2: 1 | Всего разделов: 3 | Всего листов выписки: 4 |
| 29.05.2023г. № КУВИ-001/2023-123462968 | | | |
| Кадастровый номер: | | 78:32:0001157:3374 | |
| 1 | Правообладатель (правообладатели): | 1.1 | Санкт-Петербург |
| | Сведения о возможности предоставления третьим лицам персональных данных физического лица: | 1.1.1 | данные отсутствуют |
| 2 | Вид, номер, дата и время государственной регистрации права: | 2.1 | Собственность 78:32:0001157:3374-78/011/2022-1 06.04.2022 08:13:45 |
| 3 | Сведения об осуществлении государственной регистрации сделки, права без необходимого в силу закона согласия третьего лица, органа: | 3.1 | данные отсутствуют |
| 4 | Ограничение прав и обременение объекта недвижимости: | не зарегистрировано | |
| 5 | Договоры участия в долевом строительстве: | не зарегистрировано | |
| 6 | Заявленные в судебном порядке права требования: | данные отсутствуют | |
| 7 | Сведения о возможности предоставления третьим лицам персональных данных физического лица | данные отсутствуют | |
| 8 | Сведения о возражении в отношении зарегистрированного права: | данные отсутствуют | |
| 9 | Сведения о наличии решения об изъятии объекта недвижимости для государственных и муниципальных нужд: | данные отсутствуют | |
| 10 | Сведения о невозможности государственной регистрации без личного участия правообладателя или его законного представителя: | данные отсутствуют | |
| 11 | Правопритязания и сведения о наличии поступивших, но не рассмотренных заявлений о проведении государственной регистрации права (перехода, прекращения права), ограничения права или обременения объекта недвижимости, сделки в отношении объекта недвижимости: | отсутствуют | |

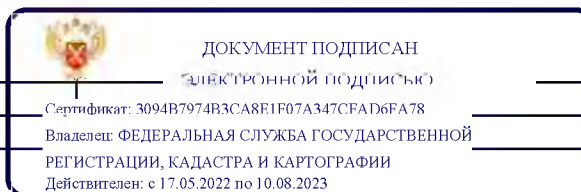

ПОЛНОЕ НАИМЕНОВАНИЕ ДОЛЖНОСТИ

инициалы, фамилия

Выписка из Единого государственного реестра недвижимости об объекте недвижимости
 План расположения помещения, машино-места на этаже (плане этажа)

| | | | |
|--|---------------------------|-------------------------|-------------------------|
| Помещение | | | |
| вид объекта недвижимости | | | |
| Лист № 1 раздела 8 | Всего листов раздела 8: 1 | Всего разделов: 3 | Всего листов выписки: 4 |
| 29.05.2023г. № КУВИ-001/2023-123462968 | | | |
| Кадастровый номер: 78:32:0001157:3374 | | Номер этажа (этажей): 1 | |

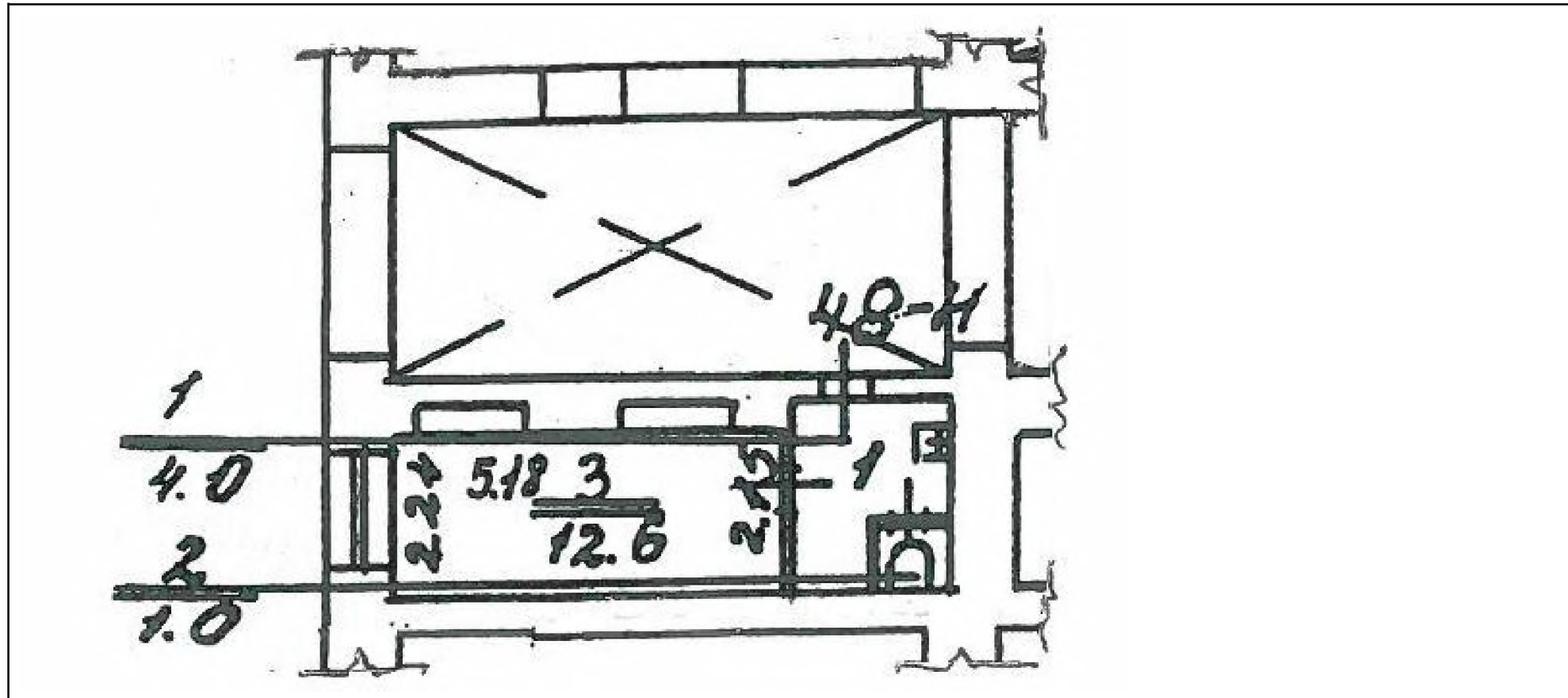

Масштаб 1



ДОКУМЕНТ ПОДПИСАН
 ЭЛЕКТРОННОЙ ПОДПИСЬЮ

Сертификат: 3094B7974B3CA8E1F07A347CFAD6FA78
 Владелец: ФЕДЕРАЛЬНАЯ СЛУЖБА ГОСУДАРСТВЕННОЙ
 РЕГИСТРАЦИИ, КАДАСТРА И КАРТОГРАФИИ
 Действителен с 17.05.2022 по 19.06.2023

ПОЛНОЕ НАИМЕНОВАНИЕ ДОЛЖНОСТИ

инициалы, фамилия

**Санкт-Петербургское государственное казенное учреждение
«Имущество Санкт-Петербурга»
Сектор обследования объектов нежилого фонда**

Акт обследования объекта нежилого фонда

г. Санкт-Петербург

«21» апреля 2023 г.

1. Адрес: г. Санкт-Петербург, наб. Канала Грибосдова, д. 148-150, лит. А, пом. 48-Н
2. Площадь: 17,6 кв.м.
3. Этаж: 1
4. Входы: отдельный со двора
5. Кадастровый номер: 78:32:0001157:3374
6. Состояние: нормальное
7. Элементы благоустройства: визуально выявлены элементы электроснабжения, отопления, канализации, водоснабжения.
8. Обследованию проводилось с использованием документов технического и кадастрового учета: поэтажный план из выписки ЕГРН от 21.03.2023г.
9. В результате обследования объекта нежилого фонда установлено:
Помещение не используется, свободно от имущества третьих лиц, захлаплено.
Визуально выявлены перепланировки:
перегородки с дверями между ч.п.1 и ч.п.2 демонтированы, установлены новые перегородки с дверью, образована новая ч.п., оборудован санузел (фото №4,6,7).

Фотофиксация произведена на фотоаппарат Nikon Coolpix AW130 № 413 40031890

Лицо, ответственное за обеспечение доступа:

Приложение: материалы фотофиксации на 2 л.

Инспектор по обследованию ОНФ
отдела проведения проверок и обследований
земельных участков и объектов нежилого фонда
СПб ГКУ «Имущество Санкт-Петербурга»



(подпись)

Ястребов Д.А.
(ФИО)

Акт согласован:

Начальник отдела
проведения проверок и обследований
земельных участков и объектов нежилого фонда
СПб ГКУ «Имущество Санкт-Петербурга»



(подпись)

Яковлев А.Р.
(ФИО)

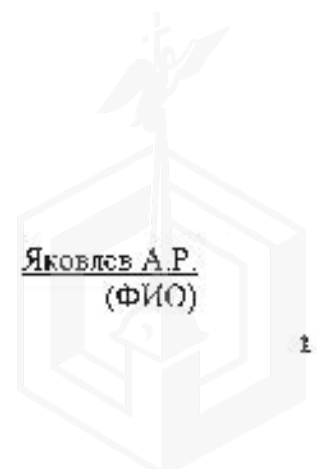

**Санкт-Петербургское государственное казенное учреждение
«Имущество Санкт-Петербурга»
Сектор обследования объектов нежилого фонда**

Акт осмотра объекта нежилого фонда от 21.04.2023, расположенного по адресу:
Санкт-Петербург, наб. Канала Грибоедова, д. 148-150, лит. А, пом. 48-Н

Фото №1



Фото №3 (ч.п.1)



Фото №5 (ч.п.3)



Фото №6 (ч.п.3)



Фото №2 (вход в помещение)



Фото №4 (ч.п.1)



Фото №6 (ч.п.3)



Фото №6 (ч.п.3)

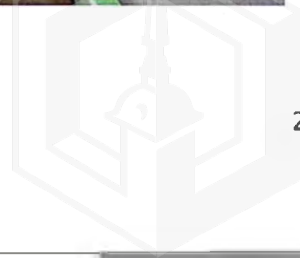

**Санкт-Петербургское государственное казенное учреждение
«Имущество Санкт-Петербурга»
Сектор обследования объектов нежилого фонда**

Акт осмотра объекта нежилого фонда от 21.04.2023, расположенного по адресу:
Санкт-Петербург, наб. Канала Грибоедова, д. 148-150, лит. А, пом. 48-Н
Фото №7 (ч.п.1,2)

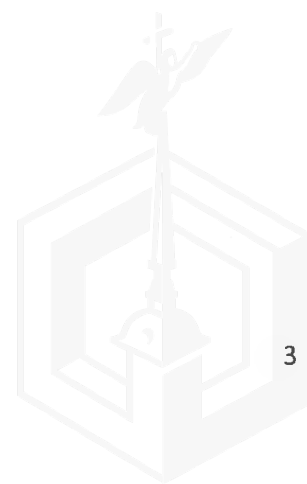



ПРАВИТЕЛЬСТВО САНКТ-ПЕТЕРБУРГА

КОМИТЕТ ПО ГОСУДАРСТВЕННОМУ
КОНТРОЛЮ, ИСПОЛЬЗОВАНИЮ
И ОХРАНЕ ПАМЯТНИКОВ ИСТОРИИ
И КУЛЬТУРЫ

САНКТ-ПЕТЕРБУРГСКОЕ
ГОСУДАРСТВЕННОЕ КАЗЕННОЕ
УЧРЕЖДЕНИЕ
"ЦЕНТР ИНФОРМАЦИОННОГО
ОБЕСПЕЧЕНИЯ ОХРАНЫ ОБЪЕКТОВ
КУЛЬТУРНОГО НАСЛЕДИЯ"
(СПб ГКУ ЦИОООКН)

ул. Зодчего Росси, д. 1-3, Санкт-Петербург, 191011
тел. (812) 417-2232
<http://cioookn.kgiop.gov.spb.ru>

Заместителю директора
СПб ГКУ "Имущество Санкт-Петербурга"

Очкивской О.С.

№01-43-6149/23-0-1 от 21.03.2023

№ 01-43-6149/23-0-0 от 21.03.2023

На № 04-07-4864/23-0-0 от 21.03.2023

На Ваше обращение сообщаем, что объект по адресу: **г. Санкт-Петербург, набережная канала Грибоедова, дом 148-150, литера А** на основании решения малого Совета Санкт-Петербургского городского Совета народных депутатов "Об объявлении памятниками истории и культуры объектов градостроительства и архитектуры Санкт-Петербурга" от 07.09.1993 № 327 относится к числу объектов культурного наследия регионального значения "**Дом Т.Н. Любищевой с флигелями**".

Объект подлежит государственной охране и использованию в соответствии с Федеральным законом от 25.06.2002 № 73-ФЗ "Об объектах культурного наследия (памятниках истории и культуры) народов Российской Федерации", Законом Санкт-Петербурга от 12.07.2007 № 333-64 "Об охране объектов культурного наследия в Санкт-Петербурге", а также иными нормативными правовыми актами.

Начальник отдела информации об
объектах культурного наследия и
режимах зон охраны

ДОКУМЕНТ ПОДПИСАН
ЭЛЕКТРОННОЙ ПОДПИСЬЮ

Сертификат 00CDFC792B66C41EB232883D93E72D081D
Владелец Коробкова Елена Валентиновна
Действителен с 11.10.2022 по 04.01.2024

Е.В. Коробкова

Петрова А.А.
(812) 417-43-46





ПРАВИТЕЛЬСТВО САНКТ-ПЕТЕРБУРГА
КОМИТЕТ ПО ГОСУДАРСТВЕННОМУ
КОНТРОЛЮ, ИСПОЛЬЗОВАНИЮ
И ОХРАНЕ ПАМЯТНИКОВ
ИСТОРИИ И КУЛЬТУРЫ
(КГИОП)

пл. Ломоносова, д. 1, Санкт-Петербург, 191023
Тел. (812) 315-43-03, (812) 571-64-31, Факс (812) 710-42-45
E-mail: kgiop@gov.spb.ru
<https://www.gov.spb.ru>, <http://kgiop.ru>

№01-43-19465/22-0-1 от 08.08.2022

На № 04-07-31204/22-0-1 от 21.07.2022

Рег. № 01-43-19465/22-0-0 от 21.07.2022

Заместителю директора СПб ГКУ
«Имущество Санкт-Петербурга»
Комитета имущественных отношений
Санкт-Петербурга

Очкивской О.С.

gku@commim.spb.ru

Уважаемая Ольга Сергеевна!

Рассмотрев Ваше обращение, КГИОП сообщает следующее.

Здание по адресу: г. Санкт-Петербург, набережная канала Грибоедова, дом 148-150, литера А, на основании Решения Малого Совета Санкт-Петербургского горсовета от 07.09.1993 № 327 является объектом культурного наследия регионального значения «Дом Т.Н. Любищевой с флигелями» (далее – Объект).

В порядке, установленном статьей 47.6 Федерального закона от 25.06.2002 № 73-ФЗ «Об объектах культурного наследия (памятниках истории и культуры) народов Российской Федерации» (далее – Федеральный закон), охранное обязательство на Объект КГИОП не утверждалось, ранее на помещения 41-Н, 48-Н охранные обязательства КГИОП не заключались.

В случае, если к моменту заключения договора, не оформлено охрannое обязательство, предусмотренное статьей 47.6 Федерального закона или отсутствует ранее заключенное охрannое обязательство, лицо, у которого на основании указанных договоров возникает право собственности на объект культурного наследия, включенный в реестр, либо права владения и (или) пользования таким имуществом, обязано выполнять требования в отношении объекта культурного наследия, включенного в реестр, предусмотренные пунктами 1 - 3 статьи 47.3 Федерального закона, до момента вручения такому лицу охрannого обязательства, предусмотренного статьей 47.6 Федерального закона.

Учитывая сказанное, в договор, предусматривающий передачу права собственности на объект культурного наследия, включенный в реестр, необходимо включить обременения в виде обязательства по соблюдению требований, установленных законодательством об охране объектов культурного наследия.

**Начальник Юридического
управления-юрисконсульт
КГИОП**

ДОКУМЕНТ ПОДПИСАН
ЭЛЕКТРОННОЙ ПОДПИСЬЮ

Сертификат 00AF4EA1EF1A6C3411A7FC11ABA65C21B9
Владелец Трушина Жанна Германовна
Действителен с 24.03.2022 по 17.06.2023

Ж.Г. Трушина

Исполнитель: Иванова Ю.А. 8-(812)-312-7620





РОССЕТИ
ЛЕНЭНЕРГО

| | | |
|-------------------------------|----|-------------------------|
| <u>13.10.2022</u> | № | <u>ЭСКЛ/16-01/14023</u> |
| № № <u>04-25-19765/22-0-0</u> | от | <u>05.10.2022</u> |
| <u>04-25-19764/22-0-0</u> | | <u>05.10.2022</u> |
| <u>04-25-19766/22-0-0</u> | | <u>05.10.2022</u> |

Публичное акционерное общество
«Россети Ленэнерго»
197227, г. Санкт-Петербург,
вн. тер. г. муниципальный округ Озеро Долгое,
ул. Гаккелевская, д. 21, литера А
тел. 8 (800) 220-0-220
e-mail: office@lenenergo.ru
www.rosseti-lenenergo.ru
КПП 997650001; ОКТМО 40325000
ИНН 7803002209; ОГРН 1027809170300

Заместителю директора
СПб ГКУ «Имущество
Санкт-Петербурга»
О.С. Очкивской

ул. Новгородская,
д. 20, лит. А, пом. 2Н,
Санкт-Петербург, 191144

PopovaP@commim.spb.ru
Vaulina@commim.spb.ru
gku@commim.spb.ru

Уважаемая Ольга Сергеевна!

В ответ на Ваши обращения от 06.10.2022 вх. №№ ЛЭ/01-02/26943, ЛЭ/01-02/26941, ЛЭ/01-02/27037 ПАО «Россети Ленэнерго» зарегистрированы заявки от 10.10.2022 №№ 22-086000, 22-086090, 22-086093 о восстановлении документов о технологическом присоединении в отношении энергопринимающих устройств (далее – ЭПУ) объектов «нежилые помещения», расположенных по адресам: Санкт-Петербург, Мытнинская наб., д. 3, лит. А, помещение 9Н, кад. номер 78:07:0003017:1134; Санкт-Петербург, Чайковского ул., д. 77, лит. Б, помещение 2Н, кад. номер 78:31:0001201:2767; Санкт-Петербург, наб. Канала Грибоедова, д. 148-150, лит. А, помещение 48Н, кад. номер 78:32:0001157:3374 (далее – Объекты), соответственно.

В соответствии с абзацем третьим пункта 4 статьи 26 Федерального закона от 26.03.2003 № 35-ФЗ «Об электроэнергетике» сетевая организация или иной владелец объектов электросетевого хозяйства, к которым в надлежащем порядке технологически присоединены ЭПУ, по требованию собственника или иного законного владельца ЭПУ или объектов электроэнергетики в установленные законодательством Российской Федерации сроки обязаны предоставить или составить документы, подтверждающие технологическое присоединение и (или) разграничение балансовой принадлежности объектов электроэнергетики и

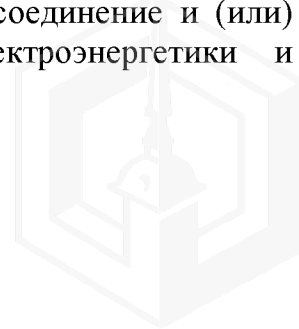

ответственности сторон за нарушение правил эксплуатации объектов электросетевого хозяйства.

В данном случае технологическое присоединение ЭПУ Объектов осуществлено через электрические сети зданий, расположенных по адресам: Санкт-Петербург, Мытнинская наб., д. 3, лит. А; Санкт-Петербург, Чайковского ул., д. 77, лит. Б; Санкт-Петербург, наб. Канала Грибоедова, д. 148-150, лит. А.

Таким образом, в силу вышеприведенного нормативного положения обязанность по оформлению и выдаче в отношении ЭПУ Объектов документов о технологическом присоединении лежит на балансодержателе электрических сетей зданий, через которые технологически присоединены ЭПУ Объектов.

Порядок, сроки оформления и выдачи таких документов установлены в разделе VIII Правил технологического присоединения ЭПУ потребителей электрической энергии, объектов по производству электрической энергии, а также объектов электросетевого хозяйства, принадлежащих сетевым организациям и иным лицам, к электрическим сетям, утвержденных постановлением Правительства Российской Федерации от 27.12.2004 № 861 (далее – Правила ТП).

Форма акта об осуществлении технологического присоединения, в соответствии с которой должны быть переоформлены акты в отношении ЭПУ Объектов, представлена в Приложении № 1 к вышеуказанным Правилам ТП.

Учитывая изложенное, в целях получения документов о технологическом присоединении в отношении ЭПУ Объектов Вам необходимо обратиться к балансодержателю электрических сетей зданий, через которые технологически присоединены ЭПУ Объектов.

Представитель ПАО «Россети Ленэнерго»
по доверенности

А.П. Омельченко

Исп. Викторова Е. С.
Тел. 8-800-220-0-220
Вх. №№ 22-086000, 22-086090, 22-086093
Вх. №№ ЛЭ/01-02/26943, ЛЭ/01-02/26941, ЛЭ/01-02/27037

Представитель ПАО «Россети Ленэнерго» действует на основании доверенности № 226-21 от 01.10.2021





13 10 2022

МЧС РОССИИ

ГЛАВНОЕ УПРАВЛЕНИЕ
МИНИСТЕРСТВА РОССИЙСКОЙ ФЕДЕРАЦИИ
ПО ДЕЛАМ ГРАЖДАНСКОЙ ОБОРОНЫ,
ЧРЕЗВЫЧАЙНЫМ СИТУАЦИЯМ И ЛИКВИДАЦИИ
ПОСЛЕДСТВИЙ СТИХИЙНЫХ БЕДСТВИЙ
ПО Г. САНКТ-ПЕТЕРБУРГУ
(Главное управление МЧС России
по г. Санкт-Петербургу)

ул. Большая Морская, д. 40, лит. А
г. Санкт-Петербург, 190031
тел. (812) 718-25-05, факс (812) 571-53-34

10.10.2022 № ИВ 130-11155

На № 04-21-18208/22-0-0 от 14.09.2022

О предоставлении учетных данных

Заместителю директора
СПб ГКУ «Имущество
Санкт-Петербурга»

Очкивской О.С.

ул. Новгородская, д. 20,
лит. А, пом. 2-Н,
Санкт-Петербург, 191124

СПб ГКУ «Имущество СПб»
№ 04-21-52659/22-0-0
от 13 10 2022



Уважаемая Ольга Сергеевна!

Главное управление МЧС России по г. Санкт-Петербургу (далее – Главное управление) на Ваш запрос сообщает, что по учетным данным Главного управления, объекты недвижимости, расположенные по адресам:

- Санкт-Петербург, пер. Перевозный, д. 9, лит. А, ч.п. 3 пом. 6-Н;
- Санкт-Петербург, ул. Радищева, д. 33, лит. Б;
- Санкт-Петербург, ул. Бармалеева, д. 28, лит. А, пом. 3-Н;
- Санкт-Петербург, ул. Тамбовская, д. 20, лит. А, пом. 6-Н;
- Санкт-Петербург, ул. Коли Томчака, д. 1/6, лит. К;
- Санкт-Петербург, наб. Канала Грибоедова, д. 148-150, лит. А, пом. 48-Н;
- Санкт-Петербург, ул. Большая Морская, д. 17, лит. А, пом. 4-Н;
- Санкт-Петербург, ул. Новоовсянниковская, д. 19, корп. 1, лит. А, пом. 5-Н, 10-Н;
- Санкт-Петербург, ул. Новоовсянниковская, д. 19, корп. 1, лит. А, пом. 6-Н, 9-Н;
- Санкт-Петербург, ул. Новоовсянниковская, д. 19, корп. 1, лит. А, пом. 7-Н;
- Санкт-Петербург, ул. Новоовсянниковская, д. 19, корп. 1, лит. А, пом. 8-Н;
- Санкт-Петербург, ул. Новоовсянниковская, д. 19, корп. 1, лит. А, часть 11-Н пом. 4-Н, 11-Н;
- Санкт-Петербург, ул. Большая Зеленина, д. 44/6, лит. А, пом. 2-Н;
- Санкт-Петербург, пер. Джамбула, д. 19, лит. А, пом. 1-Н;
- Санкт-Петербург, ул. Днепропетровская, д. 3, лит. А, пом. 6-Н;
- Санкт-Петербург, г. Ломоносов, ул. Сафронова, д. 7, лит. А;
- Санкт-Петербург, наб. Мытнинская, д. 3, лит. А, пом. 9-Н;
- Санкт-Петербург, ул. 1-я Советская, д. 8, лит. А, пом. 12-Н;
- Санкт-Петербург, пр. Ударников, д. 22, корп. 1, лит. А, пом. 28-Н;

- Санкт-Петербург, ул. Большая Зеленина, д. 44/6, лит. А, пом. 2-Н;
- Санкт-Петербург, ул. Гороховая, д. 71, лит. Б, пом. 5-Н;
- Санкт-Петербург, ул. Декабристов, д. 31, лит. А, пом. 5-Н;
- Санкт-Петербург, ул. Большая Монетная, д. 10, лит. А, пом. 15-Н;
- Санкт-Петербург, ул. Большая Конюшенная, д. 17, лит. А, пом. 3-Н, 7-Н,

не являются защитными сооружениями гражданской обороны.

По адресам:

- Санкт-Петербург, ул. Стахановцев, д. 10, корп. 1;
- Санкт-Петербург, ул. Краснодонская, д. 11;
- Санкт-Петербург, ул. Пограничника Гарькавого, д. 27, корп. 2,

числятся защитные сооружения гражданской обороны.

Заместитель начальника Главного управления
(по гражданской обороне и защите населения)

Е.В. Цыганов

